



CATÁLOGO Y LISTA DE PRECIOS
- ABRIL 2025 -



CALIDAD, PRECIO, INNOVACIÓN Y SERVICIO





El Grupo FRIMEC está presente en el sector de la Climatización desde 1953. Su experiencia y conocimiento del mercado profesional nacional e internacional son sin duda el gran aval que a lo largo de su historia le ha permitido ofrecer siempre una excelente calidad de probbbbbb y dar un valor fundamental a la atención de sus clientes. Frimec Ac Spain, S.A., representante del Grupo Frimec International en España, inició en el año 1997 su andadura como importador exclusivo de la marca ACSON International.

ACSON fue creada en 1984 por la compañía OYL Industries Sdn. Bhd. Esta compañía, con sede en Kuala Lumpur (Malasia) pertenece al GRUPO DAIKIN desde el año 2006, siendo uno de los grupos líderes del sector en todo el mundo. ACSON ha tenido siempre una extraordinaria aceptación entre nuestros clientes debido a su gran calidad y precios competitivos.

Siguiendo esta línea, Frimec España comercializa desde el año 2008 en España toda la gama de productos de la marca Frimec International.

FRIMEC dedicada desde sus inicios a la producción de aparatos para la industria mecánica fabricó ya en 1960 su primera máquina de aire acondicionado para uso doméstico.

Hoy día la expansión de la marca nos permite contar con una amplia gama de unidades de climatización y tratamiento de aire, con fabricación tanto en Asia como en Europa con el nombre de FRIMEC Internacional, enfocada sobre todo a aplicaciones residenciales, comerciales e industriales con una alta exigencia cualitativa.

Excelente relación calidad / precio, innovación y servicio

Excelente calidad / precio, es un claro objetivo de posicionamiento de la marca, tener un producto de alta calidad a un precio competitivo.

Innovación, desarrollando los productos demandados por el sector, ofreciendo soluciones a la vanguardia de las últimas tecnologías.

Servicio, estando cerca de nuestros clientes, para darles el soporte necesario en todo momento. Para ello además de la atención directa, contamos con una amplia red de C.A.T. autorizados.

Nos complace presentaros aquí las siguientes novedades que ofrecemos a partir del *21 de Abril de 2025*.

- > Bombas de calor para ACS en R290.
- > Kit ACS / Suelo radiante con multi-split.
- > Recuperadores de calor de simple flujo.
- > Cortinas de aire con motor EC.
- > Fancoil ultradelgado con motor EC.



A

B

C

D

E

F

G

INDICE DE PRODUCTOS

■ CLIMATIZACIÓN
 ■ AGUA
 ■ CALEFACCIÓN
 ■ VENTILACIÓN

CLIMATIZACIÓN	SPLIT MURAL INVERTER - R32	6
	MULTI SPLIT INVERTER - R32	8
	SPLIT SUELO/TECHO INVERTER - R32	10
	SPLIT CASSETTE - R32	12
	SPLIT CONDUCTOS - R32	14
	SPLIT CONDUCTOS ALTA PRESIÓN - R410A	16
	SPLIT COLUMNNA - R32	17
AGUA	MINI-ENFRIADORAS DE AGUA INVERTER R32	18
	ENFRIADORAS DE AGUA R32 (MODULAR)	20
	FANCOIL PARED 2 TUBOS	22
	FANCOIL CASSETTE 2 Y 4 TUBOS	24
	FANCOIL CONDUCTO 2 TUBOS	26
	FAN - COILS ULTRASLIM CON Y SIN ENVOLVENTE 2 TUBOS SERIE "iCON"	28
	FAN - COILS SIN ENVOLVENTE 2 Y 4 TUBOS	30
	FAN - COILS CON ENVOLVENTE 2 Y 4 TUBOS	32
	FAN - COILS SIN ENVOLVENTE CON MOTOR DC	34
	FAN - COILS POTENCIADOS 2 Y 4 TUBOS	36
	UNIDADES DE TRATAMIENTO DE AIRE MOTOR AC/DC	40 / 45
CALEFACCIÓN	BOMBA DE CALOR R32 SERIE "ECOPLUS"	46
	MINI-BOMBA DE CALOR R290 CON ACS SERIE "TERMAPLUS"	48
	BOMBA DE CALOR R32 CON ACS SERIE "TERMAPLUS"	50
	DEPOSITOS PRODUCCION ACS - TODO EN UNO	52
	KIT HIDRÓNICO ACS / SUELO RADIANTE FLEXIPLUS	54
VENTILACIÓN	RECUPERADORES DE CALOR FLUJOS CRUZADOS / SIMPLE FLUJO	56 / 61
	CORTINAS DE AIRE MOTOR DC Y RESISTENCIA	60
	CAJAS DE FILTRACIÓN CON MOTOR DC	62
	DESESTRATIFICADOR DE TECHO	66
	AEROTERMOS AGUA CALIENTE AXIALES Y CENTRÍFUGOS	67 / 69



SPLIT PARED INVERTER - R32 - SERIE ETHERNIA

MODELO	UNIDAD INTERIOR	F6WMY25DR	F6WMY35DR	F6WMY50DR	F6WMY71DR		
BOMBA DE CALOR	UNIDAD EXTERIOR	F6LCY25DR	F6LCY35DR	F6LCY50DR	F6LCY71DR		
CAPACIDAD NOMINAL FRIGORÍFICA	SEER	Kcal/h	2.268	3.024	4.538	6.050	
		kW	2,6 (0,9 - 3,4)	3,5 (1,1 - 3,9)	5,3 (1,9 - 6,3)	7,0 (3,0 - 8,8)	
CAPACIDAD NOMINAL CALORÍFICA	SCOP *	w/w	7,0 (A++)	6,4 (A++)	7,0 (A++)	6,4 (A++)	
		Kcal/h	2.520	3.276	4.790	7.330	
CONSUMO TOTAL	FRÍO	kW	2,9 (0,8 - 3,4)	3,8 (1,1 - 4,0)	5,6 (1,4 - 6,7)	7,3 (1,5 - 9,5)	
		w/w	4,1 (A+)	4,1 (A+)	4,0 (A+)	4,0 (A+)	
ALIMENTACIÓN	CALOR	W	800 (100 - 1.240)	1.300 (84 - 1.600)	1.550 (150 - 2.250)	2.420 (340 - 3.450)	
		W	880 (120 - 1.200)	1.090 (165 - 1.500)	1.630 (220 - 2.350)	2.130 (300 - 3.150)	
CAUDAL AIRE		V/F/Hz	220 - 240 / 1 / 50				
UNIDAD INTERIOR	VELOCIDADES	m³/h	460 / 330 / 260	570 / 490 / 450	800 / 600 / 500	1090 / 770 / 610	
	NIVEL SONORO	Nº	12 (4 seleccionables)				
	DIMENSIONES	dBA	37 / 32 / 25 / 21	40,5 / 37,5 / 24 / 21	41 / 37 / 31 / 20	46 / 37 / 34,5 / 21	
		ALTO	mm	291	295	321	336
ANCHO		mm	726	802	971	1.083	
UNIDAD EXTERIOR	ANCHO	mm	210	200	228	244	
	FONDO	mm	210	200	228	244	
	PESO	Kg	7,7	8,2	11,2	13,6	
	CAUDAL AIRE	m³/h	1.750	1.750	2.100	3.500	
DATOS FRIGORÍF.	CONEXIONES FRIGORÍFICAS	NIVEL SONORO	dBA	55	55	57	60
		ALTO	mm	495	495	554	673
		ANCHO	mm	720	720	805	890
		FONDO	mm	270	270	330	342
DATOS FRIGORÍF.	TIPO DE CONEXIÓN	PESO	Kg	21	21	32,7	43,9
		CONEXIONES FRIGORÍFICAS	Pulg.	1/4" - 3/8"		1/4" - 1/2"	3/8" - 5/8"
		TIPO DE CONEXIÓN		ABOCARDADO			
		DISTANCIAS FRIGORÍFICAS	m	10	10	20	25
DATOS FRIGORÍF.	PRECARGA (R32)	DISTANCIAS FRIGORÍFICAS	m	25	25	30	50
		PRECARGA (R32)	m (kg)	5 (0,47)	5 (0,52)	5 (1,1)	5 (1,45)
		LÍMITES DE FUNCIONAMIENTO	FRÍO (MIN/MAX)	-15°C / 50°C			
LÍMITES DE FUNCIONAMIENTO	CALOR (MIN/MAX)						
		-20°C / 24°C					

* SCOP en zona climática intermedia según directiva UE 206-2012

Valor de capacidad de acuerdo a lo establecido en el reglamento UE 206/2012:
 Refrigeración: temperatura interior del aire Tin 27°C b.s., 19°C b.h. - temperatura exterior del aire Tdiseño 35°C b.s., 24°C b.h.
 Calefacción/zona intermedia: temperatura interior del aire Tin 20°C b.s., 15°C b.h. - temperatura exterior del aire Tdiseño -10°C b.s., -11°C b.h.
 El nivel de presión sonora de la unidad interior está medido con el micrófono a 1m de distancia de la unidad y a 1m por debajo de la unidad.
 El nivel de presión sonora de la unidad exterior está medido con el micrófono a 1m de distancia al centro de la unidad.
 Límites de funcionamiento: verano; temperatura exterior 0°C/50°C b.s. Invierno; temperatura exterior -15°C/30°C

Refrigerante R32A GWP = 675
 La pérdida de refrigerante contribuye al cambio climático. En caso de escape a la atmósfera, los refrigerantes con un GWP más bajo, son menos perjudiciales para el calentamiento global que los que tienen un GWP más alto. Estos equipos contienen un fluido refrigerante con un GWP de 675. Si un kg de este refrigerante es liberado a la atmósfera, el impacto sobre el calentamiento global sería 1975 veces más alto en comparación con 1 kg de CO2, durante un periodo de 100 años.
 En el caso de intervenir en el circuito de refrigerante o desmontar el aparato, el usuario debe siempre contactar a un técnico cualificado. Valores mínimos establecidos en la legislación europea para el año 2014: SEER 4,60; SCOP 3,80

Las especificaciones contenidas en este catálogo están sujetas a cambios sin previo aviso. Frimec AC Spain, S.A. puede sustituir estos productos por las últimas novedades a sus clientes. Frimec AC Spain, S.A. no asume ninguna responsabilidad por cualquier error u omisión en este catálogo.



Caja de control sellada a prueba de agua y fuego

La caja de control está sellada a prueba de agua y fuego y dispone de una doble ranura hermética como protección para la lluvia y la humedad.

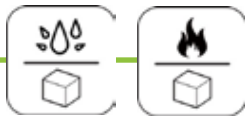

Air-swing horizontal y vertical

La salida de aire permite dirigir el flujo de aire a todos los rincones de la habitación para mantenerla completamente climatizada.

Evaporador autolimpiable

Goold fin



Sprint - Activation

Esta tecnología permite al compresor alcanzar la frecuencia máxima en tan sólo 6s (65Hz) al arranque.



Temperatura constante

El aire acondicionado Frimec le garantiza una climatización estable y cómoda con mínimas fluctuaciones de temperatura mediante la variación constante de la velocidad del compresor.



R32

SPLIT PARED R32		POTENCIA (Kcal/h)		PVP		
Ud. Interior	Ud. Exterior	Frío	Calor	Ud. Interior	Ud. Exterior	TOTAL
F6WMY25DR	F6LCY25DR	2.268	2.520	214€	420€	634€
F6WMY35DR	F6LCY35DR	3.024	3.278	238€	436€	674€
F6WMY50DR	F6LCY50DR	4.538	4.790	314€	881€	1.195€
F6WMY71DR	F6LCY71DR	6.050	6.300	391€	1.253€	1.644€

* Placa Multifunción 17122000A46290 necesaria para control por cable individual, control centralizado y modbus, PVP: 40€

Nota: la distancia mínima entre unidad interior y exterior debe ser de 3m

UNIDAD EXTERIOR R32
UNIDADES INTERIORES
MANDOS

F6MSY40/50/60/80/100/120B1R/5
F6WMY25/35/50/71C1R
F6CKY20/25/35/50C4R
F6FSY35/50B4R
F6CFY50A4R
F6CCY20/25/35/50B4R
F6WMY y F6CKY (serie)
F6CCY (serie)

MODELO BOMBA DE CALOR		TAMAÑO	2 X 1		3 X 1			4 X 1		5 X 1	
CAPACIDAD NOMINAL FRIGORÍFICA	SEER	Kcal/h	3.530	4.538	4.538	5.295	6.800	7.060	9.000	10.500	
		kW	4,1	5,27	5,27	6,15	7,9	8,2	10,5	12,3	
		w/w	6,1 (A++)	6,1 (A++)	6,1 (A++)	6,1 (A++)	6,1 (A++)	6,8 (A++)	6,1 (A++)	5,8 (A+)	
CAPACIDAD NOMINAL CALORÍFICA	SCOP	Kcal/h	3.782	4.790	4.790	5.547	6.800	7.560	9.000	10.500	
		kW	4,4	5,57	5,57	6,45	8,2	8,8	10,5	12,3	
		w/w	3,8 (A+)	4,0 (A+)	4,0 (A+)	4,0 (A+)	4,0 (A+)	4,0 (A)	4,0 (A)	3,8 (A)	
CONSUMO TOTAL	FRÍO	W	1.270	1.635	1.635	1.905	2.450	2.337	3.600	3.830	
		W	1.185	1.500	1.500	1.738	2.120	2.380	3.000	3.400	
ALIMENTACIÓN		V/F/hz	220 / 1 / 50								
UNIDAD EXTERIOR			F6MSY40B1R2	F6MSY50B1R2	F6MSY50B1R3	F6MSY60B1R3	F6MSY80B1R3	F6MSY80B1R4	F6MSY100B1R4	F6MSY120B1R5	
TIPO COMPRESOR			INVERTER DC ROTATIVO								
COMPRESOR	INT. NOM. (FRÍO)	A	5,18	5,18	5,18	5,18	9,5	9,5	12,5	12,5	
	CONSUMO (FRÍO)	W	1.090	1.090	1.090	1.090	2.085	2.085	2.765	2.765	
	INT. MAXIMA	A	7,15	7,15	7,15	7,15	9,45	9,45	-	-	
	PROTECCIÓN		PROTECCIÓN EXTERNA POR SOBRECARGA								
CANTIDAD ACEITE	ml	440	440	440	440	670	670	1.000	1.000		
MOTOR	Tipo	DC									
ACOPLAMIENTO			DIRECTO								
VENTILADOR	CAUDAL DE AIRE	m³/h	2.100	2.100	2.100	3.000	3.000	3.800	4.000	3.850	
	INTENSIDAD NOMINAL	A	0,21	0,21	0,21	0,4	0,4	0,68	0,68	0,68	
	CONSUMO	W	47	47	47	88	88	150	150	150	
DIMENSIONES	ALTO	mm	554	554	554	673	673	810	810	810	
	ANCHO	mm	805	805	805	890	890	946	946	946	
	FONDO	mm	330	330	330	342	342	410	410	410	
PESO	Kg	31,6	35	35	43	48	62	69	74		
NIVEL SONORO	dB(A)	56	54	54	58	58	62	63	62		
DATOS FRIGORÍFICOS	CONEXIONES FRIGORÍFICAS	LÍQUIDO	Pulg.	2 x 1/4"	2 x 1/4"	3 x 1/4"	3 x 1/4"	3 x 1/4"	4 x 1/4"	4 x 1/4"	5 x 1/4"
		GAS	Pulg.	2 x 3/8"	2 x 3/8"	3 x 3/8"	3 x 3/8"	3 x 3/8"	3 x 3/8" + 1 x 1/2"	3 x 3/8" + 1 x 1/2"	4 x 3/8" + 1 x 1/2"
	CARGA DE REFRIGERANTE	Kg	1,1 / R32	1,25 / R32	1,5 / R32	1,5 / R32	1,85 / R32	2,1 / R32	2,1 / R32	2,9 / R32	
	TIPO DE CONEXIÓN		ABOCARDADO								
	DISTANCIAS FRIGORÍFICAS	DIST. MÁX.	m	40	40	60	60	60	80	80	80
		ELEV. MÁX.	m	25	25	30	30	30	35	35	35
PRECARGA	m	10	10	10	15	15	20	20	25		
CARGA ADICIONAL (R32)	gr/m	15	15	15	15	15	15	15	15		
LÍMITES DE FUNCIONAMIENTO	FRÍO (MIN/MAX)		-15°C / 50°C								
	CALOR (MIN/MAX)		-15°C / 24°C								
UNIDAD INTERIOR PARED			F6WMY20C1R	F6WMY25C2R	F6WMY35C2R	F6WMY50C1R	F6WMY71C1R				
CAPACIDAD FRÍO / CALOR		kcal/h	1.764 / 2.016	2.268 / 2.520	3.000 / 3.500	4.500 / 4.750	6.000 / 6.250				
CAUDAL AIRE		m³/h	520 / 460 / 340	435 / 333 / 259	600 / 500 / 360	840 / 680 / 540	980 / 800 / 640				
DIMENSIONES	ALTO	mm	285	285	285	302	327				
	ANCHO	mm	805	715	805	957	1.040				
	FONDO	mm	195	195	195	213	220				
PESO	Kg	7,5	6,7	7,3	10	12,3					
UNIDAD INTERIOR CASSETTE			F6CKY20C1RM	F6CKY25D4R	F6CKY35D4R	F6CKY50D4R					
CAPACIDAD FRÍO / CALOR		kcal/h	1.750 / 1.875	2.250 / 2.375	3.000 / 3.500	4.500 / 4.500					
CAUDAL AIRE		m³/h	580 / 500 / 450	580 / 500 / 450	620 / 520 / 330	660 / 540 / 300					
DIMENSIONES	ALTO	mm	260	245	245	245					
	ANCHO	mm	570	570	570	570					
	FONDO	mm	570	570	570	570					
PESO (Ud. + Panel)	Kg	15+2,5	15+2,5	16+2,5	16+2,5						
UNIDAD INTERIOR CONDUCTOS			F6CCY20B4RM	F6CCY25C4R	F6CCY35B4R	F6CCY50C4R					
CAPACIDAD FRÍO / CALOR		kcal/h	1.750 / 1.875	2.250 / 2.375	3.024 / 3.276	4.536 / 4.788					
CAUDAL AIRE		m³/h	500 / 340 / 200	500 / 340 / 200	600 / 480 / 300	900 / 780 / 650					
PRESIÓN DISPONIBLE		Pa	0 - 40	0 - 40	0 - 60	0 - 160					
DIMENSIONES	ALTO	mm	200	200	200	245					
	ANCHO	mm	700	700	700	700					
	FONDO	mm	450	450	450	750					
PESO	Kg	18	18	18	25						
CONEXIONES FRIGORÍFICAS		Pulg.	1/4" - 3/8"	1/4" - 3/8"	1/4" - 3/8"	1/4" - 1/2"	3/8" - 5/8"				
DISTANCIAS FRIGORÍFICAS		DIST. MÁX.	20 (F6MSY40/50R2) 25 (F6MSY50R3/60R3/80R3) 30 (F6MSY80/100/120)								
ELEV. MÁX.		m	10								

Valor de capacidad de acuerdo a lo establecido en el reglamento UE 206/2012:

Refrigeración: temperatura interior del aire Tin 27°C b.s., 19°C b.h. - temperatura exterior del aire Tdiseño 35°C b.s., 24°C b.h.

Calefacción/zona intermedia: temperatura interior del aire 20°C b.s., 15°C b.h. - temperatura exterior del aire Tdiseño -10°C b.s., -11°C b.h.

Para la obtención de los datos se han usado unidades interiores F6CKY20/25C1RM. Con otras unidades interiores la capacidad puede variar ligeramente.

Límites de funcionamiento: verano; temperatura exterior -15°C/50°C b.s. Invierno; temperatura exterior -15°C/24°C.

Las especificaciones contenidas en este catálogo están sujetas a cambios sin previo aviso. Frimec AC Spain, S.A. puede sustituir estos productos por las últimas novedades a sus clientes

Frimec AC Spain, S.A. no asume ninguna responsabilidad por cualquier error u omisión en este catálogo.

F6MSY40B1R2 y F6MSY50B1R2 (2X1)

UNA UNIDAD FUNCIONANDO	DOS UNIDADES FUNCIONANDO		
-	20+20	25+25	35+50
-	20+25	25+35	
35	20+35	25+50	
50	20+50	35+35	



F6MSY50B1R3(3X1), F6MSY60B1R3(3X1), F6MSY80B1R3(3X1) y F6MSY80B1R4(4X1)

UNA UNIDAD FUNCIONANDO	DOS UNIDADES FUNCIONANDO			TRES UNIDADES FUNCIONANDO			
-	20+20	25+25	35+35	20+20+20	20+20+71	20+35+35	25+25+50
35	20+25	25+35	35+50	20+20+25	20+25+25	20+35+50	25+35+35
50	20+35	25+50	35+71	20+20+35	20+25+35	25+25+25	35+35+35
71	20+50	25+71		20+20+50	20+25+50	25+25+35	35+35+71

CUATRO UNIDADES FUNCIONANDO							
20+20+20+20	20+25+25+25	20+25+35+50	20+35+35+50	25+25+25+35	25+25+35+35		
20+20+20+71	20+25+25+50	20+35+35+35	25+25+25+25	25+25+25+50	25+25+35+50		

F6MSY100B1R4 (4X1) y F6MSY120B1R5 (5X1)

DOS UNIDADES FUNCIONANDO		TRES UNIDADES FUNCIONANDO				
20+35	25+50	20+20+20	20+25+25	20+35+50	25+25+71	35+35+50
20+50	25+71	20+20+25	20+25+35	20+35+71	25+35+35	35+35+71
20+71	35+35	20+20+35	20+25+50	25+25+25	25+35+50	
25+25	35+50	20+20+50	20+25+71	25+25+35	25+35+71	
25+35	35+71	20+20+71	20+35+35	25+25+50	35+35+35	

CUATRO UNIDADES FUNCIONANDO						
20+20+20+20	20+20+25+25	20+20+35+50	20+25+25+71	20+35+35+50	25+25+25+71	25+35+35+50
20+20+20+25	20+20+25+35	20+20+35+71	20+25+35+35	20+35+35+71	25+25+35+35	25+35+35+71
20+20+20+35	20+20+25+50	20+25+25+25	20+25+35+50	25+25+25+25	25+25+35+50	35+35+35+35
20+20+20+50	20+20+25+71	20+25+25+35	20+25+35+71	25+25+25+35	25+25+35+71	35+35+35+50
20+20+20+71	20+20+35+35	20+25+25+50	20+35+35+35	25+25+25+50	25+35+35+35	35+35+35+71

CINCO UNIDADES FUNCIONANDO							
20+20+20+20+20	20+20+20+25+35	20+20+25+25+25	20+20+25+35+71	20+25+25+25+50	20+25+35+35+50	25+25+25+25+50	25+25+35+35+50
20+20+20+20+25	20+20+20+25+50	20+20+25+25+35	20+20+35+35+35	20+25+25+25+71	20+25+35+35+71	25+25+25+25+71	25+25+35+35+71
20+20+20+20+35	20+20+20+25+71	20+20+25+25+50	20+20+35+35+50	20+25+25+35+35	20+35+35+35+35	25+25+25+35+35	25+35+35+35+35
20+20+20+20+50	20+20+20+35+35	20+20+25+25+71	20+20+35+35+71	20+25+25+35+50	20+35+35+35+50	25+25+25+35+50	25+35+35+35+50
20+20+20+20+71	20+20+20+35+50	20+20+25+35+35	20+25+25+25+25	20+25+25+35+71	25+25+25+25+25	25+25+25+35+71	35+35+35+35+35
20+20+20+25+25	20+20+20+35+71	20+20+25+35+50	20+25+25+25+35	20+25+35+35+35	25+25+25+25+35	25+25+35+35+35	35+35+35+35+50

Nota: Los modelos en azul admiten las combinaciones en negro, los modelos en verde, admiten las combinaciones en negro y azul, y los modelos en naranja admiten las anteriores combinaciones.

Función "Follow me"

Esta función permite usar el sensor de temperatura del mando infrarrojos como sensor principal de regulación, en lugar del sensor existente en la unidad interior.

OPCIONAL: KIT ACS (ver página 50)



MULTI - SPLIT INVERTER DC - R32

Unidades Exteriores			Unidades Interiores			
		PVP			PVP	
F6MSY40B1R2	2X1	1.090€	F6WMY20C1R		214€	PARED
F6MSY50B1R2	2X1	1.218€	F6WMY25C2R		214€	
F6MSY50B1R3	3X1	1.325€	F6WMY35C2R		238€	
F6MSY60B1R3	3X1	1.598€	F6WMY50C1R		314€	CASSETTE
F6MSY80B1R3	3X1	1.759€	F6WMY71C1R		391€	
F6MSY80B1R4	4X1	2.011€	F6CKY20C1RM		745€	
F6MSY100B1R4	4X1	2.639€	F6CKY25D4R		745€	COND. S/TI SUELO
F6MSY120B1R5	5X1	2.921€	F6CKY35D4R		745€	
			F6CKY50D4R		819€	
			F6FSY35B4R		478€	
			F6FSY50B4R		593€	
			F6CFY50A4R		725€	
			F6CCY25C4R		601€	
			F6CCY35C4R		601€	
			F6CCY50C4R		631€	

Sumar a la unidad exterior las unidades interiores compatibles correspondientes

UNIDADES EXTERIORES



UNIDADES INTERIORES



CENTRALITAS



SPLIT INVERTER SUELO Y TECHO R32

MODELO	UNIDAD INTERIOR	F6FSY35B4R	F6FSY50B4R	F6CFY50A4R	F6CFY71A4R	F6CFY100A4R	F6CFY140A4R	F6CFY160A4R		
BOMBA DE CALOR	UNIDAD EXTERIOR	F6LCY35C4RC	F6LCY50C4RC	F6LCY50C4RC	F6LCY71D4RC	F6LCY100C4RC/3	F6LCY140D4RC/3	F6LCY160D4RC3		
CAPACIDAD NOMINAL FRIGORÍFICA	Kcal/h	3.027	4.280	4.536	6.000	9.000	12.098	13.100		
	SEER	3,52 (- / -)	4,98 (2,6 - 5,5)	5,3(2,7 - 5,8)	7 (3,2 - 7,95)	10,5 (2,7 - 11,4)	14,0 (3,5 - 15,2)	15,2 (4,1 - 16,1)		
	w/w	7,3 (A++)	6,7 (A++)	6,2 (A++)	6,3 (A++)	6,1 (A++)	6,1 (A++)	6,1 (A++)		
CAPACIDAD NOMINAL CALORÍFICA	Kcal/h	3.250	4.540	4.750	6.000	9.500	13.860	15.624		
	SCOP	3,8 (- / -)	5,28 (2,2 - 6,3)	5,5 (2,4 - 6,3)	7,6(2,7 - 8,5)	11,7 (2,8 - 12,8)	16,1 (4,1 - 17,3)	18,1 (4,4 - 19,3)		
	w/w	4,0 (A+)	4,0 (A+)	4,0 (A+)	4,1 (A+)	4,0 (A+)	4,0 (A+)	4,0 (A+)		
CONSUMO TOTAL (FRÍO)	W	1.000	1.500	1.450	2.300	3.900	5.000	6.063		
ALIMENTACIÓN	V/F/Hz	220 - 240 / 1 / 50			220 ó (380)			380 - 415 / 3 / 50		
UNIDAD INTERIOR	TENSIÓN	220 - 240 / 1 / 50			220 - 240 / 1 / 50					
	REFRIGERANTE	R32								
	VENTILADOR	CAUDAL AIRE (V.MÁX)	m³/h	650 / 580 / 490	780 / 690 / 600	958 / 839 / 723	1.192/1.023/853	1.955/1.728/1.504	2.100/1.850/1.600	2.200/1.950/1.650
		MOTOR		DC	DC	DC	DC	DC	DC	DC
		CONSUMO	W	21x2	20	96	96	2 x 96	2 x 96	2 x 200
		CONDENSADOR	mF	-	-	-	-	-	-	-
	DIMENSIONES	ALTO	mm	621	621	235	235	235	235	
		ANCHO	mm	794	794	1.068	1.068	1.650	1.650	
		FONDO	mm	206	206	675	675	675	675	
	PESO	Kg	15	15	28	28	41	42	42	
	NIVEL PRES. SONORA	dBA	37 / 34 / 27	41 / 38 / 32	44 / 41 / 37 / 24	51 / 48 / 45 / 39	51 / 48 / 45 / 37	53 / 50 / 46 / 36	55 / 52 / 48 / 38	
	CONTROL	TEMPERATURA	POR MICROCESADOR							
		ÁREA DE DESCARGA	LAMA AUTOM.			LAMA VERTICAL/HORIZONTAL AUTOMÁTICAS				
		OPERACIÓN	MANDO INFRARROJOS							
MEDIDA TUBO CONDENSADOS	mm	25								
FILTRO DE AIRE	ANTI-HONGOS LAVABLE									
UNIDAD EXTERIOR	TENSIÓN	220 - 240 / 1 / 50			220 ó (380)			380 - 415 / 3 / 50		
	TIPO COMPRESOR	ROTATIVO DC INVERTER								
	INTENSIDAD NOMINAL	A	5,0	7,5	7,5	9,38	12,5 (5,1)	7,0	7,0	
	CONSUMO	W	765	1.140	1.140	2.045	2.765	3.700	3.700	
	CARGA DE REFRIGERANTE	Kg	0,71	1,15	1,15	1,4	2,4	2,9	3,2	
	TENSIÓN MOTOR	V/F/Hz	220 - 240 / 1 / 50							
	ACOPLAMIENTO	DIRECTO								
	CAUDAL DE AIRE	m³/h	2.200	2.100	2.100	3.500	4.000	5.600	5.600	
	CONSUMO	W	49,5	49,5	49,5	80	150	250	250	
	DIMENSIONES	ALTO	mm	555	554	554	673	810	975	975
		ANCHO	mm	765	805	800	890	946	980	980
FONDO		mm	303	330	330	342	410	375	375	
PESO	Kg	27	33	33	42	67 (81)	82/90	92		
NIVEL SONORO	dBA	54	56	56	62	64	66	66		
DATOS FRIG.	CONEXIONES FRIGORÍFICAS	LÍQUIDO	Pulg.	1/4"	1/4"	1/4"	3/8"			
		GAS	Pulg.	3/8"	1/2"	1/2"	5/8"			
	TIPO DE CONEXIÓN	ABOCARDADO								
	DISTANCIAS FRIGORÍFICAS	ELEV. MÁXIMA	m	10	20	20	25	30	30	
		DIST. MÁXIMA	m	25	30	30	50	65	75	
	PRECARGA	m	5	5	5	5	5	5	5	
LÍMITES DE FUNCIONAMIENTO	FRÍO (MIN/MAX)	-15°C / 50°C								
	CALOR (MIN/MAX)	-15°C / 24°C								

Control de condensación

Las unidades exteriores de la gama comercial pueden funcionar en modo frío con una temperatura exterior de hasta -15°C.



Función "Follow me"

Esta función permite usar el sensor de temperatura del mando infrarrojos como sensor principal de regulación, en lugar del sensor existente en la unidad interior.

Toma de aire exterior

En la parte trasera viene indicado, mediante un círculo precortado, el lugar por donde debe introducirse el aire exterior en caso necesario.



Flexibilidad en la instalación

La unidad permite su instalación en posición horizontal y vertical.

Bomba de condensados (opcional)

Permite una altura de 750mm.

Rearme automático configurable

El rearme automático puede ser deshabilitado mediante un interruptor existente en la placa principal.

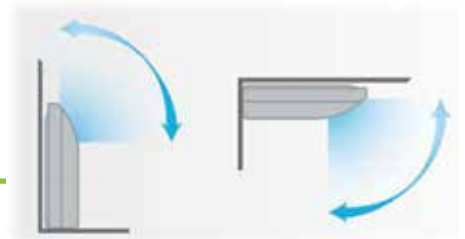

Consola - descarga de aire (F6FSY35/50B4R)

La descarga de aire se puede hacer por arriba o por abajo.



Air-swing horizontal y vertical automático (F6CFY50A4R a F6CFY160A4R)

La unidad esta dotada de oscilación horizontal y vertical automática ofreciendo un flujo de aire más confortable.

R32

SPLIT SUELO/TECHO INVERTER DC (R32) POTENCIA (Kcal/h)					PVP		
Ud. Interior	Ud. Exterior	Aliment.	Frío	Calor	Ud. Interior	Ud. Exterior	TOTAL
F6FSY35B4R	F6LCY35C4RC	220	3.000	3.500	478€	898€	1.376€
F6FSY50B4R	F6LCY50C4RC	220	4.280	4.540	593€	1.098€	1.691€
F6CFY50A4R	F6LCY50C4RC	220	4.500	4.500	725€	1.098€	1.823€
F6CFY71A4R	F6LCY71D4RC	220	6.000	6.000	846€	1.481€	2.327€
F6CFY100A4R	F6LCY100C4RC	220	9.000	9.500	1.045€	2.192€	3.237€
F6CFY100A4R	F6LCY100C4RC3	380	9.000	9.500	1.045€	2.323€	3.368€
F6CFY140A4R	F6LCY140D4RC	220	12.100	13.860	1.071€	2.914€	3.985€
F6CFY140A4R	F6LCY140D4RC3	380	12.100	13.860	1.071€	2.959€	4.030€
F6CFY160A4R	F6LCY160D4RC3	380	13.100	15.624	1.101€	3.128€	4.229€



UNIDADES EXTERIORES



F6LCY35/50/71/80/100/120/140C4RC/3

F6LCY160C4RC3

UNIDADES INTERIORES



F6CKY35/50D4R (60x60)

F6CKY71/80/100/140/160B4R

MANDOS



* Control centralizado por cable CCM30 (opcional, PVP: 520€)

SPLIT INVERTER CASSETTE R32

MODELO BOMBA DE CALOR	UNIDAD INTERIOR	F6CKY35D4R	F6CKY50D4R	F6CKY71B4R	F6CKY80B4R	F6CKY100B4R	F6CKY120B4R	F6CKY140B4R	F6CKY160B4R		
	UNIDAD EXTERIOR	F6LCY35C4RC	F6LCY50C4RC	F6LCY71D4RC	F6LCY80D4RC	F6LCY100C4RC/3	F6LCY120C4RC	F6LCY140D4RC/3	F6LCY160C4RC3		
CAPACIDAD NOMINAL FRIGORÍFICA	Kcal/h	3.024	4.558	6.000	7.568	9.000	9.828	12.040	13.350		
	kW	3,5 (0,9 - 4,2)	5,3 (2,9 - 5,6)	7 (3,3 - 7,9)	8,8 (2,2 - 9,4)	10,5 (2,7 - 11,4)	12,0 (2,9 - 12,3)	14,0 (3,5 - 15,8)	15,5 (4,1 - 16,7)		
	SEER	6,8 (A++)	6,5 (A++)	6,3 (A++)	6,6 (A++)	6,7 (A++)	6,1 (A++)	6,1 (A++)	6,3 (A++)		
CAPACIDAD NOMINAL CALORÍFICA	Kcal/h	3.268	4.782	6.550	8.318	9.500	11.340	13.250	15.600		
	kW	3,8 (0,5 - 4,3)	5,57 (2,4 - 6,1)	7,6 (2,8 - 8,5)	9,4 (2,7 - 9,73)	11,1 (2,8 - 12,3)	13,5 (3,4 - 14,0)	16,1 (4,2 - 17,0)	18,2 (4,4 - 19,9)		
	SCOP	4,1 (A+)	4,1 (A+)	4,1 (A+)	4,2 (A+)	4,0 (A+)	4,0 (A+)	4,0 (A+)	4,0 (A+)		
CONSUMO TOTAL (FRÍO)	W	1.015	1.550	2.320	2.750	3.950	4.200	4.650	5.000		
ALIMENTACIÓN	V/F/Hz	220 - 240 / 1 / 50			220 ó (380)		220 - 240 / 1 / 50	220 ó (380)	380 - 415 / 3 / 50		
UNIDAD INTERIOR	TENSIÓN	V/F/Hz 220 - 240 / 1 / 50									
	REFRIGERANTE	R32									
	VENTILADOR	CAUDAL AIRE (V.MÁX)	m³/h	620 / 520 / 330	660 / 540 / 300	1.247/1.118/992	1.700/1.530/1.300	1.800/1.600/1.400	1.900/1.750/1.600	1.900/1.750/1.600	2.000/1.850/1.650
		MOTOR	DC	DC	DC	DC	DC	DC	DC	DC	
		CONSUMO	W	45	45	64	157	157	157	157	232
		CONDENSADOR	mF	-	-	-	-	-	-	-	-
	DIMENSIONES (SIN PANEL)	ALTO	mm	245	245	205	245	245	287	287	287
		ANCHO	mm	570	570	830	830	830	830	830	830
		FONDO	mm	570	570	830	830	830	830	830	830
	PESO (UNIDAD + PANEL)	Kg	16+2,5	16+3	22+5	25+5	27+5	29+5	29+5	29+5	
	NIVEL PRES. SONORA	dBA	41 / 36 / 26	43 / 39 / 29	45 / 37 / 27	50 / 47 / 39	50 / 47 / 39	51 / 49 / 38	51 / 49 / 38	54 / 50 / 42	
	CONTROL	TEMPERATURA	POR MICROCESADOR								
		ÁREA DE DESCARGA	4 LAMAS AUTOMÁTICAS (4 MOTORES)								
		OPERACIÓN	MANDO INFRARROJOS								
	MEDIDA TUBO CONDENSADOS	mm	25	25	32						
FILTRO DE AIRE	ANTI-HONGOS LAVABLE										
UNIDAD EXTERIOR	TENSIÓN	V/F/Hz	220 - 240 / 1 / 50			220 ó (380)	220 - 240 / 1 / 50	220 ó (380)	380 - 415 / 3 / 50		
	TIPO COMPRESOR	ROTATIVO DC INVERTER									
	INTENSIDAD NOMINAL	A	5,0	7,4	9,3	5,3	12,5 (5,4)	12,5	7,02	7,02	
	CONSUMO	W	765	1.140	2.045	2.765	2.765	2.765	3.700	3.700	
	CARGA DE REFRIGERANTE	Kg	0,72	1,15	1,4	1,8	2,4	2,8	2,9	3,0	
	TENSIÓN MOTOR	V/F/Hz	220 - 240 / 1 / 50								
	ACOPLAMIENTO	DIRECTO									
	CAUDAL DE AIRE	m³/h	2.200	2.100	3.500	3.800	4.000	4.000	5.600	7.500	
	CONSUMO	W	34	34	80	150	150	150	250	2 x 108	
	DIMENSIONES	ALTO	mm	555	554	673	810	810	810	975	1.333
ANCHO		mm	765	805	890	946	946	946	980	952	
FONDO		mm	303	330	342	410	410	410	375	415	
PESO	Kg	27	33	42	51	67 (81)	71	83/90	107		
NIVEL SONORO	dBA	54	56	60	62	63	63	64	66		
DATOS FRIG.	CONEXIONES FRIGORÍFICAS	LÍQUIDO / GAS	Pulg.	1/4"	1/4"	3/8"					
	TIPO DE CONEXIÓN	ABOCARDADO									
	DISTANCIAS FRIGORÍFICAS	ELEV. MÁXIMA / DIST. MÁXIMA	m	10	20	25	25	30	30	30	
	PRECARGA	m	25	30	50	50	75	75	75	75	
	PRECARGA	m	5	5	5	5	5	5	5	5	
LÍMITES DE FUNCIONAMIENTO	FRÍO (MIN/MAX)	-15°C / 50°C									
	CALOR (MIN/MAX)	-20°C / 24°C									

Valor de capacidad de acuerdo a lo establecido en el reglamento UE 206/2012:
 Refrigeración: temperatura interior del aire Tin 27°C b.s., 19°C b.h. - temperatura exterior del aire Tdiseño 35 °C b.s., 24°C b.h.
 Calefacción/zona intermedia: temperatura interior del aire Tin 20°C b.s., 15°C b.h. - temperatura exterior del aire Tdiseño -10°C b.s., -11°C b.h.
 Límites de funcionamiento: verano; temperatura exterior -15°C/50°C b.s. Invierno; temperatura exterior -15°C/24°C.
 Las especificaciones contenidas en este catálogo están sujetas a cambios sin previo aviso. Frimec AC Spain, S.A. puede sustituir estos productos por las últimas novedades a sus clientes.
 Frimec AC Spain, S.A. no asume ninguna responsabilidad por cualquier error u omisión en este catálogo.

Control de condensación

Las unidades exteriores de la gama comercial pueden funcionar en modo frío con una temperatura exterior de hasta -15°C.



Función Wifi (Opcional)

Mediante el USB Wifi para los tamaños 35/50 y con el mando KJR120N para todos los modelos.

Función "Follow me"

Esta función permite usar el sensor de temperatura del mando infrarrojos como sensor principal de regulación, en lugar del sensor existente en la unidad interior.



Toma de aire exterior

Tapa precortada. La unidad también tiene una salida para controlar el ventilador que inyecta el aire exterior.

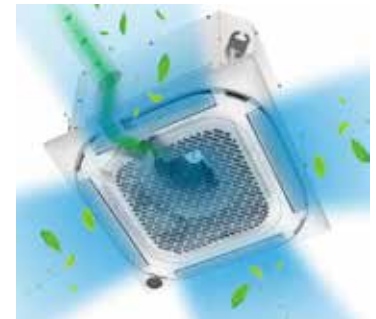

Salida de aire lateral

Tapa precortada. La unidad dispone de una salida de aire para climatizar un local anexo.



Bomba de condensados incluida

La unidad incluye una bomba de condensados que permite elevar el agua hasta una altura de 750mm.



R32

SPLIT CASSETTE INVERTER DC (R32)			POTENCIA (Kcal/h)		PVP		
Ud. Interior	Ud. Exterior	Aliment.	Frío	Calor	Ud. Interior	Ud. Exterior	TOTAL
F6CKY25D4R	F6LCY25D4RC	220	2.268	2.520	745€	812€	1.557€
F6CKY35D4R	F6LCY35C4RC	220	3.000	3.500	745€	898€	1.643€
F6CKY50D4R	F6LCY50C4RC	220	4.500	4.750	819€	1.098€	1.917€
F6CKY71B4R	F6LCY71D4RC	220	6.000	6.000	891€	1.481€	2.372€
F6CKY80B4R	F6LCY80D4RC	220	7.500	7.750	891€	1.778€	2.669€
F6CKY100B4R	F6LCY100C4RC	220	9.000	9.500	906€	2.192€	3.098€
F6CKY100B4R	F6LCY100C4RC3	380	9.000	9.500	906€	2.323€	3.229€
F6CKY120B4R	F6LCY120C4RC	220	10.500	11.500	1.037€	2.587€	3.624€
F6CKY140B4R	F6LCY140D4RC	220	11.750	13.250	1.037€	2.914€	3.951€
F6CKY140B4R	F6LCY140D4RC3	380	11.750	13.250	1.037€	2.959€	3.996€
F6CKY160B4R	F6LCY160C4RC3	380	13.750	15.500	1.124€	3.128€	4.252€

SISTEMA TWIN (2X1, 3X1 4X1)

Este sistema permite combinar dos/tres/cuatro unidades interiores de la misma capacidad con una unidad exterior. Una de las unidades interiores hará de unidad principal o maestra y las otras de esclava. La unidad esclava hará lo que hace la unidad principal (arrancar, parar, cambiar de velocidad..).

Para la instalación es necesario instalar un distribuidor Frimec en posición horizontal.

Distancias permitidas:

Distancia total: L+L1+L2=30m

Máxima longitud desde el distribuidor: L1<15m; L2<15m

Máxima diferencia entre L1 y L2: 10m (L1-L2=10).

Máxima diferencia de altura entre la unidad exterior y la interior más desfavorable: 20m.

Máxima diferencia de altura entre las unidades interiores: 0,5m.

Combinaciones posibles:

Interiores	Exterior
2x F6CKY35D4R	F6LCY71C4RC
3x F6CKY35D4R	F6LCY100C4RC/3
4x F6CKY35D4R	F6LCY140C4RC3
2x F6CKY50D4R	F6LCY100C4RC/3
3x F6CKY50D4R	F6LCY160C4RC/3
2x F6CKY71B4R	F6LCY140D4RC/3
2x F6CKY80B4R	F6LCY160C4RC3

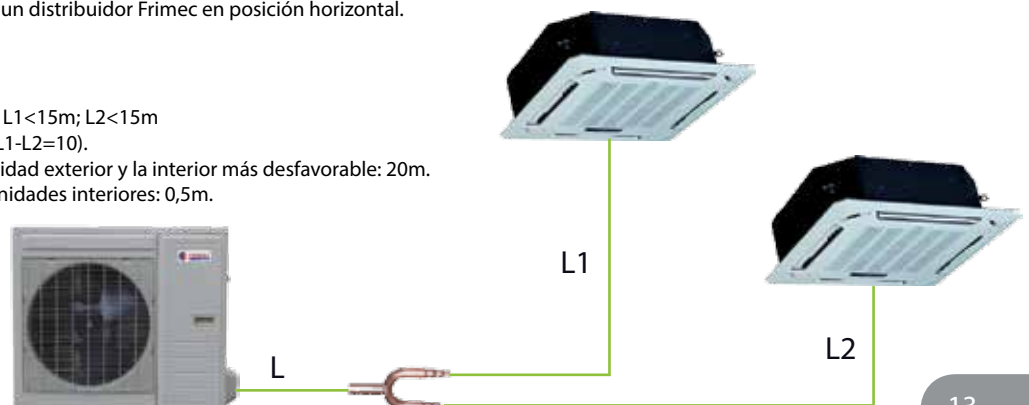

KIT DISTRIBUIDOR FQZHN-01C.1/2, PVP: 195€

UNIDADES EXTERIORES



F6LCY35/50/71/80/100/120B4RC/3

F6LCY140C4RC3 - F6LCY160C4RC3

UNIDADES INTERIORES

HORIZONTAL

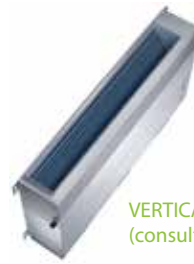

VERTICAL
(consultar)

F6CCY50/71/80/100/120/140/160B4R



F6CCY25/35/50/71/80/100/120/140/160B4R

MANDOS



De serie
(KJR120N Wifi)



* Control centralizado por cable CCM30 (opcional, PVP: 520€)

SPLIT INVERTER CONDUCTO R32

MODELO	UNIDAD INTERIOR	F6CCY25C4R	F6CCY35B4R	F6CCY50C4R	F6CCY71C4R	F6CCY80C4R	F6CCY100B4R	F6CCY120C4R	F6CCY140C4R	F6CCY160B4R		
BOMBA DE CALOR	UNIDAD EXTERIOR	F6LCY25D4RC	F6LCY35C4RC	F6LCY50C4RC	F6LCY71D4RC	F6LCY80D4RC	F6LCY100C4RC/3	F6LCY120C4RC	F6LCY140D4RC/3	F6LCY160C4RC3		
CAPACIDAD NOMINAL FRIGORÍFICA	Kcal/h	2.268	3.024	4.540	6.000	7.560	9.000	10.400	12.000	13.100		
	kW	2,64(0,4-3,8)	3,52(0,5-3,9)	5,3 (1,3 - 6,1)	7 (3,3 - 7,9)	8,8 (2,2 / 10,0)	10,5 (2,7 - 11,4)	12,1 (2,9 / 12,3)	14,0 (3,5 - 15,0)	15,2 (4,1 - 17,3)		
	SEER	w/w 6,5 (A++)	6,5 (A++)	6,5 (A++)	6,6 (A++)	6,6 (A++)	6,1 (A++)	6,1 (A++)	6,1 (A++)	6,1 (A++)		
CAPACIDAD NOMINAL CALORÍFICA	Kcal/h	2.520	3.277	5.165	6.552	8.064	9.576	11.590	13.860	15.624		
	kW	2,9 (0,9 - 3,5)	3,8 (1,0 - 4,4)	5,3 (1,3 - 6,1)	8,0 (2,8 - 8,5)	9,4 (2,7 / 10,0)	11,7 (2,8 - 12,8)	13,5 (3,4 / 14,1)	16,1 (4,1 - 17,3)	18,1 (4,4 - 20,5)		
	SCOP	w/w 4,1 (A+)	4,0 (A+)	4,1 (A+)	4,2 (A+)	4,2 (A+)	4,0 (A+)	4,1 (A+)	4,0 (A+)	4,0 (A+)		
CONSUMO TOTAL (FRÍO)		720	1.053	1.590	2.280	2.800	3.950 (4.000)	4.000	4.700	5.150		
ALIMENTACIÓN	V/F/Hz	220 - 240 / 1 / 50					220 ó (380)		220 - 240/1/50	220 ó (380)	380 - 415 / 3 / 50	
TENSIÓN	V/F/Hz	220 - 240 / 1 / 50					220 - 240 / 1 / 50					
REFRIGERANTE		R32										
UNIDAD INTERIOR	VENTILADOR	CAUDAL AIRE (V.MÁX)	m³/h 620/540/450	600/480/300	900/780/650	1.200 / 1.000 / 700	1.500/1.200/900	2.100/1.800/1.500	2.000/1.700/1.300	2.000/1.700/1.300	2.600/2.210/1.820	
		MOTOR	DC	DC	DC	DC	DC	DC	DC	DC	DC	
		CONSUMO	W 80	80	80	165	165	250	400	400	560	
		PRESION DISPONIBLE	Pa 0 - 80	0 - 60	0 - 160	0 - 160	0 - 160	0 - 160	0 - 160	0 - 160	0 - 160	
DIMENSIONES	ALTO	mm 200	200	245	245	245	249	245	245	300		
	ANCHO	mm 700	700	700	1.000	1.000	1.360	1.200	1.200	1.200		
	FONDO	mm 506	450	750	750	750	774	750	750	874		
PESO	Kg 17	18	32	32	33	41	41	48	48			
NIVEL PRES. SONORA	dBA 35 / 33 / 31	35 / 31 / 23	34 / 33 / 31	39 / 37 / 35	39 / 37 / 35	50 / 48 / 42	39 / 37 / 36	46 / 44 / 42	53 / 49 / 47			
CONTROL	TEMPERATURA	POR MICROCESADOR										
	RETORNO	POR PARTE POSTERIOR (OPCIONAL: POR PARTE INFERIOR)										
	OPERACIÓN	MANDO POR CABLE										
MEDIDA TUBO CONDENSADOS	mm	25										
FILTRO DE AIRE		ANTI-HONGOS LAVABLE										
UNIDAD EXTERIOR	COMPRESOR	TENSIÓN	V/F/Hz	220 - 240 / 1 / 50			220 ó (380)		220 - 240 / 1 / 50	220 ó (380)	380 - 415 / 3 / 50	
		TIPO COMPRESOR		ROTATIVO DC INVERTER								
		INTENSIDAD NOMINAL	A 5,7	5,0	7,5	9,30	5,3	12,5 (5,4)	12,5	7,02	7,02	
		CONSUMO	W 826	765	1.140	2.045	2.765	2.765	2.765	3.700	3.700	
		CARGA REFRIGERANTE	Kg 0,65	0,72	1,15	1,4	1,8	2,4	2,8	2,9	3,0	
		TENSIÓN MOTOR	V/F/Hz	220 - 240 / 1 / 50								
		ACOPLAMIENTO		DIRECTO								
UNIDAD EXTERIOR	VENTILADOR	CAUDAL DE AIRE	m³/h 2.200	2.200	2.100	3.500	3.800	4.000	4.000	5.600	7.500	
		CONSUMO	W 47	34	34	80	150	150	150	250	2 x 108	
		DIMENSIONES	ALTO	mm 555	555	554	673	810	810	810	975	1.333
			ANCHO	mm 765	765	805	890	946	946	946	980	952
FONDO	mm 303		303	330	342	410	410	410	375	415		
PESO	Kg 25	27	33	42	51	67 (81)	71	82,5/90	107			
NIVEL SONORO	dBA 54	54	56	60	62	62	63	63,5	66			
DATOS FRIG.	CONEXIONES FRIGORÍFICAS	LÍQUIDO	Pulg. 1/4"	1/4"	3/8"							
		GAS	Pulg. 3/8"	1/2"	5/8"							
	TIPO DE CONEXIÓN		ABOCARDADO									
	DISTANCIAS FRIGORÍFICAS	ELEV. MÁX.	m 10	10	20	25	30	30	30	30	30	
	DIST. MÁX.	m 25	25	30	50	50	75	75	75	75		
PRECARGA	m 5	5	5	5	5	5	5	5	5			
LÍMITES DE FUNCIONAMIENTO	FRÍO (MIN/MAX)	-15°C / 50°C										
	CALOR (MIN/MAX)	-20°C / 24°C										

Valor de capacidad de acuerdo a lo establecido en el reglamento UE 206/2012:
 Refrigeración: temperatura interior del aire Tin 27°C b.s., 19°C b.h. - temperatura exterior del aire Tdiseño 35°C b.s., 24°C b.h.
 Calefacción/zona intermedia: temperatura interior del aire Tin 20°C b.s., 15°C b.h. - temperatura exterior del aire Tdiseño -10°C b.s., 4°C b.h.
 Límites de funcionamiento: verano; temperatura exterior -15°C/50°C b.s. Invierno; temperatura exterior -15°C/24°C.
 Las especificaciones contenidas en este catálogo están sujetas a cambios sin previo aviso. Frimec AC Spain, S.A. puede sustituir estos productos por las últimas novedades a sus clientes.
 Frimec AC Spain, S.A. no asume ninguna responsabilidad por cualquier error u omisión en este catálogo.

Control de condensación

Las unidades exteriores de la gama comercial pueden funcionar en modo frío con una temperatura exterior de hasta -15°C.

Posibilidad de instalación vertical

Tan sólo se ha de modificar la posición de la bomba de condensados (consultar).

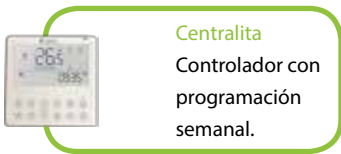

Centralita

Controlador con programación semanal.

Conexiones BMS y compatibilidad con sistemas de zonas (AIRZONE)

La unidad disponible de conexiones BMS (alarma y on-off), además es compatible con sistemas de zonas.

R32

Toma de aire exterior

Tapa precortada. La unidad también tiene una salida para controlar el ventilador que inyecta el aire exterior.



Función "Follow me"

Esta función permite usar el sensor de temperatura existente en la centralita como sensor principal de regulación, en lugar del sensor existente en el retorno de la unidad interior.

Drenaje por la izquierda o derecha

Función WIFI

A través del mando por cable.

Ajuste automático de la presión de aire

Las unidades F6CCY_B4R/C4R incorporan una función para ajustar automáticamente la presión de aire del equipo a las necesidades de la instalación. También es posible su ajuste de forma manual a través del mando por cable.



Bomba de condensados incluida de serie. Elevación desde la parte inferior:
750mm - B4R
1000mm - C4R



Retorno por parte trasera o inferior

SPLIT CONDUCTO INVERTER DC (R32)			POTENCIA (Kcal/h)		PVP		
Ud. Interior	Ud. Exterior	Aliment.	Frío	Calor	Ud. Interior	Ud. Exterior	TOTAL
F6CCY25C4R	F6LCY25D4RC	220	2.268	2.520	601€	812€	1.413€
F6CCY35B4R	F6LCY35C4RC	220	3.000	3.250	601€	898€	1.499€
F6CCY50C4R	F6LCY50C4RC	220	4.500	4.750	631€	1.098€	1.729€
F6CCY71C4R	F6LCY71D4RC	220	6.000	6.000	658€	1.481€	2.139€
F6CCY80C4R	F6LCY80D4RC	220	7.500	8.000	902€	1.778€	2.680€
F6CCY100B4R	F6LCY100C4RC	220	9.000	9.500	936€	2.192€	3.128€
F6CCY100B4R	F6LCY100C4RC3	380	9.000	9.500	936€	2.323€	3.259€
F6CCY120C4R	F6LCY120C4RC	220	10.500	11.500	958€	2.587€	3.545€
F6CCY140C4R	F6LCY140D4RC	220	12.000	13.750	977€	2.914€	3.891€
F6CCY140C4R	F6LCY140D4RC3	380	12.000	13.750	977€	2.959€	3.936€
F6CCY160B4R	F6LCY160C4RC3	380	13.500	15.500	996€	3.128€	4.124€

SISTEMA TWIN

Este sistema permite combinar dos unidades interiores de la misma capacidad con una unidad exterior. Una de la unidades interiores hará de unidad principal o maestra y la otra de esclava. La unidad esclava hará lo que hace la unidad principal (arrancar, parar, cambiar de velocidad..).

Para la instalación es necesario instalar un distribuidor Frimec en posición horizontal.

Distancias permitidas:

Distancia total: L+L1+L2=30m

Máxima longitud desde el distribuidor: L1<15m; L2<15m

Máxima diferencia entre L1 y L2: 10m (L1-L2=10).

Máxima diferencia de altura entre la unidad exterior y la interior más desfavorable: 20m.

Máxima diferencia de altura entre las unidades interiores: 0,5m.

Combinaciones posibles:

Interiores	Exterior
2xF6CCY35B4R	F6LCY71D4RC
2xF6CCY50C4R	F6LCY100C4RC/3
2xF6CCY71C4R	F6LCY140D4RC/3
2xF6CCY80C4R	F6LCY160C4RC3



L



L1



L2

KIT DISTRIBUIDOR FQZHN-01C.1/2, PVP: 195€



F5CCHGY224/280/335/450AR



F5LCHGY224/280/335/450AR3

- > Alta presión (hasta 400 Pa).
- > Largas distancias de tuberías.
- > On / Off remoto y salida de alarma.
- > Bomba de drenaje de serie.
- > Gran eficiencia

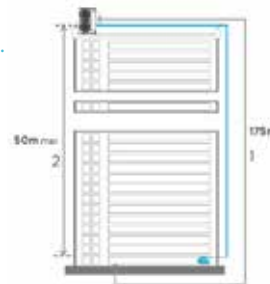

SPLIT CONDUCTOS ALTA PRESIÓN INVERTER - R410A

MODELO	UNIDAD INTERIOR	F5CCHGY224AR	F5CCHGY280AR	F5CCHGY335AR	F5CCHGY450AR	
BOMBA DE CALOR	UNIDAD EXTERIOR	F5LCHGY224ARC3	F5LCHGY280ARC3	F5LCHGY335ARC3	F5LCHGY450ARC3	
CAPACIDAD NOMINAL FRIGORÍFICA	Kcal/h	19.264	24.080	28.800	38.700	
	kW	22,4 (- / -)	28,0 (- / -)	33,5 (- / -)	45,0 (- / -)	
	SEER	6,85	5,94	6,35	6,05	
CAPACIDAD NOMINAL CALORÍFICA	Kcal/h	21.500	27.090	32.600	43.000	
	kW	25 (- / -)	31,5 (- / -)	38 (- / -)	50 (- / -)	
	SCOP	4,34	4,5	4,06	4,83	
CONSUMO TOTAL (FRÍO)	kW	6,79	13,02	15,02	18,15	
ALIMENTACIÓN	V/F/Hz	380 - 415 / 3 / 50				
TENSIÓN	V/F/Hz	220 - 240 / 1 / 50				
REFRIGERANTE		R410A				
VENTILADOR	CAUDAL AIRE (VMÁX)	m³/h	2.820 - 4.700	2.820 - 4.700	2.820 - 4.700	4.500 - 7.500
	MOTOR		DC	DC	DC	DC
	CONSUMO	W				
	PRESION DISPONIBLE	Pa	200 (0 - 400)	200 (0 - 400)	200 (0 - 400)	300 (0 - 400)
DIMENSIONES	ALTO	mm	580	580	580	580
	ANCHO	mm	1.300	1.300	1.300	1.850
	FONDO	mm	900	900	900	900
PESO	Kg	125	125	128	166	
NIVEL PRES. SONORA	dBA	51 - 42	51 - 42	52 - 43	58 - 48	
CONTROL	TEMPERATURA	POR MICROCESADOR				
	RETORNO	POR PARTE POSTERIOR				
	OPERACIÓN	MANDO POR CABLE				
MEDIDA TUBO CONDENSADOS	mm	32				
FILTRO DE AIRE		ANTI-HONGOS LAVABLE				
UNIDAD EXTERIOR	TENSIÓN	V/F/Hz	380 - 415 / 3 / 50			
	TIPO COMPRESOR		ROTATIVO DC INVERTER			
	INTENSIDAD NOMINAL	A	12,4	18,4	19,6	30,5
	INTENSIDAD MÁXIMA	A	19,0	21,0	26,4	40,0
	CARGA DE REFRIGERANTE	Kg	6,5	6,5	6,5	8,0
	TENSIÓN MOTOR	V/F/Hz	220 - 240 / 1 / 50			
	MOTOR		DC			
	CAUDAL DE AIRE	m³/h	9.000	11.000	11.300	18.500(máx.80Pa)
	CONSUMO	W	2 x 170	2 x 170	2 x 170	2 x 560
	DIMENSIONES	ALTO	mm	1.558	1.558	1.558
ANCHO		mm	1.120	1.120	1.120	1.250
FONDO		mm	528	528	528	580
PESO	Kg	147	144	157	214	
NIVEL SONORO	dBA	58	60	61	60	
DATOS FRIG.	CONEXIONES LÍQUIDO	Pulg.	3/8"	1/2"	1/2"	5/8"
	FRIGORÍFICAS GAS	Pulg.	3/4"	7/8"	1"	1-1/8"
	TIPO DE CONEXIÓN		ABOCARDADO			
	DISTANCIAS ELEV. MÁXIMA	m	50	50	50	50
	FRIGORÍFICAS DIST. MÁXIMA	m	110	110	110	170
	PRECARGA	m	5	5	5	5
	LÍMITES DE FUNCIONAMIENTO FRÍO (MIN/MAX)		-5°C / 48°C			
FUNCIONAMIENTO CALOR (MIN/MAX)		-20°C / 24°C				

Valor de capacidad de acuerdo a lo establecido en el reglamento UE 206/2012:

Refrigeración: temperatura interior del aire Tin 27°C b.s., 19°C b.h. - temperatura exterior del aire Tdiseño 35 °C b.s., 24°C b.h.
 Calefacción/zona intermedia: temperatura interior del aire Tin 20°C b.s., 15°C b.h. - temperatura exterior del aire Tdiseño -10°C b.s., - 11°C b.h.

Límites de funcionamiento: verano: temperatura exterior -15°C/50°C b.s. Invierno: temperatura exterior -15°C/24°C.

Las especificaciones contenidas en este catálogo están sujetas a cambios sin previo aviso. Frimec AC Spain, S.A. puede sustituir estos productos por las últimas novedades a sus clientes.

Frimec AC Spain, S.A. no asume ninguna responsabilidad por cualquier error u omisión en este catálogo.

Medidor de energía
DTSU666
(opcional)



MANDOS



WDC3-865



* Control centralizado por cable CCM30 (opcional, PVP: 520€)

SPLIT CONDUCTOS A.P. INVERTER (R410A) POTENCIA (kW)					PVP		
Ud. Interior	Ud. Exterior	Aliment.	Frío	Calor	Ud. Interior	Ud. Exterior	TOTAL
F5CCHGY224AR	F5LCHGY224ARC3	380	22,4	25	2.785€	6.150€	8.935€
F5CCHGY280AR	F5LCHGY280ARC3	380	28	31,5	2.895€	6.410€	9.305€
F5CCHGY335AR	F5LCHGY335ARC3	380	33,5	38	4.089€	9.191€	13.280€
F5CCHGY450AR	F5LCHGY450ARC3	380	45	50	4.560€	10.290€	14.850€



Consola - descarga de aire
La descarga de aire se puede hacer por arriba o por abajo.

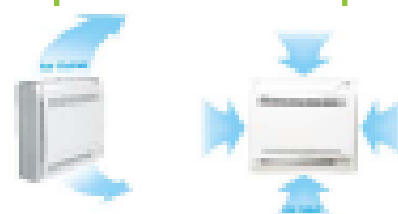

SPLIT INVERTER COLUMNA - R32

MODELO BOMBA DE CALOR	UNIDAD INTERIOR	F6FSY35B4R	F6FSY50B4R	F6FSY140A2R	
	UNIDAD EXTERIOR	F6LCY35C4RC	F6LCY50C4RC	F6LCY140C4RC3	
CAPACIDAD NOMINAL FRIGORÍFICA	Kcal/h	3.027	4.280	12.000	
	SEER kW	3,52 (0,8 - 3,9)	4,98 (2,6 - 5,5)	14,0 (4,9 - 15,3)	
	w/w	7,3 (A++)	6,7 (A++)	6,1 (A++)	
CAPACIDAD NOMINAL CALORÍFICA	Kcal/h	3.250	4.540	13.750	
	SCOP kW	3,8 (0,5 - 4,3)	5,28 (2,2 - 6,3)	16,0 (4,4 - 18,3)	
	w/w	4,0 (A+)	4,0 (A+)	4,0 (A+)	
CONSUMO TOTAL (FRÍO)	W	1.000	1.500	4.950	
ALIMENTACIÓN	V/F/Hz	220 - 240 / 1 / 50	220 - 240 / 1 / 50	380 - 415 / 3 / 50	
UNIDAD INTERIOR	TENSIÓN	V/F/Hz 220 - 240 / 1 / 50			
	REFRIGERANTE	R32			
	VENTILADOR	CAUDAL AIRE (V.MÁX)	m³/h 650 / 580 / 490	780 / 690 / 600	2.413 / 2.222 / 2.027
		MOTOR	DC		
		CONSUMO	W 21x2	20	126
		CONDENSADOR	mF -		
	DIMENSIONES	ALTO	mm 621	621	1.935
		ANCHO	mm 794	794	629
		FONDO	mm 206	206	456
	PESO	Kg 15	15	58	
	NIVEL PRES. SONORA	dBa 37 / 34 / 27	41 / 38 / 32	55 / 53 / 52	
	CONTROL	TEMPERATURA	POR MICROCESADOR		
		ÁREA DE DESCARGA	LAMA AUTOMÁTICA		
		OPERACIÓN	MANDO INFRARROJOS		
	MEDIDA TUBO CONDENSADOS	mm 16	16	25	
FILTRO DE AIRE	ANTI-HONGOS LAVABLE				
UNIDAD EXTERIOR	TENSIÓN	V/F/Hz 220 - 240 / 1 / 50			
	TIPO COMPRESOR	ROTATIVO DC INVERTER			
	INTENSIDAD NOMINAL	A 5,0	7,5	6,85	
	CONSUMO	W 765	1.140	3.660	
	CARGA DE REFRIGERANTE	Kg 0,71	1,15	2,8	
	VENTILADOR	TENSIÓN MOTOR	V/F/Hz 220 - 240 / 1 / 50		
		ACOPLAMIENTO	DIRECTO		
		CAUDAL DE AIRE	m³/h 2.200	2.100	7.500
	CONSUMO	W 49,5	49,5	2 x 126	
	DIMENSIONES	ALTO	mm 555	554	1.333
		ANCHO	mm 765	805	952
		FONDO	mm 303	330	415
	PESO	Kg 27	33	107	
	NIVEL SONORO	dBa 54	56	66	
	CONEXIONES	LÍQUIDO	Pulg. 1/4"	1/4"	3/8"
FRIGORÍFICAS GAS		Pulg. 3/8"	1/2"	5/8"	
TIPO DE CONEXIÓN		ABOCARDADO			
DISTANCIAS FRIGORÍFICAS	ELEV. MÁXIMA m 10	20	30		
	DIST. MÁXIMA m 25	30	65		
PRECARGA	m 5	5	5		
LÍMITES DE FUNCIONAMIENTO	FRÍO (MIN/MAX)	-15°C / 50°C			
	CALOR (MIN/MAX)	-15°C / 24°C			

Valor de capacidad de acuerdo a lo establecido en el reglamento UE 206/2012.
 Refrigeración: temperatura interior del aire Tin 27°C b.s., 19°C b.h. - temperatura exterior del aire Tdiseño 35 °C b.s., 24°C b.h.
 Calefacción/zona intermedia: temperatura interior del aire Tin 20°C b.s., 15°C b.h. - temperatura exterior del aire Tdiseño -10°C b.s., - 11°C b.h.
 Límites de funcionamiento: verano: temperatura exterior -15°C/50°C b.s. Invierno: temperatura exterior -15°C/24°C.
 Las especificaciones contenidas en este catálogo están sujetas a cambios sin previo aviso. Frimec AC Spain, S.A. puede sustituir estos productos por las últimas novedades a sus clientes.
 Frimec AC Spain, S.A. no asume ninguna responsabilidad por cualquier error u omisión en este catálogo.

SPLIT SUELO INVERTER DC (R32)		POTENCIA (Kcal/h)			PVP		
Ud. Interior	Ud. Exterior	Aliment.	Frío	Calor	Ud. Interior	Ud. Exterior	TOTAL
F6FSY35B4R	F6LCY35C4RC	220	3.024	3.250	478€	898€	1.376€
F6FSY50B4R	F6LCY50C4RC	220	4.162	4.282	593€	1.098€	1.691€
F6FSY140A2R	F6LCY140C4RC3	380	12.000	13.750	1.071€	2.959€	4.030€

MINI ENFRIADORA CON KIT HIDRÁULICO INTEGRADO



TERMINAL
(Serie)

F6ACVY50_160AR3

MINI-ENFRIADORA BOMBA DE CALOR AIRE-AGUA SERIE "ECOPLUS"

MODELO			F6ACVY50AR	F6ACVY70AR	F6ACVY90AR	F6ACVY120AR(3)	F6ACVY140AR(3)	F6ACVY160AR(3)
POTENCIA FRIGORÍFICA	kW		5,5	7,4	9,0	11,6	13,4	14,0
POTENCIA CALORÍFICA	kW		6,6	8,5	10,2	13,4	14,5	16,2
SEER / SCOP (Z. Media 35°C)	W / W		5,09/5,12	5,19/5,18	5,09/5,12	5,07/5,09 (5,11/5,08)	5,09/4,89 (5,12/4,89)	5,11/4,84 (5,14/4,84)
Clasificación Energética a baja temperatura (Z. Media 35°C)			A+++	A+++	A+++	A+++	A+++	A+++
ALIMENTACIÓN	V/F/Hz		220 / 1 / 50			220 / 1 / 50 (380 / 3 / 50)		
CONSUMO ELÉCTRICO	FRIO	kW	1,69	2,34	3,1	3,74	4,57	4,83
	CALOR	kW	1,65	2,23	2,79	3,37	4,08	4,69
REFRIGERANTE			R32					
CONTROL			MANDO POR CABLE KJRH-120F-BMKO-E					
MOTOR-VENTILADOR	TIPO / MOTOR / CANTIDAD		Axial / Motor DC / 1					
	CAUDAL DE AIRE	m³/h	3.900	4.500	4.500	5.200	5.200	5.200
COMPRESOR	TIPO		INVERTER					
	NUMERO / MARCA / MODELO		1 / GMCC / EKTM225D63UKER			1 / GMCC / EKFT420D66UM5BR		
	CARGA DE REFRIGERANTE	Kg	1,25	1,25	1,25	1,8	1,8	1,8
NIVEL SONORO	PRESIÓN SONORA	dBA	48	51	53	56 (57)	58 (59)	58 (59)
	POTENCIA SONORA	dBA	60	63	68	70	72	72
DIMENSIONES	ALTO	mm	865			865		
	ANCHO	mm	1.040			1.040		
	FONDO	mm	410			410		
PESO			87			87		
KIT HIDRÁULICO	TIPO		INTEGRADO					
	BOMBA DE AGUA (DC)	MARCA / MODELO	SHIMGE / APM25-9-130PWM1			SHIMGE(WILO)/APM25-9-130PWM1(PARA25/9IPWM-130)		
	CAUDAL DE AGUA	m³/h	1,12	1,44	1,72	2,10	2,43	2,75
	ELEVACIÓN MÁXIMA	m	9	9	9	9	9	9
	PRESIÓN ENTRADA AGUA min/max	kPa	100 / 300			100 / 300		
	DETECTOR DE FLUJO			Interruptor de flujo			Interruptor de flujo	
INTERCAMBIADOR DE PLACAS	VOLUMEN DE AGUA	L	1,15	1,15	1,15	1,54	1,54	1,54
	PÉRDIDA DE CARGA	kPa	18	18	18	26	26	26
VASO DE EXPANSIÓN			5	5	5	5	5	5
CONEXIONES HIDRÁULICAS			Pulg.	1"	1"	1"	1-1/4"	1-1/4"
TEMPERATURA EXTERIOR LÍMITE DE FUNCIONAMIENTO	REFRIGERACIÓN	-5°C ≈ 43°C						
	CALEFACCIÓN	-25°C ≈ 35°C						
TEMPERATURA SALIDA AGUA LÍMITE DE CONSIGNA (*)	REFRIGERACIÓN	5°C ≈ 25°C						
	CALEFACCIÓN	25°C ≈ 65°C						
DISPOSITIVOS DE PROTECCIÓN			Presostato de Alta y Baja, Interruptor de flujo, Intercambiador de placas con resistencia eléctrica, vaso de expansión (5l), válvula de seguridad (3bar), válvula de expansión electrónica, sensor de presión, presostato de alta y baja, sensor, protección anti-hielo. Control remoto on/off.					

Condiciones frigoríficas: temperatura entrada / salida de agua: 12 / 7°C, temperatura exterior 35°C BS.
 Condiciones caloríficas: temperatura entrada / salida de agua: 40 / 45°C, temperatura exterior 7°C BS / 6°C BH, 85% HR.
 Control de temperatura en impulsión, mínima consigna temperatura 5°C y máxima temperatura 65°C (con calentador eléctrico de apoyo).
 El circuito hidráulico debe ser cerrado.
 Por debajo de 5°C se debe añadir anticongelante al circuito hidráulico, la garantía por congelación del intercambiador no está incluida.
 * Consultar límites de funcionamiento en curvas del manual técnico.

MINI ENFRIADORA BOMBA DE CALOR AIRE-AGUA INVERTER

Amplio rango de funcionamiento

Estas unidades pueden funcionar con una temperatura exterior desde -5°C hasta 43°C en frío y desde -25°C hasta 35°C en calor y, con una temperatura de salida del agua desde 5°C hasta 25°C en frío y desde 25°C hasta 65°C en calor (con fuente de calor auxiliar).

Módulo hidráulico integrado

Dentro de la unidad se encuentra la bomba de circulación, control de flujo, intercambiador de placas y vaso de expansión.

Control de una zona

El modo de funcionamiento y la temperatura del agua se controlan con el terminal y el ON/OFF de la bomba de calor mediante un termostato externo. La bomba de circulación externa actúa al arrancar la bomba de calor.

Control de dos zonas

Permite controlar dos bombas de agua externas o dos válvulas motorizadas. La zona 1 (fancoils) puede funcionar en modo refrigeración o calefacción, mientras la zona 2 (suelo radiante) actúa sólo funciona en calefacción. El modo de funcionamiento y la temperatura del agua se controlan con el terminal y el ON/OFF de la unidad mediante un termostato externo.

Control de ajuste de modo

Permite controlar dos bombas de agua externas o dos válvulas motorizadas. Cuando el sistema está en modo refrigeración actúa la bomba o la válvula que da servicio a los fancoils apagando la bomba o válvula que da servicio al suelo radiante. Cuando el sistema está en modo calefacción hace lo contrario.

Control en cascada

Permite conectar varias unidades en un mismo sistema.

Control de la temperatura del depósito de inercia o agua térmica

Permite parar la bomba de calor y la bomba de agua interna cuando la temperatura del depósito ha llegado al set establecido. Este control puede ser usado para controlar la temperatura de un depósito de ACS.

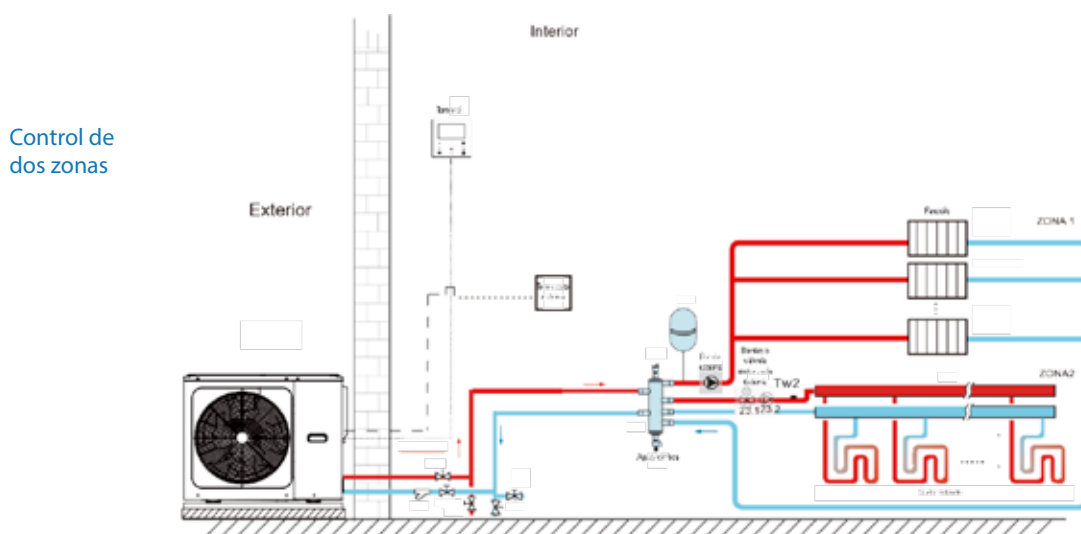

R32

MINI ENFRIADORA DE AGUA BOMBA DE CALOR CON COMPRESOR INVERTER					
Equipo	Alimentación	Tecnología	Pot.Frío(kW)	Kit hidráulico	PVP
F6ACVY50AR	MONOFÁSICA	INVERTER DC	5,5	Integrado	4.760€
F6ACVY70AR	MONOFÁSICA	INVERTER DC	7,4	Integrado	4.910€
F6ACVY90AR	MONOFÁSICA	INVERTER DC	9,0	Integrado	5.200€
F6ACVY120AR	MONOFÁSICA	INVERTER DC	11,6	Integrado	5.982€
F6ACVY120AR3	TRIFÁSICA	INVERTER DC	11,6	Integrado	6.121€
F6ACVY140AR	MONOFÁSICA	INVERTER DC	13,4	Integrado	6.012€
F6ACVY140AR3	TRIFÁSICA	INVERTER DC	13,4	Integrado	6.144€
F6ACVY160AR	MONOFÁSICA	INVERTER DC	14,0	Integrado	6.046€
F6ACVY160AR3	TRIFÁSICA	INVERTER DC	14,0	Integrado	6.245€



KJR-120H
(De serie)



F6HPVY220/300AR3



F6HPVY650/1100AR3

BOMBA DE CALOR AIRE-AGUA CON ACS SERIE "TERMAPLUS"

MODELO			F6HPVY220AR3	F6HPVY300AR3	F6HPVY650AR3	F6HPVY1100AR3
POTENCIA FRIGORÍFICA	kW		21	29,5	57	100
POTENCIA CALORÍFICA	kW		22	30,1	65	110
SEER / SCOP (Z. Media 35°C)	W / W		4,7 / 4,53	4,5 / 4,2	4,8 / 4,45	4,6 / 4,15
SCOP (Z. Media 35°C)			A+++	A++	A+++	A++
ALIMENTACIÓN	V/F/Hz		380 - 415 / 3 / 50			
CONSUMO ELÉCTRICO	FRIO	kW	7,1	11,5	19,0	32,78
	CALOR	kW	6,5	10,3	18,31	29,9
REFRIGERANTE			R32			
CONTROL			MANDO POR CABLE			
MOTOR-VENTILADOR	TIPO / MOTOR / CANTIDAD		Axial / Motor DC / 2			
	CAUDAL DE AIRE	m ³ /h	10.650	11.200	22.000	32.500
COMPRESOR	TIPO		ROTATIVO INVERTER		SCROLL INVERTER (EVI)	
	NUMERO / MARCA / MODELO		1 / Mitsubishi Electric / LVB53FCAMC		1	2
	CARGA DE REFRIGERANTE	Kg	5	5	9	11,5 / 4
NIVEL SONORO	PRESIÓN SONORA	dBA	58	62	64	64
	POTENCIA SONORA	dBA	73	77	80	80
DIMENSIONES	ALTO	mm	1.558	1.558	1.770	2.300
	ANCHO	mm	1.129	1.129	2.000	2.220
	FONDO	mm	528	528	960	1.135
PESO	Kg		177	177	440	670
KIT HIDRÁULICO	TIPO		INTEGRADO		OPCIONAL	
	BOMBA DE AGUA (DC)	MARCA / MODELO	YONOS PARA HF 25/12		-	-
	CAUDAL DE AGUA	m ³ /h	3,78	5,18	9,8	17,2
	ELEVACIÓN MÁXIMA	m	12	12	-	-
	PRESIÓN ENTRADA AGUA min/max	Bar	1,5 - 3	1,5 - 3	-	-
	DETECTOR DE FLUJO		Interruptor de flujo	Interruptor de flujo	Interruptor de flujo	Interruptor de flujo
INTERCAMBIADOR DE PLACAS	VOLUMEN DE AGUA	L	3,5	3,5	-	-
	PÉRDIDA DE CARGA	kPa	--	--	58	48
VASO DE EXPANSIÓN	L		8	8	12	22
CONEXIONES HIDRÁULICAS	Pulg.		1-1/4" (Rosca gas)	1-1/4" (Rosca gas)	2" (brida)	2-1/2" (brida)
TEMPERATURA EXTERIOR LÍMITE DE FUNCIONAMIENTO	REFRIGERACIÓN		-5°C ≈ 46°C		-10°C ≈ 48°C	
	CALEFACCIÓN		-25°C ≈ 35°C		-20°C ≈ 43°C	
	ACS		-25°C ≈ 43°C		-20°C ≈ 43°C	
TEMPERATURA SALIDA AGUA LÍMITE DE CONSIGNA (*)	REFRIGERACIÓN		5°C ≈ 25°C		0°C ≈ 20°C	
	CALEFACCIÓN		25°C ≈ 60°C		25°C ≈ 65°C	
	ACS (B.CALOR)		30°C ≈ 60°C		30°C ≈ 62°C	
	ACS (B.C. + REST. ELECTR.)		30°C ≈ 60°C		30°C ≈ 70°C	
DISPOSITIVOS DE PROTECCIÓN			Presostato de Alta y Baja, Interruptor de flujo, Intercambiador de placas con resistencia eléctrica, vaso de expansión, válvula de seguridad (3bar), válvula de expansión electrónica, sensor de presión, presostato de alta y baja, sensor, protección anti-hielo. Control remoto on/off, Modbus.			

Condiciones frigoríficas: temperatura entrada / salida de agua: 12 / 7°C, temperatura exterior 35°C BS.
 Condiciones caloríficas: temperatura entrada / salida de agua: 40 / 45°C, temperatura exterior 7°C BS / 6°C BH, 85% HR.
 Control de temperatura en impulsión, mínima consigna temperatura 0°C y máxima temperatura 70°C (ACS con calentador eléctrico de apoyo).
 El circuito hidráulico debe ser cerrado.
 Por debajo de 5°C se debe añadir anticongelante al circuito hidráulico, la garantía por congelación del intercambiador no está incluida.
 * Consultar límites de funcionamiento en curvas del manual técnico.

BOMBA DE CALOR AIRE-AGUA CON ACS SERIE "TERMAPLUS"

Amplio rango de funcionamiento

Estas unidades pueden funcionar con una temperatura exterior desde -10°C hasta 48°C en frío y desde -20°C hasta 43°C en calor y, con una temperatura de salida del agua desde 0°C hasta 20°C en frío y desde 25°C hasta 70°C en calor (con fuente de calor auxiliar)(*Consultar manual técnico).

Módulo hidráulico integrado (22kw y 30kw) / opcional (57kw y 100kw)

Dentro de la unidad se encuentra la bomba de circulación (22kw y 30kw), control de flujo, intercambiador de placas y vaso de expansión.

Control en cascada

Permite conectar varias unidades en un mismo sistema.

Electrónica refrigerada

La electrónica de la unidad está provista de un sistema de refrigeración para evitar problemas de calentamiento.

Múltiples curvas climáticas inteligentes / Modo silencio

Las curvas climáticas ajustan la temperatura de agua automáticamente en función de la temperatura exterior. Dispone de múltiples modos de silencio.

Smart control

Permite controlar hasta 256 unidades a un sistema BMS.

Protección anti-corrosión

Smart control

Se pueden establecer hasta 16 grupos de control con 16 unidades por controlador. Hasta un máximo de 16 controladores, 256 unidades, pueden ser conectadas a un sistema BMS.

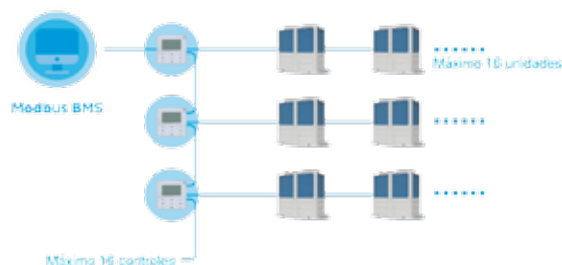

R32

BOMBA DE CALOR AIRE-AGUA CON ACS SERIE "TERMAPLUS"					
Equipo	Alimentación	ACS	Pot. Frío (kW)	Kit hidráulico	PVP
F6HPVY220AR3	TRIFÁSICA	Si	21	Incluido	11.750 €
F6HPVY300AR3	TRIFÁSICA	Si	29,5	Incluido	12.100 €
F6HPVY650AR3	TRIFÁSICA	Si	57	Opcional	22.045 €
F6HPVY1100AR3	TRIFÁSICA	Si	100	Opcional	37.290 €



FANCOIL PARED 2 TUBOS - MOTOR DC

PARED 2 TUBOS			FWMY07CW	FWMY12CW	FWMY15CW	FWMY18CW
CAPACIDAD	FRIGORÍFICA TOTAL	Kcal/h	2.500	3.275	3.844	4.188
		kW	2,91	3,81	4,47	4,87
	CALORÍFICA	Kcal/h	3.233	4.368	4.884	5.426
		kW	3,76	5,08	5,68	6,31
ALIMENTACIÓN / CONTROL		V/F/Hz	220 - 240 / 1 / 50			
CONTROL			MANDO INFRARROJOS, VÁLVULA 3 VÍAS INTEGRADA			
CAUDAL AIRE		m³/h	585 / 485 / 413	825 / 689 / 590	862 / 741 / 634	979 / 849 / 717
NIVEL PRESIÓN SONORA		dBA	32 / 27 / 23	32 / 27 / 23	38 / 34 / 30	44 / 40 / 35
MOTOR	CONSUMO (F)	W	15	33	26	38
	VENTILADOR	TIPO	TANGENCIAL			
CAUDAL DE AGUA (FRÍO)		l/h	510	670	770	850
PÉRDIDA DE CARGA AGUA (FRÍO)		m.c.a	3,72	5,67	4,11	5,06
CONEXIONES HIDRÁULICAS		mm(Pulg)	3/4"			
MEDIDAS TUBOS CONDENSADOS		mm	20			
FILTRO DE AIRE			ANTI-HONGOS LAVABLE			
DIMENSIONES	ALTO	mm	290	290	315	315
	ANCHO	mm	915	915	1072	1072
	FONDO	mm	230	230	237	237
PESO		Kg	13	13	15	15

- 1 - Los datos de potencia, caudal de agua y pérdida de carga son en velocidad alta.
 2 - Las potencias indicadas están basadas en las siguientes condiciones:
 a) Refrigeración: temperatura entrada de aire 27°C BS / 19°C BH, temperatura entrada / salida de agua 7°C / 12°C
 b) Calefacción: temperatura entrada de aire 20°C BS, temperatura entrada de agua 50°C

Las especificaciones contenidas en este catálogo están sujetas a cambios sin previo aviso. Frimec AC Spain, S.A. puede sustituir estos productos por las últimas novedades a sus clientes. Frimec AC Spain, S.A. no asume ninguna responsabilidad por cualquier error u omisión en estos datos.



FWMY07/12/15/18CW



KJR29B1
Mando por cable
(opcional, pvp 165€)

FANCOILS DE AGUA

Control centralizado táctil (hasta 64 uds.)
 Consultar (la placa principal debe estar preparada)



Control centralizado vía internet / app (hasta 64 uds.)
 Consultar (la placa principal debe estar preparada)



FANCOILS	POTENCIA (kW)		PVP
	Frío	Calor	
Unidad			TOTAL
FWMY07CW	2,97	3,91	673€
FWMY12CW	3,28	4,37	688€
FWMY15CW	4,25	5,81	744€
FWMY18CW	5,0	6,7	763€

Motor DC (Incluye mando infrarrojos y válvula 3 vías)

* AWM25GW	5,28	6,74	445€
* AWM301W	6,45	8,2	498€

* Marca Acson, hasta fin de existencias, motor AC (Incluye mando infrarrojos y no incluye válvula)

FANCOIL PARED 2 TUBOS



Motor DC

Las unidades de pared vienen con motor DC de bajo consumo. Esto supone un ahorro de hasta el 70% comparado con los motores AC, además de reducir el nivel sonoro.



Conexiones BMS o en red

Posibilidad de conectar estas unidades a un sistema BMS o en red. Consultar (la placa principal debe estar preparada).

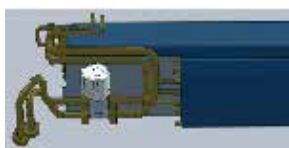

Válvula integrada de serie

El fancoil de pared incluye una válvula de 3 vías con actuador térmico montada de fábrica.

Configuración múltiple

Permite configurar la unidad en modo sólo Frío, Frío/Calor, Frío/Resistencia y Frío/Calor + resistencia.

Control por microprocesador

Rearme automático

Bajo nivel sonoro

Los fancoils con motor DC son entre 2 - 5dB(A) más silenciosos, comparados con los de motor AC.



FANCOIL CASSETTE 2 TUBOS - MOTOR DC

CASSETTE 2 TUBOS			FCKCY10BW	FCKCY15BW	FCKAY20BW	FCKAY24BW	FCKAY36BW
CAPACIDAD	FRIGORÍFICA	Kcal/h	2.597	3.646	4.800	6.028	9.150
		kW	3,0	4,24	5,58	7,01	10,64
	CALORÍFICA	Kcal/h	3.526	4.962	6.640	8.273	12.367
		kW	4,1	5,77	7,72	9,62	14,38
ALIMENTACIÓN		V/F/Hz	220 - 240 / 1 / 50				
CAUDAL AIRE		m³/h	560 / 392 / 280	785 / 550 / 393	1133 / 793 / 567	1596/1117/798	1850/1295/925
NIVEL PRESIÓN SONORA		dBA	34 / 29 / 21	43 / 37 / 30	42 / 33 / 26	48 / 39 / 32	50 / 40 / 33
TIPO MOTOR / CONSUMO		W	MOTOR DC / 23	MOTOR DC / 32	MOTOR DC / 42	MOTOR DC / 90	MOTOR DC / 124
CAUDAL DE AGUA		l/h	519	729	960	1.206	1.830
PÉRDIDA DE CARGA AGUA (FRÍO)		m.c.a	0,74	0,94	2,1	2,3	3,6
CONEXIONES HIDRÁULICAS		mm(pulg)	TUBO DE COBRE 19,05 (3/4") CON ROSCA HEMBRA				
MEDIDAS TUBOS CONDENSADOS		mm	25		32		
FILTRO DE AIRE			ANTI-HONGOS LAVABLE				
DIMENSIONES (SIN PANEL)	ALTO	mm	261		230	300	
	ANCHO	mm	575			840	
	FONDO	mm	575			840	
PESO (UNIDAD + PANEL)		kg	16,5 + 2,5		23 + 6	27 + 6	29,5 + 6

1. Los datos de potencia, caudal de agua y pérdida de carga son en velocidad alta.

2. Las potencias indicadas están basadas en las siguientes condiciones:

a) Refrigeración: temperatura entrada de aire 27°C BS / 19°C BH, temperatura entrada / salida de agua 7°C / 12°C

b) Calefacción: temperatura entrada de aire 20°C BS, temperatura entrada de agua 50°C

Las especificaciones contenidas en este catálogo están sujetas a cambios sin previo aviso. Frimec AC Spain, S.A. puede sustituir estos productos por las últimas novedades a sus clientes. Frimec AC Spain, S.A. no asume ninguna responsabilidad por cualquier error u omisión en estos datos.



FANCOILS DE AGUA 2 TUBOS

Bomba de condensados incluida de serie

Los fancoils tipo cassette disponen de una bomba de condensados de serie que permite elevar el agua 500mm.



Toma de aire exterior

Toma de aire exterior con entrada al retorno del fancoil para la renovación de aire.



Válvula de 2/3 vías (opcional)

Las válvulas son un accesorio disponible, estas válvulas de 3/4" con actuador térmico están disponibles en 2 y 3 vías. (montaje no incluido)



Bandeja de condensados externa (opcional PVP 30€)

Esta bandeja con evacuación a la bandeja del cassette, recoge la condensación que se pueda producir al instalar una válvula de 2/3 vías.



FANCOIL CASSETTE 2 TUBOS - MOTOR DC

FANCOIL	POTENCIA (KW)		PVP
	Frío	Calor	TOTAL
FCKCY10BW	3,0	4,1	673€
FCKCY15BW	4,24	5,77	703€
FCKAY20BW	5,58	7,72	853€
FCKAY24BW	7,0	9,62	959€
FCKAY36BW	10,64	14,38	1.038€

Accesorios

VÁLVULA + ACTUADOR ON/OFF	PVP	
V2V34-21P Válvula 2 vías 3/4"	115€	
V3V34-21P4 Válvula 3 vías 3/4"	115€	
Bandeja Cond. Para válvula	30€	
KIT DE CONEXIÓN (Latiguillos, tuercas..)		
KIT-V3V3415 3/4"	58€	



FANCOIL CASSETTE 4 TUBOS

CASSETTE 4 TUBOS			FCKAY18BWH	FCKAY36BWH
CAPACIDAD	FRIGORÍFICA	Kcal/h	4.248	7.877
		kW	4,94	9,16
	CALORÍFICA	Kcal/h	6.140	10.217
		kW	7,14	11,88
ALIMENTACIÓN		V/F/Hz	220 - 240 / 1 / 50	
CAUDAL AIRE		m³/h	1187 / 831 / 594	1852/1323/945
NIVEL PRESIÓN SONORA		dBA	40 / 31 / 25	48 / 39 / 33
TIPO MOTOR / CONSUMO		W	MOTOR DC / 47	MOTOR DC / 124
CAUDAL DE AGUA (FRÍO/CALOR)		l/h	850 / 614	1.576 / 1.022
PÉRDIDA DE CARGA AGUA (F/C)		m.c.a	1,5 / 4,0	7,2 / 7,1
CONEXIONES HIDRÁULICAS (F/C)		mm(pulg)	19,05 (3/4") / 12,5 (1/2")	
MEDIDAS TUBOS CONDENSADOS		mm	32	
FILTRO DE AIRE			ANTI-HONGOS LAVABLE	
DIMENSIONES (SIN PANEL)	ALTO	mm	300	
	ANCHO	mm	840	
	FONDO	mm	840	
PESO (UNIDAD + PANEL)		kg	27,5 + 2,5	30 + 6

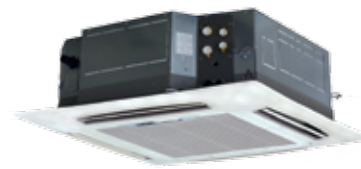

FCKAY_BWH



Mando por cable
kjr29b PVP 165€
(opcional)

FANCOILS DE AGUA 4 TUBOS

- Los datos de potencia, caudal de agua y pérdida de carga son en velocidad alta.
- Las potencias indicadas están basadas en las siguientes condiciones:
 - Refrigeración: temperatura entrada de aire 27°C BS / 19°C BH, temperatura entrada / salida de agua 7°C / 12°C
 - Calefacción: temperatura entrada de aire 20°C BS, temperatura entrada de agua 70°C

Las especificaciones contenidas en este catálogo están sujetas a cambios sin previo aviso. Frimec AC Spain, S.A. puede sustituir estos productos por las últimas novedades a sus clientes. Frimec AC Spain, S.A. no asume ninguna responsabilidad por cualquier error u omisión en estos datos.

Bomba de condensados incluida de serie

Los fancoils tipo cassette disponen de una bomba de condensados de serie que permite elevar el agua 500mm.



Toma de aire exterior

Toma de aire exterior con entrada al retorno del fancoil para la renovación de aire.



Válvula de 2/3 vías (opcional)

Las válvulas son un accesorio disponible, estas válvulas de 3/4" con actuador térmico están disponibles en 2 y 3 vías. (montaje no incluido)



Rearme automático

FANCOIL CASSETTE 4 TUBOS

	FANCOIL	POTENCIA (KW)		PVP
		Frío	Calor	TOTAL
MOTOR DC	FCKAY18BWH	4,94	7,14	1.071€
	FCKAY36BWH	9,16	11,88	1.203€

Bandeja de condensados externa (opcional)

Esta bandeja con evacuación a la bandeja del cassette, recoge la condensación que se pueda producir al instalar una válvula de 2/3 vías.



ACCESORIOS

	VÁLVULA + ACTUADOR T. ON/OFF	PVP
Batería de calor	V2V34-21P Válvula 2 vías 3/4"	115€
	V3V34-21P4 Válvula 3 vías 3/4"	115€
Batería de frío	V2V34-21P Válvula 2 vías 3/4"	115€
	V3V34-21P4 Válvula 3 vías 3/4"	115€
	Bandeja Cond. Para válvulas	30€
	KIT DE CONEXIÓN FANCOIL	PVP
	KIT-V2V3415 (2 vías) 3/4"	36€
	KIT-V3V3415 (4 vías) 3/4"	58€

Conexiones BMS o en red

Posibilidad de conectar estas unidades a un sistema BMS o en red. Consultar (la placa principal debe estar preparada)

Control centralizado táctil (hasta 64 uds.)*

Consultar (la placa principal debe estar preparada).



Control centralizado vía internet / app (hasta 64 uds.)

Consultar (la placa principal debe estar preparada).



FANCOILS CONDUCTO 2 TUBOS



FCCY09-30CW3R



UTY-Z1 / UTX-Z1



FANCOIL TIPO CONDUCTO 2 TUBOS - MOTOR DC -

CONDUCTOS 2 TUBOS BAJA/MEDIA PRESIÓN			FCCY09CW3R	FCCY15CW3R	FCCY20CW3R	FCCY28CW3R	FCCY30CW3R
CAPACIDAD	FRIGORÍFICA TOTAL	Kcal/h	2.880	3.915	5.031	6.880	7.740
		kW	3,35	4,55	5,85	8,0	9,0
	CALORÍFICA	Kcal/h	3.400	4.730	5.934	8.084	9.460
		kW	3,95	5,5	6,9	9,4	11,0
ALIMENTACIÓN		V/F/Hz	220 - 240 / 1 / 50				
CAUDAL AIRE		m³/h	550 / 421 / 307	800 / 622 / 456	1.022 / 810 / 552	1.400 / 1.082 / 816	1.650 / 1.201 / 746
PRESIÓN DISPONIBLE		Pa	12 (de fábrica) / 30 / 50 configurable				
NIVEL PRESIÓN SONORA (Alta/Media/Baja)		dBA	37 / 31 / 23	38 / 35 / 28	39 / 36 / 29	49,5 / 43 / 36	54,5 / 46 / 34
CONSUMO MOTOR DC		W	25 / 15 / 10	40 / 26 / 14	65 / 36 / 19	72 / 43 / 23	119 / 54 / 19
CAUDAL DE AGUA (FRÍO)		l/h	576	783	1.006	1.360	1.580
PÉRDIDA DE CARGA AGUA (FRÍO)		m.c.a	2,3	2,3	3,4	3,2	3,2
CONEXIONES HIDRÁULICAS		mm(pulg)	TUBO DE COBRE 19,05 (3/4") CON ROSCA HEMBRA				
MEDIDAS TUBOS CONDENSADOS		mm	19	19	19	19	19
FILTRO DE AIRE			ANTI-HONGOS LAVABLE				
DIMENSIONES	ALTO	mm	243	243	243	243	243
	ANCHO	mm	773	908	1.003	1.368	1.368
	FONDO	mm	482	482	482	482	482
PESO		Kg	17,2	20,4	21,7	33	35

FANCOIL TIPO CONDUCTO 2 TUBOS - MOTOR AC -

CONDUCTOS 2 TUBOS BAJA/MEDIA/ALTA PRESIÓN			UTY-Z1 120 DX (f)	UTY-Z1 140 DX (f)	UTX-Z1 220 DX (f)	UTY-Z1 230 DX (f)	UTY-Z1 240 DX (f)	UTY-Z1 330 DX (f)	UTY-Z1 340 DX (f)
CAPACIDAD	FRIGORÍFICA TOTAL	Kcal/h	5.865	8.686	8.858	13.072	15.308	18.232	21.930
		kW	6,82	10,1	10,3	15,2	17,8	21,2	25,5
	CALORÍFICA	Kcal/h	13.072	17.200	20.124	30.272	31.992	43.258	46.182
		kW	15,2	20,0	23,4	35,2	37,2	50,3	53,7
ALIMENTACIÓN		V/F/Hz	220 - 240 / 1 / 50						
CAUDAL AIRE		m³/h	1.350 (3 vel)	1.450 (3 vel)	2.100 (3 vel)	3.000 (3 vel)	2.850 (3 vel)	4.400 (3 vel)	4.200 (3 vel)
PRESIÓN DISPONIBLE (sin filtro)		Pa	0 - 150	0 - 150	0 - 100	0 - 150	0 - 150	0 - 150	0 - 150
CAUDAL DE AIRE (m³/h) / POT. FRIGORÍFICA (kW) (V. MAX)	a 25 Pa		1.256 / 6,55	1.363 / 9,75	1.902 / 9,33	2.880 / 14,82	2.707 / 16,91	4.180 / 20,56	3.990 / 24,73
	a 50 Pa		1.175 / 6,41	1.276 / 9,49	1.711 / 8,39	2.670 / 14,28	2.537 / 16,73	3.916 / 20,03	3.738 / 24,09
	a 75 Pa		1.094 / 6,10	1.204 / 9,19	1.464 / 7,18	2.460 / 13,83	2.337 / 16,02	3.652 / 19,29	3.444 / 22,95
	a 100 Pa		1.013 / 5,93	1.117 / 8,89	1.113 / 5,46	2.250 / 13,37	2.109 / 15,58	3.300 / 18,44	3.150 / 22,19
	a 125 Pa		891 / 5,54	986 / 8,38	666 / 3,27	1.950 / 12,61	1.824 / 14,24	2.904 / 17,38	2.688 / 20,40
	a 150 Pa		729 / 5,05	827 / 7,58	-- / --	1.590 / 11,10	1.510 / 12,99	2.332 / 15,47	2.184 / 18,36
CONSUMO MOTOR AC		W	290	290	340	560	560	650	650
CAUDAL DE AGUA		l/h	1.170	1.730	1.770	2.610	2.610	3.640	4.380
PÉRDIDA DE CARGA AGUA (FRÍO)		m.c.a	3,57	3,84	2,1	3,83	3,83	2,97	2,5
CONEXIONES HIDRÁULICAS		mm(pulg)	TUBO DE COBRE 19,05 (3/4") CON ROSCA HEMBRA						
FILTRO DE AIRE - EU3 (para plenum) - P.c.a. (limpio - sucio)		Pa	18-42	20-49	23-55	37-89	34-81	44-106	40-97
DIMENSIONES	ALTO	mm	275	275	250	275	275	275	275
	ANCHO	mm	800	800	1.200	1.200	1.200	1.600	1.600
	FONDO	mm	605	605	555	605	605	605	605
PESO		Kg	37	40	40	54	57	70	70

- Los datos de potencia, caudal de agua y pérdida de carga son en velocidad alta y sin filtro de aire.
- Las potencias indicadas están basadas en las siguientes condiciones:
 - Refrigeración: temperatura entrada de aire 27°C BS / 19°C BH, temperatura entrada / salida de agua 7°C / 12°C
 - Calefacción: temperatura entrada de aire 20°C BS, temperatura entrada de agua 50°C
- (f) = incluye filtro MFA-Z. El filtro disminuye la presión disponible de la tabla en 18/20/37/34/44/40 Pa respectivamente.

Las especificaciones contenidas en este catálogo están sujetas a cambios sin previo aviso. Frimec AC Spain, S.A. puede sustituir estos productos por las últimas novedades a sus clientes. Frimec AC Spain, S.A. no asume ninguna responsabilidad por cualquier error u omisión en este catálogo.

Estructura

Estructura en chapa galvanizada con acoplamiento para la conexión de los conductos. Aislamiento en polietileno expandido de excelentes propiedades térmicas y acústicas.

Conexiones batería fácilmente intercambiables

Retorno intercambiable, de serie por detrás (tallas 09 a 36)

Filtro incluido dentro de la unidad

Controles

CONTROLES INDIVIDUALES (OPCIONALES)



TD-001

- Termostato ambiente analógico de superficie.
- Modo de funcionamiento: frío / calor 2T.
- 3 velocidades.



WDC3-865

- Controlador digital de superficie.
- Posibilidad de controlar con un solo mando varios fancoils.
- Posibilidad de controlar con varios mando un solo fancoil.
- Visualización de la temperatura ambiente.
- Compatible solo con fancoils FCCY_CW3R.



TD-06CO2P3V

- Termostato digital con visualización de la temperatura ambiente.
- Modo de funcionamiento: frío / calor, 2T, 3 velocidades.
- Cambio invierno/verano opcional por sonda en tubería de agua.
- Contacto de ventana o contacto para tarjetero habitación hotel.
- Empotrable en caja universal.



TD-06W2P3V

- Termostato digital con Wifi (programación).
- Modo de funcionamiento: frío / calor, 2T, 3 velocidades.
- Control por sonda de temperatura en retorno opcional.
- Contacto de ventana o contacto para tarjetero habitación hotel.
- Empotrable en caja universal.



TT-09MB4P3V

- Termostato táctil 2 y 4 tubos con Modbus.
- Modo de funcionamiento: frío / calor, 2T y 4T, 3 velocidades.
- Modbus.
- Programación semanal.
- Contacto de ventana o contacto para tarjetero habitación hotel.
- Empotrable en caja universal.



TT-09MB4P010V

- Termostato táctil 2 y 4 tubos con Modbus (Motor DC).
- Modo de funcionamiento: frío / calor, 2T y 4T, motor 0-10V.
- Modbus.
- Contacto de ventana o contacto para tarjetero habitación hotel.
- Empotrable en caja universal.

Válvula de 2/3 vías (opcional)

Las válvulas son un accesorio disponible, estas válvulas de 3/4" y 1" con actuador térmico o motorizado, se conectan a través de un kit que también se suministra.



KIT-V3V3420
Incluye: tubo flexible acero inox, aislam., juntas y machón roscado 3/4"

CONTROL CENTRALIZADO



Control centralizado por cable CCM30 (opcional, PVP: 520€)
(Compatible con fancoils FCCY_CW3R)

Cuadro

La unidad se suministra equipada con caja de terminales de conexión para las velocidades del ventilador. Fancoils con motor DC compatibles con termostatos de 3 velocidades a 220V de terceros.

	FANCOIL	POTENCIA (kW)		PVP
		Frío	Calor	
MOTOR DC	FCCY09CW3R	3,4	4,0	538€
	FCCY15CW3R	4,5	5,5	560€
	FCCY20CW3R	5,8	6,9	590€
	FCCY28CW3R	8,0	9,4	898€
	FCCY30CW3R	9,0	11,0	926€
MOTOR AC	UTY-Z1 120DX(f)	6,82	15,2	975€
	UTY-Z1 140DX(f)	10,1	20,0	1.126€
	UTX-Z1-220DX(f)	10,3	23,4	1.270€
	UTY-Z1 230DX(f)	15,2	35,2	1.506€
	UTY-Z1 240DX(f)	17,8	37,2	1.603€
	UTY-Z1 330DX(f)	21,2	50,3	2.085€
	UTY-Z1 340DX(f)	25,5	53,7	2.235€

(f) = incluye filtro MFA-Z

CONTROLES

MODELO	DESCRIPCIÓN	PVP
TD-001	Termostato analógico, 2T, frío/calor, 3 velocidades (superficie)	45€
WDC3-865	Controlador digital (sólo compatible con fancoils FCCY_C3R)	159€
TD-06CO2P3V*	Termostato digital, 2T, frío/calor, c.ventana, cambio I/V auto.	115€
TD-06W2P3V*	Termostato digital con Wifi, 2T, frío/calor, contacto ventana	125€
TT-09MB4P3V	Termostato táctil con Modbus, 2T y 4T, frío/calor, c.ventana	150€
TT-09MB4P010V	Termostato táctil con Modbus, motor 0-10V, 2Ty4T, F/C, c.v.	165€
CCM30 **	Mando de control centralizado táctil (hasta 64 fancoils)	520€

* Sonda de retorno o cambio I/V: PVP 5€

** Compatible sólo con controlador WDC3-865 y fancoils FCCY_C3R

VÁLVULAS

VÁLVULA 3 VÍAS CON ACTUADOR ON/OFF A 220V	APLICACIÓN	PVP
V3V34-21P4	Válvula 3 vías 3/4" 4P (kvs2.5)	FCC & UTY100 115€
V3V34-24P	Válvula 3 vías 3/4" 4P (kvs4)	UTY200 176€
V3V34-26P	Válvula 3 vías 3/4" 4P (kvs6)	UTY300 180€
KIT-V3V3420	Kit conexión fancoil	FCC & UTY 62€
VÁLVULA 2 VÍAS CON ACTUADOR ON/OFF A 220V	APLICACIÓN	PVP
V2V34-21P	Válvula 2 vías 3/4" 4P (kvs2.5)	FCC & UTY100 115€
V2V34-24P	Válvula 2 vías 3/4" 4P (kvs4)	UTY200 176€
V2V34-26P	Válvula 2 vías 3/4" 4P (kvs6)	UTY300 180€
KIT-V2V3420	Kit conexión fancoil	FCC & UTY 38€
BANDEJA DE CONDENSADOS VÁLVULA	APLICACIÓN	PVP
MBC-O	Bandeja condensados válvula (fancoils FCCY incluida de serie)	UTY 33€



Serie "iCON"



FANCOIL ULTRASLIM CON Y SIN ENVOLVENTE - MOTOR EC - 2 TUBOS - SERIE iCON

FANCOILS DE AGUA ULTRASLIM		FSE 120	FSE 220	FSE 320	FSE 420	FSE 520	
CAPACIDAD	FRÍO TOTAL (1)	kW	0,9	1,85	2,8	3,3	3,8
		Frig/h	774	1.590	2.400	2.840	3.268
	FRÍO SENSIBLE(1)	kW	0,73	1,45	2,18	2,6	3,0
		Frig/h	628	1.247	1.875	2.236	2.580
	CALOR (2)	kW	1,88	3,91	5,74	7,0	8,0
		kcal/h	1.617	3.363	4.936	6.020	6.880
ALIMENTACIÓN		V/F/Hz 220 / 1 / 50 (señal de control 0-10Vcc)					
CAUDAL DE AIRE (0 Pa) (3)		m³/h 170 320 450 560 630					
NIVEL SONORO (6)		dBA 13 / 24 / 36 14 / 25 / 36 15 / 26 / 37 16 / 27 / 38 17 / 28 / 39					
NÚMERO DE MOTORES		Uds. 1 1 1 1 1					
CONSUMO MOTOR (Max.) (7)		W 33 33 33 33 33					
CAUDAL DE AGUA (FRÍO) (4)		l/h 155 318 482 568 654					
PÉRDIDA DE CARGA (FRÍO) (5)		m.c.a. 1,54 2,16 2,3 2,82 2,6					
CONEXIONES HIDRÁULICAS		mm(pulg) TUBO DE COBRE 19,05 (1/2") CON ROSCA HEMBRA					
DIMENSIONES (FSE-VA)	ALTO	H	mm 540				
	ANCHO	L	670	870	1.070	1.270	1.470
	FONDO	S	mm 215				
	Ver dibujo de dimensiones	A	300	500	700	900	1.100
		B	325	525	725	925	1.125
PESO		kg 12,3 15,6 19,4 23,2 27,5					
REDUCCIÓN DEL CAUDAL DE AIRE EN FUNCIÓN DEL VOLTAJE DE TENSIÓN CONTINUA RECIBIDA POR EL MOTOR EC (8)	10V (máx)		1,00	1,00	1,00	1,00	1,00
	9V		0,9	0,89	0,85	0,89	0,89
	8V		0,81	0,81	0,81	0,78	0,82
	7V		0,74	0,68	0,71	0,73	0,69
	6V		0,61	0,63	0,64	0,63	0,64
	5,5V(med)		0,56	0,59	0,59	0,59	0,6
	4V		0,52	0,55	0,55	0,55	0,56
	3V		0,44	0,46	0,47	0,47	0,47
	2V		0,35	0,38	0,37	0,39	0,37
1V (mín)		0,25	0,29	0,26	0,29	0,27	

Datos técnicos referidos a las siguientes condiciones: Unidad estándar - Presión atmosférica 1013 mbar - Alimentación eléctrica 230Vca/1F/50Hz.
 (1)(2)(4)(5): Datos téc. nom., ref. caudal aire nom.(3) @V.max=10v, ESP=0, batería seca Para las prestac. (1) (2) con caudal de aire de funcionamiento referido a 8+9 o al SW.
 (1) Refrigeración: Temp. aire 27°Cb.s., 19°Cb.h. - Temp. agua entrada/salida 7/12°C - Caudal aire nominal (3). Para el caudal de aire de funcionamiento (es a diferentes velocidades, señales) ver (8)+(9); ref. entrada agua 7°C y caudal agua nominal (4). Uso recomendado del SW.
 (2) Calefacción: Temp. aire 20°C - Temp. agua entrada/salida 70/60°C - Caudal de aire nominal (3). Para el caudal de aire de funcionamiento (es a diferentes velocidades, señales) ver (8)+(9); ref. entrada agua 70°C y caudal de agua nominal (4). Uso recomendado del SW.
 (1) (2) (9) Capacidades Frío y Calor: Valor calculado mediante SW y datos medidos en cámara calorimétrica ref. norma UNI 7940 parte 1°-2°, UNI-EN 1397/2001.
 (3) (8) Caudal de aire: Valores nominales medidos con carcasa ref. norma AMCA210-74 fig.12 y plenum + diafragma ref. norma CNR-UNI10023.
 (6) Nivel sonoro: Presión sonora en campo abierto, distancia 2 m. Datos calc. en base a la pot. acústica medida en sala reverberante ref. norma ISO 3741- ISO 3742.
 (7) Datos eléctricos: Datos medidos con el vatímetro Jökogawa WT110 (valor máximo, nominal, etiqueta del motor = valor de referencia para el diseño del sistema eléctrico). Para la absorción de potencia eléctrica de funcionamiento, la clase de eficiencia energética, etc. ver apartado "Tab UE-2016-2281 Reglamento".

DESCUENTO ESPECIAL POR CANTIDADES	
≥ 10 UDS.	+ 5%
≥ 20 UDS.	+ 10%

FANCOILS 2 TUBOS	FSE 130	FSE 220	FSE 320	FSE 420	FSE 520
PVP	686 €	804 €	918 €	1.063 €	1.214 €
HA	705 €	828 €	948 €	1.097 €	1.254 €
CA	506 €	591 €	684 €	780 €	873 €
CB	513 €	597 €	690 €	787 €	880 €
CH	564 €	615 €	713 €	814 €	913 €
CK	570 €	621 €	720 €	821 €	919 €
PW*	721 €	856 €	997 €	1.143 €	1.288 €

*PW versión estándar con conexiones a izquierdas (SX). Versiones a derechas (DX) incrementar +89 €

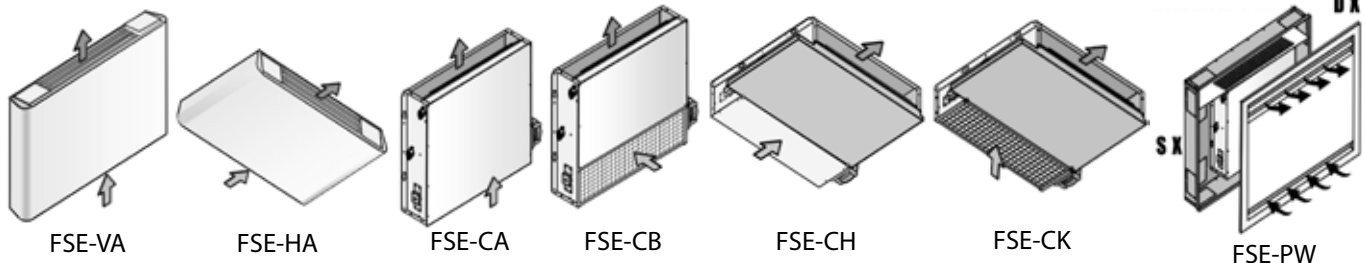

FANCOILS



CONTROLES

TERMOSTATOS REMOTOS PARED (SUPERFICIE)		PVP
CR22	Term. Amb., Off/Inv/Ver, 2T, 4T, 3 Vel.	132 €
TD-001	Term. Amb., Off/Inv/Ver, 2T, 3 Vel.	45 €
CR25	Term. digital Off/Inv/Ver, 2T, 4T, 3 Vel.	214 €
CR26	Term. digital, Off/Inv/Ver, 2T, 4T, 0..10Vcc	215 €
SDI.4	Accesorio para control de 4 Fancoils	276 €

TERMOSTATOS REMOTOS PARED (EMPOTRABLES)		PVP
TD-06CO2P3V	Termostato amb. digital, 2T, frío/calor, 3 vel., cambio I/V automático, contacto de ventana.	115€
TD-06W2P3V	Termostato amb. digital con WIFI, 2T, frío/calor, 3 vel, contacto de ventana, cambio i/v automático.	125€
TT-09MB4P3V	Termostato táctil con Modbus, 2T y 4T, frío/calor, 3 vel, contaco de ventana, programación semanal.	150€

Empotrables en caja universal

FANCOILS DE AGUA SIN ENVOLVENTE		FX 130	FX 230	FX 330	FX 430	FX 530	FX 630	FX 730	FX 830	FX 930	FX 1030	FX 930P	FX 1030P	FX 1130P	FX 1230P								
CAPACIDAD	FRÍO TOTAL	kW	1,5	2,0	2,53	3,0	3,75	4,25	5,52	6,42	7,53	9,0	8,14	9,82	9,6	10,7							
		Frig/h	1.290	1.720	2.176	2.597	3.225	3.655	4.747	5.521	6.476	7.757	7.000	8.445	8.256	9.200							
	FRÍO SENSIBLE	kW	1,29	1,62	2,07	2,31	2,87	3,23	4,33	4,8	5,67	6,62	6,2	7,3	7,64	8,36							
		Frig/h	1.110	1.393	1.780	1.987	2.468	2.778	3.724	4.128	4.876	5.693	5.332	6.278	6.570	7.190							
CALOR	kW	3,74	4,91	5,98	6,7	8,16	9,44	12,0	13,3	15,5	18,1	16,8	19,79	21,1	23,2								
	kcal/h	3.216	4.223	5.143	5.770	7.018	8.118	10.320	11.438	13,33	15.566	14.448	17.019	18.146	19.952								
ALIMENTACIÓN		V/F/Hz	220 / 1 / 50																				
CAUDAL DE AIRE (0 Pa)		m³/h	370	400	500	550	670	720	1.000	1.050	1.280	1.310	1.450	1.500	1.910	1.940							
NIVEL DE PRESIÓN SONORA		dBa	38/31/24	38/31/25	44/38/30	45/38/31	37/33/26	37/34/27	43/41/34	45/41/35	48/46/39	49/46/40	51/48/43	52/49/52	51/48/45	51/48/46							
Nº MOTORES/CONSUMO MOTOR		Nº/W	1/55	1/55	1/85	1/85	2/75	2/75	2/145	2/145	2/175	2/175	2/225	2/225	3/285	3/285							
CAUDAL DE AGUA (FRÍO)		l/h	258	344	436	520	645	731	950	1.150	1.296	1.552	1.401	1.690	1.652	1.843							
PÉRDIDA DE CARGA (FRÍO)		m.c.a	1,3	1,6	1,8	2,0	2,2	2,4	2,4	2,7	2,8	2,9	3,3	3,4	3,1	3,3							
CONEXIONES HIDRÁULICAS		mm(pulg)	TUBO DE COBRE 12,7 (1/2") CON ROSCA HEMBRA																				
DIMENSIONES	ALTO H	mm	450																				
	ANCHO L	mm	450			650			850			1.050			1.250			1.250			1.450		
	FONDO S	mm	215																				
PESO		kg	10	11	13	14	19	20	23	24	27	28	28	31	31	34							
REDUCCIÓN DEL CAUDAL DE AIRE EN FUNCIÓN DE LA PRESIÓN ESTÁTICA A VELOCIDAD MÁXIMA	0Pa		1	1	1	1	1	1	1	1	1	1	1	1	1								
	15Pa	0,94	0,94	0,92	0,92	0,92	0,92	0,91	0,91	0,94	0,94	0,96	0,96	0,95	0,95								
	30Pa	0,85	0,85	0,83	0,83	0,81	0,81	0,83	0,83	0,87	0,87	0,9	0,9	0,9	0,9								
	45Pa	0,75	0,75	0,71	0,71	0,70	0,70	0,73	0,73	0,79	0,79	0,83	0,83	0,83	0,83								
	60Pa	0,61	0,61	0,57	0,57	0,58	0,58	0,62	0,62	0,69	0,69	0,73	0,73	0,73	0,73								
	75Pa	0,39	0,39	0,38	0,38	0,43	0,43	0,5	0,5	0,56	0,56	0,61	0,61	0,62	0,62								
90Pa	-	-	-	-	0,29	0,29	0,34	0,34	0,42	0,42	0,47	0,47	0,47	0,47	0,47								

- Todas las especificaciones están sujetas a cambio sin previo aviso
- Las potencias indicadas están basadas en las siguientes condiciones:
 - Refrigeración: - Interior 27°C TS / 19°C TH - Temperatura entrada agua 7°C TS, salida a 12°C
 - Calefacción: - Interior 20°C TS / 15°C TH - Temperatura entrada agua 70°C TS, salida a 60°C

CAUDAL DE AIRE		1,00	0,95	0,90	0,85	0,80	0,75	0,70	0,65	0,60	0,55	0,50
REDUCCIÓN DE LA POTENCIA FRIGORÍFICA / CALORÍFICA EN FUNCIÓN DE LA REDUCCIÓN DEL CAUDAL DE AIRE	P. Frigoríf. Total	1,00	0,97	0,95	0,92	0,89	0,87	0,84	0,81	0,77	0,74	0,71
	P. Frig. Sensible	1,00	0,97	0,93	0,90	0,86	0,83	0,79	0,76	0,72	0,68	0,64
	P. Calorífica	1,00	0,97	0,94	0,91	0,87	0,84	0,81	0,77	0,74	0,70	0,66

FANCOILS 2 TUBOS		FX 130	FX 230	FX 330	FX 430	FX 530	FX 630	FX 730	FX 830	FX 930	FX 1030	FX 930P	FX 1030P	FX 1130P	FX 1230P
PVP	CA	327 €	349 €	352 €	399 €	432 €	495 €	560 €	621 €	668 €	726 €	813 €	871 €	896 €	995 €
	CB	331 €	355 €	356 €	404 €	436 €	501 €	566 €	628 €	672 €	730 €	817 €	875 €	900 €	1.001 €
	CC	339 €	363 €	366 €	411 €	444 €	508 €	574 €	635 €	682 €	738 €	--	--	--	--
	CD	344 €	367 €	370 €	418 €	449 €	515 €	578 €	640 €	686 €	742 €	--	--	--	--
	CH	333 €	356 €	357 €	406 €	437 €	502 €	567 €	629 €	673 €	731 €	817 €	875 €	900 €	1.001 €
	CK	337 €	359 €	363 €	408 €	440 €	505 €	571 €	632 €	679 €	736 €	824 €	880 €	905 €	1.005 €
	CS	356 €	378 €	381 €	428 €	461 €	524 €	589 €	651 €	697 €	755 €	--	--	--	--

FANCOILS 4 TUBOS		FX 131	FX 231	FX 331	FX 431	FX 531	FX 631	FX 731	FX 831	FX 931	FX 1031	FX 931P	FX 1031P	FX 1131	FX 1231
PVP	CA	433 €	455 €	473 €	520 €	573 €	636 €	719 €	780 €	860 €	918 €	1.005 €	1.063 €	1.122 €	1.221 €
	CB	437 €	461 €	477 €	526 €	577 €	642 €	725 €	787 €	864 €	922 €	1.009 €	1.067 €	1.126 €	1.227 €
	CC	446 €	469 €	487 €	533 €	585 €	649 €	733 €	794 €	874 €	930 €	--	--	--	--
	CD	450 €	473 €	491 €	540 €	589 €	656 €	737 €	799 €	878 €	934 €	--	--	--	--
	CH	437 €	461 €	477 €	526 €	577 €	642 €	725 €	787 €	864 €	922 €	1.009 €	1.067 €	1.026 €	1.227 €
	CK	443 €	465 €	484 €	530 €	581 €	646 €	730 €	791 €	871 €	927 €	1.016 €	1.072 €	1.032 €	1.231 €
	CS	462 €	484 €	502 €	549 €	602 €	665 €	748 €	810 €	889 €	947 €	--	--	--	-

FANCOIL DE AGUA SIN ENVOLVENTE 2 Y 4 TUBOS

Autotransformador de 6 velocidades



Conexión rápida del tubo de condensados



Filtro incluido con guía



Versión silenciada (FX-S) y potenciada (FX-P) disponibles, consultar.

ACCESORIOS

KIT C/VÁLVULAS		PVP	
MOD.	CONEX. TUBERÍA	230V	0-10V
VL21	3 vías 3/4" M	177 €	384 €
VL22	3 vías 1/2" F	204 €	411 €
VL23	3 vías 1/2" F	246 €	453 €
VL61	3 vías 3/4" M	335 €	749 €
VL62	3 vías 3/4" M	386 €	800 €
VL63	3 vías 3/4" M	468 €	882 €
VL31	2 vías 3/4" M	149 €	356 €
VL32	2 vías 1/2" F	184 €	391 €
VL33	2 vías 1/2" F	225 €	432 €
VL71	2 vías 1/2" F	288 €	702 €
VL72	2 vías 1/2" F	348 €	762 €
VL73	2 vías 1/2" F	431 €	845 €

Ejemplo nomenclatura: VL21-230 = kit c/válvula 3 vías a 230V
VL21-M010 = kit c/vál. 3 vías a 0-10V

KIT C/VÁLVULAS MONTADAS EN FÁBRICA (kit+válvula+actuador)



BANDEJA AUXILIAR VÁLVULA	PVP
BRV (CA-CB-CC-CD)	19 €
BRO (CH-CK-CS)	19 €

*Bandeja auxiliar recomendable en fancoils con válvulas.
No necesaria con válvulas VL21/22/61/62 y fancoils de tipo horizontal (la propia bandeja del fancoil cubre la válvula).

Componentes que constituyen el kit con válvulas

VL21	Válvula 3 vías 3/4" (kv=2,5)(PN16) + servomotor + kit de montaje.	VL61	2 x VL21
VL22	VL21 + 2 tubos de cobre a 90°.	VL62	2 x VL22
VL23	VL21 + válvula de bola 1/2" + detentor 1/2".	VL63	2 x VL23
VL31	Válvula 2 vías 3/4" (kv=2,5)(PN16) + servomotor + kit de montaje.	VL71	2 x VL31
VL32	VL131 + 2 tubos de cobre a 90°.	VL72	2 x VL32
VL33	VL131 + válvula de bola 1/2" + detentor 1/2".	VL73	2 x VL33

NOTA: Disponibles también válvulas a 24V y 3 puntos (consultar).

LATIGUILLOS CONEXIÓN	PVP
2T - 112 (ext. de 1 a 2m)	78 €

PIES DE APOYO	PVP	FX-CA / CC / CH
CZZA		Altura 155 mm 33 €
CZZB		Altura 90 mm 23 €

BOMBA COND.	PVP
PMP1 PMP2	323 €

VALVULAS (válvula+actuador)	PVP
V2V34-21P 2 vías 3/4" 230V ^{PN16}	Kv 2,5 115 €
V3V34-21P4 3 vías 3/4" 230V	115 €
KIT-VL31 Kit válvula V2V34-21P	32 €
KIT-VL21 Kit válvula V3V34-21P4	54 €

Válvulas con actuador técnico no montadas de fábrica, son un accesorio independiente del fancoil. La bandeja auxiliar no es necesaria con estas válvulas si el fancoil es de tipo horizontal (la propia bandeja del fancoil cubre la válvula).

RESISTENCIA ELÉCTRICA	FX 130	FX 230	FX 330	FX 430	FX 530	FX 630	FX 730	FX 830	FX 930	FX 1030	FX 1130	FX 1230
RES1 (220/1/50-Relé potencia-Term. seguridad)	700 W ó 1.000 W	1.000 W ó 1.500 W	1.500 W ó 2.000 W	2.000 W ó 3.000 W	2.000 W ó 3.000 W	2.000 W ó 3.000 W	2.000 W ó 3.000 W	2.000 W ó 3.000 W	2.000 W ó 3.000 W	2.000 W ó 3.000 W	2.000 W ó 3.000 W	2.000 W ó 3.000 W
(cuadro con magnetotérmico/diferencial, opcional)	PVP 232 €	240 €	272 €	335 €	335 €	335 €	335 €	335 €	335 €	335 €	335 €	335 €

Nota: Conexiones estandar a izquierdas. Especificar conexiones hidráulicas en el pedido. DX a derechas ó SX a izquierdas. Unidades fabricadas bajo pedido, no se admitirán anulaciones pasadas 48h de la recepción del mismo.



DESCUENTO ESPECIAL POR CANTIDADES

≥ 10 UDS.	+ 5%
≥ 20 UDS.	+ 10%

FANCOILS



CONTROLES

TERMOSTATOS MONTADOS EN EL FANCOIL			PVP
	CBE22	Termostato ambiente, Off / Verano / Invierno, 3 velocidades (manual), 2T, 4T	105 €
	CBE23	Termostato ambiente, Off / Verano / Invierno, 3 vel. (man/auto), 2T, 4T,	155 €
	CBE25	Term. amb. digital, Off / Verano / Invierno, 3 vel. (man/auto), 2T, 4T	246 €
	CBE26	Term. amb. digital, Off / Verano / Invierno, 3 vel. (man/auto), 2T, 4T, motor AC/DC, válv. AC/DC.	230 €
	TM	Termostato mínima temperatura 32C	44 €

TERMOSTATOS REMOTOS PARED		PVP
	CR22 Term. Amb., Off/Inv/Ver, 2T, 4T, 3 Vel.	132 €
	CR25 T. A. digital, Off/Inv/Ver, 2T, 4T, 3 Vel.	214 €
	CR26 T.A. dig., Off/Inv/Ver, 2T, 4T, Válv.0.10Vcc	215 €
	SDI.4 Accesorio para control de 4 Fancoils	276 €

TERMOSTATOS REMOTOS PARA PARED		PVP
	TD-001 Termostato ambiente analógico, 2T, frío/calor, 3 vel. (superficie).	45€

FANCOILS DE AGUA CON ENVOLVENTE

FANCOILS DE AGUA CON ENVOLVENTE		FX 130	FX 230	FX 330	FX 430	FX 530	FX 630	FX 730	FX 830	FX 930	FX 1030	FX 930P	FX 1030P	FX 1130P	FX 1230P			
CAPACIDAD	FRÍO TOTAL	kW	1,5	2,0	2,53	3,0	3,75	4,25	5,52	6,42	7,53	9,0	8,14	9,82	9,6	10,7		
		Frig/h	1.290	1.720	2.176	2.597	3.225	3.655	4.747	5.521	6.476	7.757	7.000	8.445	8.256	9.200		
	FRÍO SENSIBLE	kW	1,29	1,62	2,07	2,31	2,87	3,23	4,33	4,8	5,67	6,62	6,2	7,3	7,64	8,36		
		Frig/h	1.110	1.393	1.780	1.987	2.468	2.778	3.724	4.128	4.876	5.693	5.332	6.278	6.570	7.190		
	CALOR	kW	3,74	4,91	5,98	6,7	8,16	9,44	12,0	13,3	15,5	18,1	16,8	19,79	21,1	23,2		
		kcal/h	3.216	4.223	5.143	5.770	7.018	8.118	10.320	11.438	13,33	15.566	14.448	17.019	18.146	19.952		
ALIMENTACIÓN	V/F/Hz	220 / 1 / 50																
CAUDAL DE AIRE (0 Pa)	m³/h	370	400	500	550	670	720	1.000	1.050	1.280	1.310	1.450	1.500	1.910	1.940			
NIVEL DE PRESIÓN SONORA	dBA	38/31/24	38/31/25	44/38/30	45/38/31	37/33/26	37/34/27	43/41/34	45/41/35	48/46/39	49/46/40	51/48/43	52/49/52	51/48/45	51/48/46			
Nº MOTORES/CONSUMO MOTOR	Nº/W	1/55	1/55	1/85	1/85	2/75	2/75	2/145	2/145	2/175	2/175	2/225	2/225	3/285	3/285			
CAUDAL DE AGUA (FRÍO)	l/h	258	344	436	520	645	731	950	1.150	1.296	1.552	1.401	1.690	1.652	1.843			
PÉRDIDA DE CARGA (FRÍO)	m.c.a	1,3	1,6	1,8	2,0	2,2	2,4	2,4	2,7	2,8	2,9	3,3	3,4	3,1	3,3			
CONEXIONES HIDRÁULICAS	mm(pulg)	TUBO DE COBRE 12,7 (1/2") CON ROSCA HEMBRA																
DIMENSIONES	ALTO H	520																
	ANCHO L	670			870			1.070			1.270			1.470			1.670	
	FONDO S	220																
PESO	kg	14	14	16	17	23	24	26	28	30	32	31	34	34	38			

1- Todas las especificaciones están sujetas a cambio sin previo aviso

2- Las potencias indicadas están basadas en las siguientes condiciones:

a) Refrigeración: - Interior 27°C TS / 19°C TH - Temperatura entrada agua 7°C TS, salida a 12°C

b) Calefacción: - Interior 20°C TS / 15°C TH - Temperatura entrada agua 70°C TS, salida a 60°C

FANCOILS 2 TUBOS		FX 130	FX 230	FX 330	FX 430	FX 530	FX 630	FX 730	FX 830	FX 930	FX 1030	FX 930P	FX 1030P	FX 1130P	FX 1230P
PVP	VA	414 €	437 €	455 €	504 €	549 €	614 €	694 €	755 €	814 €	872 €	959 €	1.017 €	1.057 €	1.158 €
	VB	439 €	461 €	487 €	534 €	587 €	651 €	737 €	798 €	864 €	922 €	1.009 €	1.067 €	1.114 €	1.214 €
	VC	465 €	489 €	516 €	564 €	617 €	682 €	770 €	831 €	898 €	956 €	--	--	--	--
	HA	442 €	465 €	486 €	533 €	580 €	644 €	726 €	787 €	849 €	905 €	994 €	1.050 €	1.092 €	1.194 €
	HB	465 €	489 €	516 €	562 €	617 €	682 €	769 €	831 €	897 €	956 €	1.042 €	1.101 €	1.148 €	1.250 €
	HC	493 €	516 €	545 €	591 €	647 €	712 €	800 €	863 €	932 €	989 €	--	--	--	--

FANCOILS 4 TUBOS		FX 131	FX 231	FX 331	FX 431	FX 531	FX 631	FX 731	FX 831	FX 931	FX 1031	FX 931P	FX 1031P	FX 1131P	FX 1231P
PVP	VA	520 €	544 €	577 €	625 €	690 €	755 €	853 €	914 €	1.006 €	1.064 €	1.151 €	1.209 €	1.283 €	1.384 €
	VB	545 €	567 €	609 €	656 €	727 €	792 €	896 €	956 €	1.056 €	1.114 €	1.201 €	1.259 €	1.340 €	1.441 €
	VC	571 €	595 €	638 €	686 €	758 €	822 €	929 €	989 €	1.090 €	1.148 €	--	--	--	--
	HA	548 €	571 €	607 €	654 €	720 €	785 €	885 €	945 €	1.041 €	1.097 €	--	--	--	--
	HB	571 €	595 €	638 €	683 €	758 €	822 €	927 €	989 €	1.089 €	1.148 €	1.185 €	1.242 €	1.318 €	1.420 €
	HC	599 €	622 €	667 €	712 €	788 €	853 €	959 €	1.021 €	1.123 €	1.181 €	1.234 €	1.293 €	1.374 €	1.477 €

MOTOR BRUSHLESS DC	FX 130/1	FX 230/1	FX 330/1	FX 430/1	FX 530/1	FX 630/1	FX 730/1	FX 830/1	FX 930/1	FX 1030/1	FX 930/1P	FX 1030/1P	FX 1130/1P	FX 1231P
Opcional - Motor 0-10V	162€										296€			

Valor a incrementar sobre el fancoil de motor AC.

FANCOIL DE AGUA CON ENVOLVENTE 2 Y 4 TUBOS

Autotransformador de 6 velocidades



Filtro guía



Doble salida aire ajustable

Conexión rápida del tubo de condensados



Posibilidad de conexión a PC

Versión silenciada (FX-S) y potenciada (FX-P) disponibles, consultar.

· Efecto Inducción

· Mayor velocidad cerrando una de las salidas

· Efecto coanda



ACCESORIOS

KIT VÁLVULAS	PVP
PN16	Kv 2,5
VL22 - 3 vías 3/4" 230V	204 €
VL23 - 3 vías 3/4" 230V	246 €
VL62 - 3 vías 3/4" 230V	386 €
VL63 - 3 vías 3/4" 230V	468 €

Otros tipos consultar página anterior. También están disponibles válvulas a 24V o 3 puntos.

BANDEJA AUXILIAR VÁLVULA	PVP
BRV (VA-VB-VC)	19 €
BRO (HA-HB-HC)	19 €

*Bandeja auxiliar recomendable en fancoils con válvula. No necesaria con válvulas VL21/22/61/62 y fancoils de tipo horizontal (la propia bandeja del fancoil cubre la válvula).

LATIGUILLOS CONEXIÓN	PVP
2T - 112 (ext. de 1 a 2m)	78 €

BOMBA COND.	PVP
323 €	
PMP1	PMP2

FX-VA / VB	PIES DE APOYO	PVP
CZPA	Altura 155 mm	65 €
CZPB	Altura 90 mm	44 €

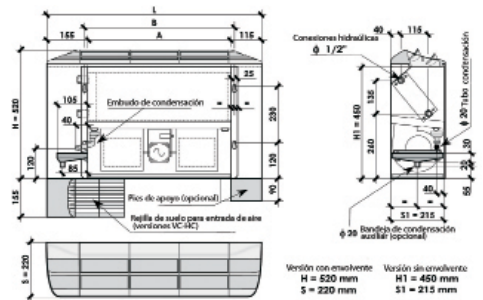

PANEL TRASERO / PANEL INFERIOR	TALLA	10 - 20	30 - 40	50 - 60	70 - 80	90 - 100	110 - 120
PVP	CHA	54 €	69 €	86 €	101 €	116 €	131 €
	CHB	48 €	61 €	73 €	87 €	99 €	110 €
	CHC	30 €	37 €	47 €	55 €	63 €	72 €
	CHD	51 €	63 €	75 €	87 €	99 €	110 €
	CHM	51 €	65 €	80 €	94 €	108 €	123 €
	CHZ	23 €	30 €	35 €	39 €	46 €	50 €

RESISTENCIA ELÉCTRICA	FX 130	FX 230	FX 330	FX 430	FX 530	FX 630	FX 730	FX 830	FX 930	FX 1030	FX 1130	FX 1230
RES1 (220/1/50-Relé potencia-Term. seguridad)	700 W ó 1.000 W	1.000 W ó 1.500 W	1.500 W ó 2.000 W	2.000 W ó 3.000 W	2.000 W ó 3.000 W	2.000 W ó 3.000 W	2.000 W ó 3.000 W	2.000 W ó 3.000 W	2.000 W ó 3.000 W	2.000 W ó 3.000 W	2.000 W ó 3.000 W	2.000 W ó 3.000 W
(cuadro con magnetotérmico/diferencial, opcional)	PVP	232 €	240 €	272 €	335 €	335 €	335 €	335 €	335 €	335 €	335 €	335 €

Nota: Conexiones estandar a izquierdas. Especificar conexiones hidráulicas en el pedido. DX a derechas ó SX a izquierdas. Unidades fabricadas bajo pedido, no se admitirán anulaciones pasadas 48h de la recepción del mismo.

OTROS FANCOILS (CONSULTAR)

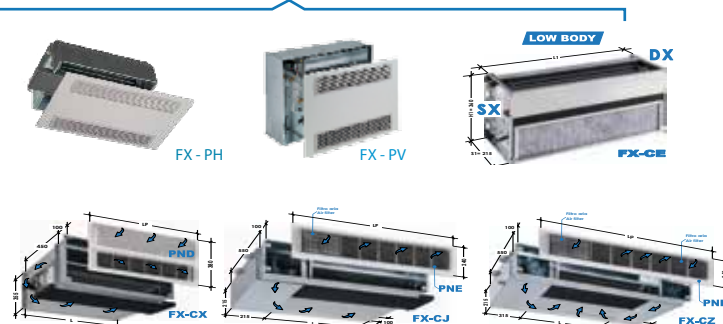

DESCUENTO ESPECIAL POR CANTIDADES

≥ 10 UDS.	+ 5%
≥ 20 UDS.	+ 10%

FANCOILS

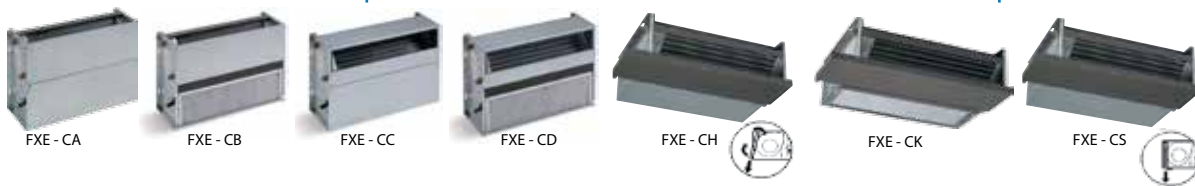

CONTROLES

TERMOSTATOS REMOTOS PARED (SUPERFICIE) PVP

T. Ambiente digital, Off/Inv/Ver, 2T, 4T,
CR26 salida motor ventilador 0-10V,
 salida válvula on/off o válvula 0-10V. **215 €**

TERMOSTATOS REMOTOS PARED (EMPOTRABLE) PVP

T. Ambiente táctil Off/Inv/Ver, 2T, 4T,
 salida motor ventilador 0-10V, válv. on/off **165 €**
 Modbus, contacto ventana/habitación hotel.
TT-09MB4P010V



* Empotrable en caja universal

FANCOILS DE AGUA SIN ENVOLVENTE - MOTOR DC

FANCOILS DE AGUA SIN ENVOLVENTE			FXE 130	FXE 230	FXE 330	FXE 430	FXE 530	FXE 630	FXE 730	FXE 830	FXE 930	FXE 1030	
CAPACIDAD	FRÍO TOTAL	kW	1,55	2,07	2,6	3,09	4,01	4,54	5,69	6,61	7,68	9,19	
		Frig/h	1.333	1.780	2.236	2.657	3.448	3.904	4.893	5.684	6.604	7.903	
	FRÍO SENSIBLE	kW	1,34	1,68	2,13	2,37	3,1	3,49	4,49	4,97	5,8	6,77	
		Frig/h	1.152	1.445	1.831	2.038	2.666	3.001	3.861	4.274	4.988	5.822	
CALOR	kW	3,88	5,08	6,14	6,87	8,76	10,12	12,4	13,72	15,82	18,47		
	kcal/h	3.337	4.369	5.280	5.908	7.533	8.703	10.664	11.800	13.605	15.884		
ALIMENTACIÓN		V/F/Hz	220 / 1 / 50 (señal de control 0-10Vcc)										
CAUDAL DE AIRE (0 Pa)		m³/h	390	420	520	570	745	800	1.050	1.100	1.320	1.350	
NIVEL DE PRESIÓN SONORA		dBA	13-38	13-40	15-44	16-46	16-39	16-40	16-45	17-46	14-49	15-50	
CONSUMO MOTOR (Max.)		A	0,35	0,35	0,45	0,45	0,55	0,55	0,55	0,55	0,55	0,55	
		W	55	55	65	65	80	80	90	90	90	90	
CAUDAL DE AGUA (FRÍO)		l/h	267	356	447	531	690	781	979	1.137	1.321	1.581	
PÉRDIDA DE CARGA (FRÍO)		m.c.a	1,7	2,0	2,1	2,2	2,6	2,8	2,6	2,9	3,0	3,0	
CONEXIONES HIDRÁULICAS		mm(pulg)	TUBO DE COBRE 12,7 (1/2") CON ROSCA HEMBRA										
DIMENSIONES	ALTO H	mm	450										
	ANCHO L	mm	450		650			850			1.050		1.250
	FONDO S	mm	215										
PESO		kg	10	11	13	14	19	20	23	24	27	28	
REDUCCIÓN DEL CAUDAL DE AIRE EN FUNCIÓN DE LA PRESIÓN ESTÁTICA A VELOCIDAD MÁXIMA (VCC=10V)		0Pa	1	1	1	1	1	1	1	1	1	1	
		15Pa	0,94	0,94	0,93	0,93	0,92	0,92	0,92	0,92	0,92	0,95	0,95
		30Pa	0,85	0,85	0,84	0,84	0,81	0,81	0,83	0,83	0,83	0,88	0,88
		45Pa	0,75	0,75	0,74	0,74	0,7	0,7	0,73	0,73	0,73	0,82	0,82
		60Pa	0,61	0,60	0,62	0,62	0,58	0,58	0,62	0,62	0,62	0,73	0,73
	75Pa	0,38	0,38	0,46	0,47	0,43	0,43	0,5	0,5	0,61	0,61		

1- Todas las especificaciones están sujetas a cambio sin previo aviso

2- Las potencias indicadas están basadas en las siguientes condiciones:

- a) Refrigeración: - Interior 27°C TS / 19°C TH - Temperatura entrada agua 7°C TS, salida a 12°C
- b) Calefacción: - Interior 20°C TS / 15°C TH - Temperatura entrada agua 70°C TS, salida a 60°C

FANCOILS 2 TUBOS			FXE 130	FXE 230	FXE 330	FXE 430	FXE 530	FXE 630	FXE 730	FXE 830	FXE 930	FXE 1030
	PVP	CA	489 €	511 €	513 €	560 €	593 €	657 €	722 €	782 €	829 €	887 €
	CB	493 €	516 €	518 €	566 €	598 €	662 €	727 €	789 €	834 €	891 €	
	CC	501 €	524 €	527 €	573 €	606 €	669 €	736 €	796 €	843 €	900 €	
	CD	505 €	529 €	531 €	580 €	610 €	676 €	740 €	802 €	847 €	904 €	
	CH	493 €	516 €	518 €	566 €	598 €	662 €	727 €	789 €	834 €	891 €	
	CK	498 €	520 €	524 €	570 €	602 €	667 €	733 €	794 €	840 €	897 €	
	CS	518 €	540 €	542 €	589 €	622 €	686 €	751 €	813 €	858 €	916 €	

FANCOILS 4 TUBOS			FXE 131	FXE 231	FXE 331	FXE 431	FXE 531	FXE 631	FXE 731	FXE 831	FXE 931	FXE 1031
	PVP	CA	595 €	617 €	635 €	682 €	734 €	798 €	880 €	941 €	1.021 €	1.079 €
	CB	599 €	622 €	639 €	687 €	738 €	803 €	886 €	948 €	1.025 €	1.083 €	
	CC	607 €	631 €	649 €	694 €	747 €	810 €	894 €	955 €	1.035 €	1.092 €	
	CD	611 €	635 €	653 €	701 €	751 €	817 €	898 €	960 €	1.039 €	1.096 €	
	CH	599 €	622 €	639 €	687 €	738 €	803 €	886 €	948 €	1.025 €	1.083 €	
	CK	604 €	627 €	646 €	691 €	742 €	807 €	891 €	952 €	1.032 €	1.089 €	
	CS	624 €	646 €	664 €	711 €	763 €	827 €	909 €	972 €	1.050 €	1.108 €	

FANCOIL DE AGUA SIN ENVOLVENTE - MOTOR DC - 2 Y 4 TUBOS

Motor DC (Brushless)



Conexión rápida del tubo de condensados



Filtro incluido con guía



Posibilidad de conexión a PC



ACCESORIOS

KIT C/VÁLVULAS		PVP	
MOD.	CONEX. TUBERÍA	230V	0-10V
VL21	3 vías 3/4" M	177 €	384 €
VL22	3 vías 1/2" F	204 €	411 €
VL23	3 vías 1/2" F	246 €	453 €
VL61	3 vías 3/4" M	335 €	749 €
VL62	3 vías 3/4" M	386 €	800 €
VL63	3 vías 3/4" M	468 €	882 €
VL31	2 vías 3/4" M	149 €	356 €
VL32	2 vías 1/2" F	184 €	391 €
VL33	2 vías 1/2" F	225 €	432 €
VL71	2 vías 1/2" F	288 €	702 €
VL72	2 vías 1/2" F	348 €	762 €
VL73	2 vías 1/2" F	431 €	845 €

Ejemplo nomenclatura: VL21-230 = kit c/válvula 3 vías a 230V
VL21-M010 = kit c/vál. 3 vías a 0-10V

KIT C/VÁLVULAS MONTADAS EN FÁBRICA (kit+válvula+actuador)



BAÑEJA AUXILIAR VÁLVULA	PVP
BRV (CA-CB-CC-CD)	19 €
BRO (CH-CK-CS)	19 €

*Bandeja auxiliar recomendable en fancoils con válvulas.
No necesaria con válvulas VL21/22/61/62 y fancoils de tipo horizontal (la propia bandeja del fancoil cubre la válvula).

Componentes que constituyen el kit con válvulas

VL21	Válvula 3 vías 3/4" (kv=2,5)(PN16) + servomotor + kit de montaje.	VL61	2 x VL21
VL22	VL21 + 2 tubos de cobre a 90°.	VL62	2 x VL22
VL23	VL21 + válvula de bola 1/2" + detentor 1/2".	VL63	2 x VL23
VL31	Válvula 2 vías 3/4" (kv=2,5)(PN16) + servomotor + kit de montaje.	VL71	2 x VL31
VL32	VL131 + 2 tubos de cobre a 90°.	VL72	2 x VL32
VL33	VL131 + válvula de bola 1/2" + detentor 1/2".	VL73	2 x VL33

NOTA: Disponibles también válvulas a 24V y 3 puntos (consultar).

FX-CA / CC / CH	PIES DE APOYO	PVP
CZZA	Altura 155 mm	33 €
CZZB	Altura 90 mm	23 €

VALVULAS (válvula+actuador)	PVP
V2V34-21P PN16 Kv 2.5 2 vías 3/4" 230V	115 €
V3V34-21P4 PN16 Kv 2.5 3 vías 3/4" 230V	115 €
KIT-VL31 Kit válvula V2V34-21P	32€
KIT-VL21 Kit válvula V3V34-21P4	54€

Válvulas con actuador técnico no montadas de fábrica, son un accesorio independiente del fancoil. La bandeja auxiliar no es necesaria con estas válvulas si el fancoil es de tipo horizontal (la propia bandeja del fancoil cubre la válvula).

RESISTENCIA ELÉCTRICA	FX 130	FX 230	FX 330	FX 430	FX 530	FX 630	FX 730	FX 830	FX 930	FX 1030	FX 1130	FX 1230
RES1 (220/1/50-Relé potencia-Term. seguridad)	700 W ó 1.000 W	1.000 W ó 1.500 W	1.500 W ó 2.000 W	2.000 W ó 3.000 W	2.000 W ó 3.000 W	2.000 W ó 3.000 W	2.000 W ó 3.000 W	2.000 W ó 3.000 W	2.000 W ó 3.000 W	2.000 W ó 3.000 W	2.000 W ó 3.000 W	2.000 W ó 3.000 W
(cuadro con magnetotérmico/diferencial, opcional)	PVP	232 €	240 €	272 €	335 €	335 €	335 €	335 €	335 €	335 €	335 €	335 €

Nota: Conexiones estandar a izquierdas. Especificar conexiones hidráulicas en el pedido. DX a derechas ó SX a izquierdas. Unidades fabricadas bajo pedido, no se admitirán anulaciones pasadas 48h de la recepción del mismo.

DESCUENTO ESPECIAL POR CANTIDADES	
≥ 10 UDS.	+ 5%
≥ 20 UDS.	+ 10%

LATIGUILLOS CONEXIÓN	PVP
2T - 112 (ext. de 1 a 2m)	78 €

BOBINA COND.	PVP
323 €	
PMP1	PMP2



FANCOILS DE AGUA POTENCIADOS

FANCOIL DE AGUA ALTA PRESIÓN			UTY 120	UTY 130	UTY 140	UTY 220	UTY 230	UTY 240	UTY 320	UTY 330	UTY 340
CAPACIDAD	FRÍO TOTAL	kW	6,82	8,65	10,1	12,0	15,2	17,8	16,7	21,2	25,5
		Frig/h	5.865	7.439	8.686	10.320	13.072	15.300	14.362	18.232	21.930
	FRÍO SENSIBLE	kW	5,3	6,58	7,38	9,78	12,1	13,5	13,9	17,2	19,4
		kcal/h	4.558	5.658	6.346	8.410	10.406	11.610	11.954	14.792	16.684
	CALOR	kW	15,2	18,9	20,0	28,4	35,2	37,2	40,6	50,3	53,7
		kcal/h	13.072	16.254	17.200	24.424	30.272	31.992	34.916	43.258	46.182
ALIMENTACIÓN	V/F/Hz	220 / 1 / 50									
CAUDAL DE AIRE (0 Pa)	m³/h	1.350	1.500	1.450	2.750	3.000	2.850	4.050	4.400	4.200	
NIVEL SONORO	dB(A)	49/43/34	50/44/35	50/44/35	51/48/37	52/49/38	52/49/38	53/51/46	54/52/47	54/52/47	
Nº MOTORES / CONSUMO MOTOR	Nº/W	1/290	1/290	1/290	1/560	1/560	1/560	1/650	1/650	1/650	
CAUDAL DE AGUA (FRÍO)	l/h	1.173	1.488	1.737	2.064	2.614	3.062	2.872	3.646	4.386	
PÉRDIDA DE CARGA (FRÍO)	m.c.a	3,5	3,9	3,8	2,8	3,8	3,0	2,1	2,9	2,5	
CONEXIONES HIDRÁULICAS	mm(pulg)	TUBO DE COBRE 19,05 (3/4") CON ROSCA HEMBRA									
DIMENSIONES	ALTO H	mm	275			275			275		
	ANCHO L	mm	800			1.200			1.600		
	FONDO S	mm	605			605			605		
PESO	kg	37	38	40	52	54	57	68	70	73	
REDUCCIÓN DEL CAUDAL DE AIRE EN FUNCIÓN DE LA PRESIÓN ESTÁTICA A VELOCIDAD MÁXIMA (2 TUBOS / 4 TUBOS)	0Pa	1	1	1	1	1	1	1	1	1	
	25Pa	0,93	0,94	0,94	0,95	0,96	0,95	0,95	0,95	0,95	
	50Pa	0,87	0,88	0,88	0,89	0,89	0,89	0,88	0,89	0,89	
	75Pa	0,81	0,82	0,83	0,81	0,82	0,82	0,82	0,83	0,82	
	100Pa	0,75	0,76	0,77	0,73	0,75	0,74	0,74	0,75	0,75	
	125Pa	0,66	0,68	0,68	0,62	0,65	0,64	0,62	0,66	0,64	
	150Pa	0,54	0,57	0,57	0,49	0,53	0,53	0,49	0,53	0,52	

1- Todas las especificaciones están sujetas a cambio sin previo aviso

2- Las potencias indicadas están basadas en las siguientes condiciones:

a) Refrigeración: Temperatura ambiente 27°C TS / 19°C TH. Temperatura entrada agua 7°C, salida a 12°C (velocidad máxima).

b) Calefacción: Temperatura ambiente 20°C. Temperatura entrada agua 70°C (velocidad máxima).



FANCOILS 2 TUBOS		UTY 120	UTY 130	UTY 140	UTY 220	UTY 230	UTY 240	UTY 320	UTY 330	UTY 340
PVP (FANCOIL GALVANIZADO)	Z1	945 €	1.027 €	1.096 €	1.379 €	1.467 €	1.564 €	1.840 €	2.038 €	2.188 €
	Z2	996 €	1.079 €	1.148 €	1.442 €	1.529 €	1.626 €	1.913 €	2.111 €	2.258 €
	Z21	1.047 €	1.130 €	1.199 €	1.504 €	1.593 €	1.689 €	1.986 €	2.186 €	2.331 €
	Z22	1.100 €	1.181 €	1.250 €	1.568 €	1.655 €	1.751 €	2.060 €	2.260 €	2.401 €
	PVP (FANCOIL PINTADO)	P1	1.068 €	1.150 €	1.219 €	1.539 €	1.626 €	1.722 €	2.034 €	2.233 €
	P2	1.118 €	1.201 €	1.270 €	1.601 €	1.689 €	1.786 €	2.107 €	2.307 €	2.447 €
	P21	1.170 €	1.255 €	1.322 €	1.664 €	1.751 €	1.848 €	2.180 €	2.381 €	2.518 €
	P22	1.221 €	1.304 €	1.373 €	1.728 €	1.815 €	1.911 €	2.255 €	2.455 €	2.589 €
PVP (FANCOIL DOBLE PANEL PINTADO)	K1	1.169 €	1.249 €	1.319 €	1.660 €	1.747 €	1.844 €	2.175 €	2.374 €	2.510 €
	K2	1.220 €	1.301 €	1.372 €	1.722 €	1.811 €	1.907 €	2.248 €	2.448 €	2.583 €
	K21	1.272 €	1.351 €	1.424 €	1.786 €	1.873 €	1.969 €	2.324 €	2.523 €	2.654 €
	K22	1.323 €	1.403 €	1.474 €	1.848 €	1.936 €	2.033 €	2.397 €	2.597 €	2.726 €

FANCOILS 4 TUBOS		UTY 121 / 122	UTY 131 / 132	UTY 221 / 222	UTY 231 / 232	UTY 321 / 322	UTY 331 / 332
Capacidad Frigorífica Total	kW	6,67 / 6,57	8,43 / 8,28	11,7 / 11,5	14,7 / 14,6	16,4 / 16,1	20,6 / 20,3
Capacidad Calorífica Total (1Fila / 2Filas)	kW	7,59 / 12,1	8,1 / 12,9	13,8 / 22,3	14,5 / 23,6	19,6 / 31,9	20,5 / 33,6
Caudal de aire	m³/h	1.300 / 1.270	1.440 / 1.400	2.650 / 2.570	2.850 / 2.800	3.900 / 3.800	4.200 / 4.100
PVP (FANCOIL GALVANIZADO)	Z1	1.154€ / 1.339€	1.236€ / 1.421€	1.642€ / 1.824€	1.725€ / 1.911€	2.189€ / 2.392€	2.390€ / 2.590€
	Z2	1.206€ / 1.391€	1.288€ / 1.472€	1.706€ / 1.886€	1.793€ / 1.973€	2.263€ / 2.465€	2.463€ / 2.663€
	Z21	1.259€ / 1.442€	1.339€ / 1.525€	1.769€ / 1.950€	1.856€ / 2.037€	2.338€ / 2.538€	2.536€ / 2.738€
	Z22	1.308€ / 1.495€	1.391€ / 1.576€	1.831€ / 2.012€	1.918€ / 2.100€	2.411€ / 2.612€	2.611€ / 2.812€
	P1	1.277€ / 1.461€	1.359€ / 1.543€	1.802€ / 1.983€	1.889€ / 2.070€	2.383€ / 2.586€	2.585€ / 2.785€
	P2	1.329€ / 1.512€	1.410€ / 1.595€	1.866€ / 2.047€	1.953€ / 2.133€	2.459€ / 2.659€	2.658€ / 2.859€
	P21	1.379€ / 1.565€	1.461€ / 1.648€	1.928€ / 2.109€	2.015€ / 2.197€	2.532€ / 2.732€	2.731€ / 2.933€
	P22	1.431€ / 1.617€	1.512€ / 1.697€	1.991€ / 2.172€	2.078€ / 2.259€	2.605€ / 2.808€	2.806€ / 3.007€
	K1	1.377€ / 1.564€	1.459€ / 1.642€	1.924€ / 2.105€	2.011€ / 2.190€	2.525€ / 2.727€	2.726€ / 2.926€
	K2	1.430€ / 1.615€	1.510€ / 1.695€	1.986€ / 2.167€	2.074€ / 2.254€	2.600€ / 2.800€	2.799€ / 3.002€
	K21	1.481€ / 1.666€	1.562€ / 1.747€	2.049€ / 2.230€	2.136€ / 2.316€	2.673€ / 2.876€	2.875€ / 3.075€
	K22	1.532€ / 1.718€	1.613€ / 1.798€	2.111€ / 2.294€	2.200€ / 2.379€	2.749€ / 2.949€	2.948€ / 3.149€



MOTOR BRUSHLESS DC UTYE	120/121/122/130/140/131/132	220/221/222/230/240/231/232	320/321/322/330/340/331/332
VMB Motor 0-10V (opcional)	254 €	432 €	453 €

Valor a incrementar sobre el fancoil de motor AC.

DESCUENTO ESPECIAL POR CANTIDADES	
≥ 10 UDS.	+ 5%
≥ 20 UDS.	+ 10%

MODELOS



Z - GALVANIZADO CON AISLAMIENTO TÉRMICO-ACUSTICO INTERNO
 P - PINTADO BLANCO CON AISLAMIENTO TÉRMICO-ACUSTICO INTERNO
 K - DOBLE PANEL PINTADO BLANCO CON AISLAMIENTO TÉRMICO-ACUSTICO

ACCESORIOS

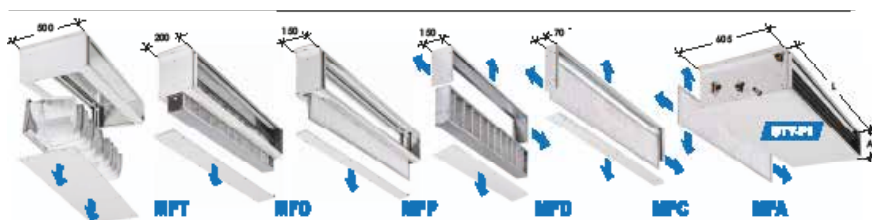

- Altura de solo 275 mm
- Bandeja de condensados aislada con clasificación M1
- Ventilador centrífugo de 3 velocidades
- Batería de intercambio térmico de alta eficacia
- Amplia gama de accesorios disponibles

FILTRO DE AIRE (OPCIONAL)			120/1/2	130/1/2	140	220/1/2	230/1/2	240	320/1/2	330/1/2	340	
PVP	MFA-Z	Filtro de aire EU3		30 €			39 €			47 €		
	MFA-P	Filtro de aire EU3		32 €			40 €			48 €		
	MFA-K	Filtro de aire EU3		33 €			41 €			50 €		
		Pérdida de carga (filtro limpio - filtro sucio)	Pa	18 - 42	22 - 52	20 - 49	31 - 75	37 - 89	34 - 81	37 - 88	44 - 106	40 - 97
PVP	MFC/D-Z	Porta-filtro + filtro de aire EU3 (C) / EU5 (D)		72€ / 106€			92€ / 132€			116€ / 152€		
	MFC/D-P	Porta-filtro + filtro de aire EU3 (C) / EU5 (D)		83€ / 144€			115€ / 182€			148€ / 213€		
	MFC/D-K	Porta-filtro + filtro de aire EU3 (C) / EU5 (D)		88€ / 146€			117€ / 185€			150€ / 215€		
		Pérdida de carga (filtro limpio - filtro sucio)	Pa	18-42 / 25-45	22-52 / 30-55	20-49 / 28-52	31-75 / 44-80	37-89 / 52-95	34-81 / 47-86	37-88 / 51-94	44-106 / 62-114	40-97 / 57-103
PVP	MFP/O/T-Z	Sección con filtro de aire EU3 (P) / EU5 (O) / EU7 (T)		130€ / 152€ / 247€			152€ / 179€ / 331€			178€ / 199€ / 410€		
	MFP/O/T-P	Sección con filtro de aire EU3 (P) / EU5 (O) / EU7 (T)		156€ / 178€ / 324€			189€ / 217€ / 406€			228€ / 247€ / 483€		
	MFP/O/T-K	Sección con filtro de aire EU3 (P) / EU5 (O) / EU7 (T)		173€ / 196€ / 400€			215€ / 243€ / 502€			261€ / 282€ / 598€		
		Pérdida de carga (filtro limpio - filtro sucio)	EU3/EU5 Pa	18-42 / 25-45	22-52 / 30-55	20-49 / 28-52	31-75 / 44-80	37-89 / 52-95	34-81 / 47-86	37-88 / 51-94	44-106 / 62-114	40-97 / 57-103
			EU7 Pa	34-70	42-87	39-81	60-125	72-149	65-135	70-147	85-150	78-150

Nota: Conexiones estandar a izquierdas. Especificar conexiones hidráulicas en el pedido. SX a derechas ó DX a izquierdas. Unidades fabricadas bajo pedido, no se admitirán anulaciones pasadas 48h de la recepción del mismo.

TERMOSTATOS PARED (SUPERFICIE)			PVP
	CR22	Term. Amb., Off/Inv/Ver, 2T, 4T, 3 Vel.	132 €
	CR25	T. A.digital, Off/Inv/Ver, 2T, 4T, 3 Vel.	214 €
	CR26	T.A.dig., Off/Inv/Ver, 2T, 4T, sal.Motor 0..10Vcc	215 €
	SDI.4	Accesorio para control de 4 Fancoils	276 €

TERMOSTATOS PARED (EMPOTRABLES)			PVP
	TD-06CO2P3V*	Term. amb. digital, 2T, frío/calor, 3 vel., cambio I/V autom., c.ven	115 €
	TD-06W2P3V*	Termostato amb. digital con WIFI, 2T, frío/calor, 3 vel, c.ventana	125 €
	TT-09MB4P3V	Termostato táctil con Modbus, 2T y 4T, frío/calor, 3 vel, c.vent.	150 €

* Empotrables en caja universal
 * Sonda retorno o sonda cambio I/V automático. PVP: 5€

BOMBA COND.		PVP
	PMP6	353 €
	PMP5	

BANDEJA AUXILIAR VÁLVULA		PVP
	MBC-V (Z21/Z22/P21/P22/K21/K22)	35 €
	MBC-O (Z1/Z2/P1/P2/K1/K2)	33 €

*Bandeja auxiliar recomendable en fancoils con válvula

KIT de VÁLVULAS (montadas en fábrica)	PVP	UTY 100	UTY 200	UTY 300
VL3-230V - válv. 3 vías 3/4" 230V (batería 2T y frío 4T)	PN16	Kv 2.5 206 €	Kv 4 302 €	Kv 6 306 €
VL2-230V - válv. 2 vías 3/4" 230V (batería 2T y frío 4T)		171 €	268 €	270 €
VL6-230V - válvula 3 vías 3/4" 230V (batería calor 4T)		164 €	257 €	265 €
VL4-230V - válvula 2 vías 3/4" 230V (batería calor 4T)		145 €	242 €	244 €

KIT de VÁLVULAS (Para montar en obra)	PVP	UTY 100	UTY 200	UTY 300
V3V34-21P4/24/26 - válv. 3 vías 3/4" - 230V	PN16	Kv 2.5 115 €	Kv 4 176 €	Kv 6 180 €
KIT-V3V3420 KIT CONEXIÓN UTY		62 €	62 €	62 €
V2V34-21P/24/26 - válv. 2 vías 3/4" - 230V		115 €	176 €	180 €
KIT-V2V3420 KIT CONEXIÓN UTY		38 €	38 €	38 €

Otros tipos están disponibles: 2 vías, 24V, 0..10V, 3 puntos,...



FAN - COILS DE AGUA POTENCIADOS - OPCIONALES MONTADOS DE FÁBRICA

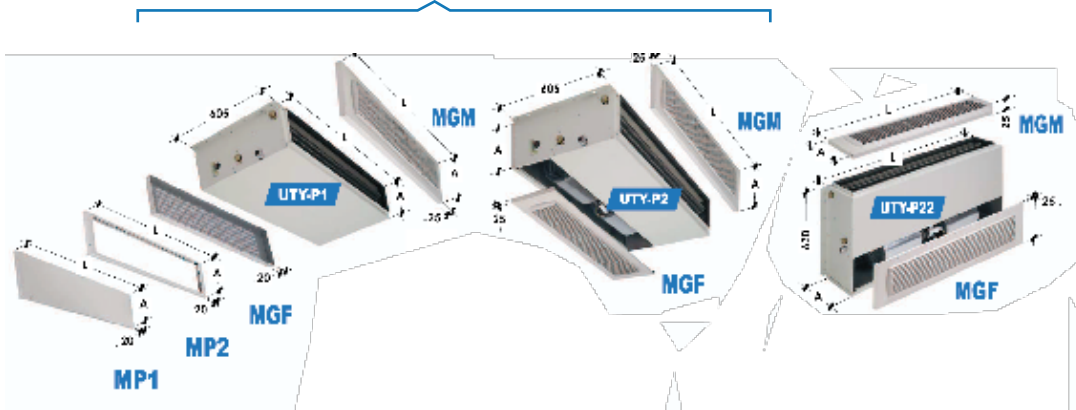

REJILLAS		UTY	120/1/2	130/1/2	140	220/1/2	230/1/2	240	320/1/2	330/1/2	340	
PVP	MGF-Z	Rejilla de aspiración de aire en ABS + Filtro EU3		76 €		110 €		156 €				
	MGF-P	Rejilla de aspiración de aire en ABS + Filtro EU3		81 €		121 €		170 €				
	MGF-K	Rejilla de aspiración de aire en ABS + Filtro EU3		92 €		135 €		192 €				
		Pérdida de carga (filtro limpio - filtro sucio)	Pa	32 - 56	36 - 69	36 - 65	56 - 100	67 - 100	61 - 108	66 - 117	80 - 142	73 - 129
PVP	MGM-Z	Rejilla de impulsión de aire		65 €		101 €		123 €				
	MGM-P	Rejilla de impulsión de aire		72 €		109 €		155 €				
	MGM-K	Rejilla de impulsión de aire		80 €		124 €		240 €				
		Pérdida de carga (filtro limpio - filtro sucio)	Pa	14	17	16	25	30	27	29	35	32
PVP	MP1-Z	Panel ciego entrada de aire trasera		88 €		106 €		123 €				
	MP1-P	Panel ciego entrada de aire trasera		109 €		134 €		155 €				
	MP1-K	Panel ciego entrada de aire trasera		171 €		207 €		240 €				
PVP	MP2-Z	Marco para la instalación de una compuerta ST		109 €		134 €		156 €				
	MP2-P	Marco para la instalación de una compuerta ST		131 €		160 €		186 €				
	MP2-K	Marco para la instalación de una compuerta ST		192 €		235 €		272 €				

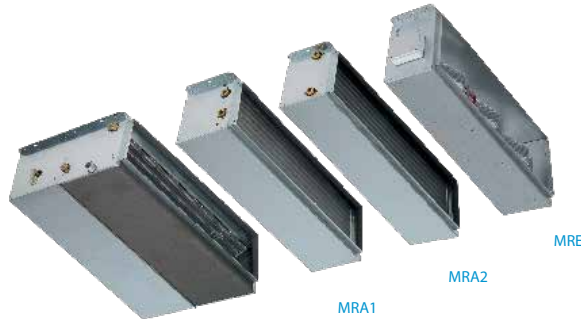

BATERIAS ADICIONALES DE CALOR		UTY	120/1/2	130/1/2	140	220/1/2	230/1/2	240	320/1/2	330/1/2	340	
PVP		Capacidad Calorífica	kW	7,7	8,1	8,3	14,1	15,0	14,5	20,0	21,1	20,5
		Caudal de agua	l/h	668	700	716	1.218	1.290	1.247	1.721	1.818	1.763
		Pérdida de carga	Pa	13	15	16	16	19	17	18	21	19
	MRA1-Z	Batería de agua caliente de 1 fila			299 €		382 €		493 €			
	MRA1-P	Batería de agua caliente de 1 fila			355 €		454 €		582 €			
	MRA1-K	Batería de agua caliente de 1 fila			399 €		509 €		646 €			
PVP		Capacidad Calorífica	kW	12,6	13,2	13,5	23,3	24,7	23,8	33,3	35,2	34,1
		Caudal de agua	l/h	1.083	1.135	1.161	2.006	2.124	2.053	2.866	3.027	2.936
		Pérdida de carga	Pa	20	23	25	30	36	32	35	41	38
	MRA2-Z	Batería de agua caliente de 2 fila			494 €		569 €		704 €			
	MRA2-P	Batería de agua caliente de 2 fila			549 €		640 €		792 €			
	MRA2-K	Batería de agua caliente de 2 fila			593 €		696 €		856 €			
PVP		Capacidad Calorífica	kW		6		9		9			
		Alimentación	V/F/Hz		220/1/5 ó 380/3/50		220/1/5 ó 380/3/50		220/1/5 ó 380/3/50			
		Pérdida de carga	Pa	13	16		23	27	24	27	32	29
	MRE-Z	Batería eléctrica + termostato de seguridad (1 etapa)			621 €		689 €		736 €			
	MRE-P	Batería eléctrica + termostato de seguridad (1 etapa)			679 €		762 €		822 €			
	MRE-K	Batería eléctrica + termostato de seguridad (1 etapa)			726 €		821 €		891 €			

SECCIONES ADICIONALES

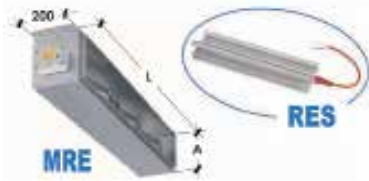
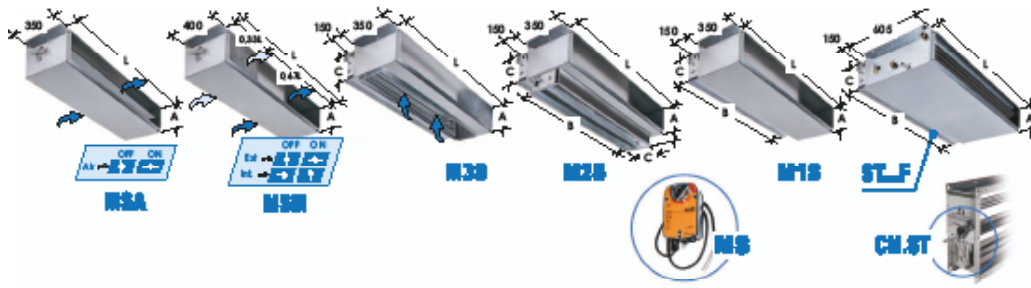

	RESISTENCIA ELÉCTRICA (220V/1/50)	PVP
RES25	700W - 3,1A	160 €
RES25	1.000W - 4,4A	168 €
RES25	1.500W - 6,6A	200 €
RES25	2.000W - 8,7A	200 €
RES25	2.500W - 10,9A	282 €

Cuadro de protección no incluido.

* Sólo para UT2.. y UT3..

	RESISTENCIA ELÉCTRICA (220V/1/50)	PVP
RES25	3.000W - 13,1A	345 €
RES25	3.500W - 15,3A	345 €
RES25	4.000W - 17,4A	345 €
*RES25-1	3.000W - 13,1A	345 €
*RES25-1	4.000W - 17,4A	362 €
*RES25	5.000W - 21,8A	362 €
*RES25	6.000W - 26,1	362 €

SECCIONES ADICIONALES		UTY	120/1/2	130/1/2	140	220/1/2	230/1/2	240	320/1/2	330/1/2	340
PVP	MSA-Z	Sección con compuerta manual 0-100% (motorizable)		282 €			364 €			447 €	
	MSA-P	Sección con compuerta manual 0-100% (motorizable)		353 €			460 €			563 €	
	MSA-K	Sección con compuerta manual 0-100% (motorizable)		414 €			533 €			649 €	
		Pérdida de carga Pa	11	13	12	19	22	20	22	27	24
PVP	MSM-Z	Sección mezcla aire exterior (0-33%) a. retorno (67-100%)		322 €			425 €			529 €	
	MSM-P	Sección mezcla aire exterior (0-33%) a. retorno (67-100%)		415 €			544 €			672 €	
	MSM-K	Sección mezcla aire exterior (0-33%) a. retorno (67-100%)		486 €			631 €			776 €	
		Pérdida de carga Pa	15	19	18	28	33	30	32	29	36
PVP	M3S-Z	Sección con compuerta manual inferior		494 €			628 €			759 €	
	M3S-P	Sección con compuerta manual inferior		569 €			723 €			878 €	
	M3S-K	Sección con compuerta manual inferior		629 €			798 €			965 €	
		Pérdida de carga Pa	18	22	20	31	37	34	37	44	40
PVP	M2S-Z	Sección con compuertas inferior y trasera		697 €			880 €			1.063 €	
	M2S-P	Sección con compuertas inferior y trasera		770 €			976 €			1.181 €	
	M2S-K	Sección con compuertas inferior y trasera		832 €			1.052 €			1.268 €	
		Pérdida de carga Pa	18	22	20	31	37	34	37	44	40
PVP	M1S-Z	Sección con compuerta manual trasera		494 €			628 €			759 €	
	M1S-P	Sección con compuerta manual trasera		569 €			723 €			878 €	
	M1S-K	Sección con compuerta manual trasera		629 €			798 €			965 €	
		Pérdida de carga Pa	18	22	20	31	37	34	37	44	40
PVP	ST..F-Z	Sección con compuerta manual frontal		221 €			272 €			352 €	
		Pérdida de carga Pa	18	22	20	31	37	34	37	44	40
PVP	MS	Servomotor 230V on/off para regulación compuertas					593 €				

OTRAS SECCIONES ADICIONALES (Consultar)

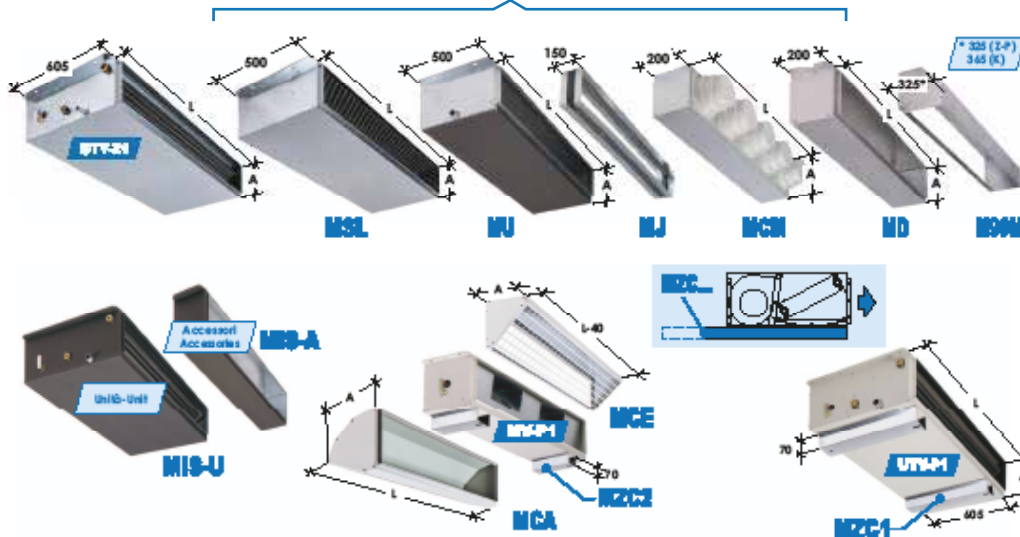

MODELOS



Galvanizado **D**
(aislamiento interno clase M1)



Prepintado **F**
(aislamiento interno clase M1)



Pintado **H**
(aislamiento interno clase M1)



Pintado y aislado **K**
(Panel sandwich 20 mm)



UNIDADES DE TRATAMIENTO DE AIRE 2 TUBOS (Batería de 2 filas)

UTA 2 TUBOS (3 VELOCIDADES)		2R	UTA 120	UTA 220	UTA 320	UTA 420	UTA 520	UTA 620	UTA 1220	UTA 1320	UTA 1420	UTA 1520	UTA 1620
CAPACIDAD	FRÍO TOTAL	KW	5,2	8,2	10,6	12,4	15,0	21,1	16,5	21,8	24,1	34,5	40,5
		Frig/h	4.472	7.052	9.116	10.664	12.900	18.232	14.190	18.748	20.726	29.670	34.830
	FRÍO SENSIBLE	KW	4,6	7,5	9,3	10,9	13,9	18,6	15,3	18,9	21,5	29,6	36,0
		kcal/h	3.956	6.540	7.998	9.374	11.954	15.996	13.158	16.254	18.490	25.456	30.960
	CALOR	KW	13,2	21,7	27,3	31,7	40,4	54,5	44,8	55,3	62,4	85,2	103,1
		kcal/h	11.352	18.652	23.478	27.262	34.744	46.870	38.442	47.558	53.664	73.272	88.666
CAUDAL DE AIRE	m ³ /h	1.500	2.500	3.000	3.500	5.000	6.000	5.000	6.000	7.000	10.000	12.000	
ALIMENTACIÓN	V/F/Hz	220 / 1 / 50	220 / 1 / 50	220 / 1 / 50	220 / 1 / 50	220 / 1 / 50	220 / 1 / 50	220 / 1 / 50	220 / 1 / 50	220 / 1 / 50	220 / 1 / 50	220 / 1 / 50	220 / 1 / 50
CAUDAL DE AGUA (FRÍO)	l/h	894	1.410	1.823	2.133	2.580	3.629	2.838	3.750	4.145	5.934	6.966	
PÉRDIDA DE CARGA	m.c.a.	2,7	2,7	2,9	3,0	2,8	2,9	2,6	2,7	2,8	3,1	3,2	
NIVEL SONORO	dB(A)	4 Polos	35/41/46	42/48/54	40/45/54	43/47/53	48/52/58	47/51/57	45/51/57	43/48/57	46/50/56	51/55/61	50/54/60
NÚMERO DE VENTILADORES / MOTORES			1 / 1	1 / 1	1 / 1	1 / 1	1 / 1	1 / 1	2 / 2	2 / 2	2 / 2	2 / 2	2 / 2
DIMENSIONES (sin envoltente) (D)	A	mm	360	425	425	480	550	550	425	425	480	580	580
	B	mm	560	660	760	760	1.160	1.360	1.160	1.360	1.360	1.660	1.660
	C	mm	840	995	1.105	1.160	1.140	1.240	995	1.105	1.160	1.450	1.450
DIMENSIONES (con envoltente) (F / H / K)	A	mm	380	440	440	480	570	570	440	440	480	600	600
	B	mm	520	620	720	720	1.120	1.320	1.120	1.320	1.320	1.620	1.620
	C	mm	870	1.020	1.120	1.160	1.140	1.240	1.020	1.120	1.160	1.450	1.450
PESO (D / F / H)	kg	34	45	53	58	90	106	75	93	102	160	162	
PESO (K)	kg	44	58	69	75	115	137	96	119	129	205	207	
CONEXIONES HIDRÁULICAS	Pulg.	3/4" M	1" M	1" M	1" M	1-1/4" M	1-1/4" M	1-1/4" M	1-1/4" M	1-1/4" M	1-1/4" M	1-1/4" M	
REDUCCIÓN DEL CAUDAL DE AIRE EN FUNCIÓN DE LA PRESIÓN ESTÁTICA A VELOCIDAD MÁXIMA.	0 Pa		1	1	1	1	1	0,95	1	1	1	1	0,95
	50 Pa		1	1	0,98	1	0,99	0,92	1	0,98	1	0,99	0,92
	100 Pa		0,99	1	0,96	1	0,96	0,89	1	0,96	1	0,96	0,89
	150 Pa		0,97	0,99	0,93	0,99	0,92	0,85	0,99	0,93	0,99	0,92	0,85
	200 Pa		0,88	0,97	0,88	0,97	0,86	0,77	0,97	0,88	0,97	0,86	0,77
	250 Pa		0,63	0,90	0,80	0,95	0,77	0,64	0,9	0,80	0,95	0,77	0,64
	300 Pa		-	0,76	0,69	0,89	0,62	0,45	0,76	0,69	0,89	0,62	0,45

UTA 2 TUBOS (3 VELOCIDADES)		2R	UTA 120	UTA 220	UTA 320	UTA 420	UTA 520	UTA 620	UTA 1220	UTA 1320	UTA 1420	UTA 1520	UTA 1620
PVP	D	1.254 €	1.572 €	1.804 €	2.074 €	2.543 €	2.953 €	2.731 €	3.126 €	3.646 €	4.678 €	4.858 €	
	F	1.379 €	1.728 €	1.979 €	2.258 €	2.796 €	3.237 €	2.945 €	3.371 €	3.903 €	5.029 €	5.208 €	
	H	1.482 €	1.856 €	2.124 €	2.411 €	3.003 €	3.475 €	3.123 €	3.574 €	4.117 €	4.949 €	5.501 €	
	K	1.775 €	2.222 €	2.535 €	2.847 €	3.595 €	4.147 €	3.628 €	4.152 €	4.724 €	6.147 €	6.326 €	
Filtro no incluido, opcional													

UNIDADES DE TRATAMIENTO DE AIRE 2 TUBOS (Batería de 3 filas)

UTA 2 TUBOS (3 VELOCIDADES)		3R	UTA 130	UTA 230	UTA 330	UTA 430	UTA 530	UTA 630	UTA 1230	UTA 1330	UTA 1430	UTA 1540	UTA 1640
CAPACIDAD	FRÍO TOTAL	KW	7,3	11,7	14,6	17,0	22,2	29,8	24,1	30,1	34,0	58,1	70,1
		Frig/h	6.278	10.062	12.556	14.620	19.092	25.628	20.726	25.886	29.240	49.966	60.286
	FRÍO SENSIBLE	KW	5,	9,8	12	14,0	18,3	24,3	20,2	24,6	28,1	44,5	55,4
		kcal/h	5.074	8.428	10.320	12.040	15.738	20.898	17.372	21.156	24.166	38.270	47.644
	CALOR	KW	17,2	28,3	34,9	40,7	52,9	69,9	58,8	71,2	80,9	125,7	157,2
		kcal/h	14.792	24.338	30.014	35.002	45.494	60.114	50.568	61.232	69.574	108.102	135.192
CAUDAL DE AIRE	m ³ /h	1.500	2.500	3.000	3.500	5.000	6.000	5.000	6.000	7.000	10.000	12.000	
ALIMENTACIÓN	V/F/Hz	220 / 1 / 50	220 / 1 / 50	220 / 1 / 50	220 / 1 / 50	220 / 1 / 50	220 / 1 / 50	220 / 1 / 50	220 / 1 / 50	220 / 1 / 50	220 / 1 / 50	220 / 1 / 50	220 / 1 / 50
CAUDAL DE AGUA (FRÍO)	l/h	1.256	2.012	2.511	2.924	3.818	5.126	4.145	5.177	5.848	9.993	12.057	
PÉRDIDA DE CARGA	m.c.a.	2,8	2,7	3,0	2,8	2,8	3,3	2,6	2,7	2,9	3,2	3,5	
NIVEL SONORO	dB(A)	4 Polos	35/31/46	42/48/54	40/45/54	43/47/53	48/52/58	47/51/57	45/51/57	43/48/57	46/50/56	51/55/61	50/54/60
NÚMERO DE VENTILADORES / MOTORES			1 / 1	1 / 1	1 / 1	1 / 1	1 / 1	1 / 1	2 / 2	2 / 2	2 / 2	2 / 2	2 / 2
DIMENSIONES (sin envoltente) (D)	A	mm	360	425	425	480	550	550	425	425	480	580	580
	B	mm	560	660	760	760	1.160	1.360	1.160	1.360	1.360	1.660	1.660
	C	mm	840	995	1.105	1.160	1.140	1.240	995	1.105	1.160	1.450	1.450
DIMENSIONES (con envoltente) (F / H / K)	A	mm	380	440	440	480	570	570	440	440	480	600	600
	B	mm	520	620	720	720	1.120	1.320	1.120	1.320	1.320	1.620	1.620
	C	mm	870	1.020	1.120	1.160	1.140	1.240	1.020	1.120	1.160	1.450	1.450
PESO (D / F / H)	kg	36	47	56	61	94	108	79	95	104	179	181	
PESO (K)	kg	45	60	71	77	119	139	100	121	131	224	226	
CONEXIONES HIDRÁULICAS	Pulg.	3/4" M	1" M	1" M	1" M	1-1/4" M	1-1/2" M	1-1/4" M	1-1/2" M	1-1/2" M	1-1/2" M	1-1/2" M	
REDUCCIÓN DEL CAUDAL DE AIRE EN FUNCIÓN DE LA PRESIÓN ESTÁTICA A VELOCIDAD MÁXIMA.	0 Pa		1	1	1	1	1	0,95	1	1	1	1	0,95
	50 Pa		1	1	0,98	1	0,98	0,92	1	0,98	1	0,98	0,92
	100 Pa		0,99	1	0,96	0,99	0,96	0,89	1	0,96	0,99	0,96	0,89
	150 Pa		0,96	0,99	0,93	0,99	0,91	0,84	0,99	0,93	0,99	0,91	0,84
	200 Pa		0,86	0,96	0,87	0,97	0,85	0,76	0,96	0,87	0,97	0,85	0,76
	250 Pa		0,61	0,89	0,79	0,94	0,75	0,63	0,89	0,79	0,94	0,75	0,63
	300 Pa		-	0,74	0,68	0,88	0,60	0,44	0,74	0,68	0,88	0,60	0,44

UTA 2 TUBOS (3 VELOCIDADES)		3R	UTA 130	UTA 230	UTA 330	UTA 430	UTA 530	UTA 630	UTA 1230	UTA 1330	UTA 1430	UTA 1540	UTA 1640
PVP	D	1.369 €	1.717 €	2.029 €	2.299 €	2.800 €	3.429 €	2.989 €	3.600 €	4.121 €	5.999 €	6.178 €	
	F	1.493 €	1.871 €	2.204 €	2.483 €	3.054 €	3.712 €	3.202 €	3.846 €	4.379 €	6.348 €	6.527 €	
	H	1.595 €	2.000 €	2.350 €	2.636 €	3.261 €	3.951 €	3.380 €	4.050 €	4.591 €	6.642 €	6.821 €	
	K	1.888 €	2.367 €	2.760 €	3.072 €	3.853 €	4.622 €	3.886 €	5.198 €	5.198 €	7.466 €	7.645 €	
Filtro no incluido, opcional													

UNIDADES DE TRATAMIENTO DE AIRE 2 Y 4 TUBOS

CONFIGURACIONES POSIBLES

- Bandeja de condensados aislada con clasificación M1
- Amplia gama de accesorios disponibles
- Múltiples versiones
- Ventilador centrífugo de 3 velocidades
- Motor brushless DC opcional
- Batería de intercambio térmico de alta eficacia

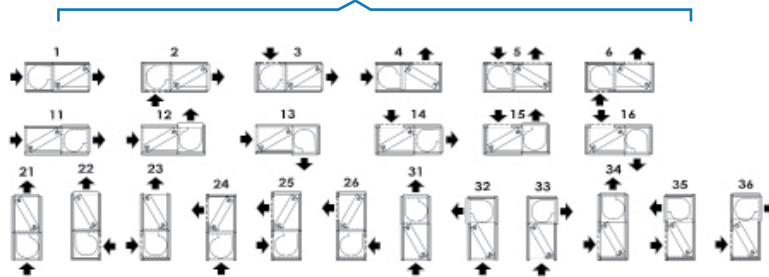

UNIDADES DE TRATAMIENTO DE AIRE 2 TUBOS (Batería de 6 filas)

UTA 2 TUBOS (3 VELOCIDADES)		6R	UTA 160	UTA 260	UTA 360	UTA 460	UTA 560	UTA 660	UTA 1260	UTA 1360	UTA 1460	UTA 1560	UTA 1660
CAPACIDAD	FRÍO TOTAL	KW	12,2	19	23,9	27,9	36,4	47,3	40,3	48,6	55,4	75,3	94,1
		Frig/h	10.492	16.340	20.554	23.994	31.304	40.678	34.658	41.796	47.644	64.758	80.926
	FRÍO SENSIBLE	KW	8,7	14,0	17,1	20,1	26,1	33,9	29,5	35,0	39,9	53,5	68,1
		kcal/h	7.482	12.040	14.706	17.286	22.446	29.154	25.370	30.100	34.314	46.010	58.566
	CALOR	KW	24,3	39,2	47,3	55,5	72,3	93,6	82,6	96,7	110,3	146,6	188,3
		kcal/h	20.898	33.712	40.678	47.730	62.178	80.496	71.036	83.162	94.858	126.076	161.938
CAUDAL DE AIRE	m³/h	1.500	2.500	3.000	3.500	5.000	6.000	6.000	6.000	6.000	10.000	12.000	
ALIMENTACIÓN	V/F/Hz	220/1/50	220/1/50	220/1/50	220/1/50	220/1/50	220/1/50	220/1/50	220/1/50	220/1/50	220/1/50	220/1/50	220/1/50
CAUDAL DE AGUA (FRÍO)	l/h	2.098	3.268	4.111	4.799	6.261	8.136	6.932	8.359	9.529	12.952	16.185	
PÉRDIDA DE CARGA	m.c.a.	3,7	3,3	3,5	3,2	3,4	3,3	3,1	3,2	3,4	3,5	3,5	
	A	mm	360	425	425	480	550	550	425	425	480	580	580
	B	mm	560	660	760	760	1.160	1.360	1.160	1.360	1.360	1.660	1.660
	C	mm	840	995	1.105	1.160	1.140	1.240	995	1.105	1.160	1.450	1.450
DIMENSIONES (con envolvente) (F / H / K)	A	mm	380	440	440	480	570	570	440	440	480	600	600
	B	mm	520	620	720	720	1.120	1.320	1.120	1.320	1.320	1.620	1.620
	C	mm	870	1.020	1.120	1.160	1.140	1.240	1.020	1.120	1.160	1.450	1.450
PESO (D / F / H) - (K)	kg	42-51	54-67	65-80	70-86	109-134	126-157	94-115	113-139	122-149	202-247	204-249	
MOTOR (CONSUMO - NUMERO DE POLOS)	W	550 - 4P	1150 - 4P	1150 - 4P	1600 - 4P	1650 - 6P	2060 - 6P	2x1150-4P	2x1150-4P	2x1600-4P	2x1650-6P	2x2060-6P	
CONEXIONES HIDRÁULICAS	Pulg.	3/4" M	1" M	1" M	1" M	1-1/4" M	1-1/2" M	1-1/4" M	1-1/4" M	1-1/2" M	1-1/2" M	1-1/2" M	
REDUCCIÓN DEL CAUDAL DE AIRE EN FUNCIÓN DE LA PRESIÓN ESTÁTICA A VELOCIDAD MÁXIMA(6 POLOS / 4 POLOS)	0 Pa	1	1	1	1	1	0,95	1	1	1	1	0,95	
	50 Pa	0,99	1	0,98	1	0,98	0,92	1	0,98	1	0,98	0,92	
	100 Pa	0,98	0,98	0,96	0,99	0,94	0,88	0,98	0,96	0,99	0,94	0,88	
	150 Pa	0,93	0,95	0,91	0,98	0,89	0,83	0,95	0,91	0,98	0,89	0,83	
	200 Pa	0,77	0,86	0,85	0,95	0,82	0,74	0,86	0,85	0,95	0,82	0,74	
	250 Pa	0,55	0,76	0,77	0,91	0,72	0,61	0,76	0,77	0,91	0,72	0,61	
	300 Pa	--	0,62	0,66	0,84	0,55	0,41	0,62	0,66	0,84	0,55	0,41	

UTA 2 TUBOS (3 VELOCIDADES)	6R	UTA 160	UTA 260	UTA 360	UTA 460	UTA 560	UTA 660	UTA 1260	UTA 1360	UTA 1460	UTA 1560	UTA 1660																																		
PVP		D 1.771 €	F 1.895 €	H 1.997 €	K 2.289 €	1.950 €	2.105 €	2.233 €	2.600 €	2.818 €	2.992 €	3.138 €	3.549 €	3.087 €	3.271 €	3.425 €	3.860 €	4.520 €	4.267 €	4.550 €	4.787 €	5.459 €	3.656 €	3.870 €	4.048 €	4.553 €	4.438 €	4.684 €	4.888 €	5.465 €	4.958 €	5.215 €	5.429 €	6.036 €	4.958 €	5.215 €	5.429 €	6.036 €	6.877 €	7.226 €	7.518 €	8.343 €	7.056 €	7.405 €	7.698 €	8.523 €
Filtro no incluido, opcional																																														

UNIDADES DE TRATAMIENTO DE AIRE 4 TUBOS (Baterías de 3 filas + 2 filas)

UTA 4 TUBOS (3 VELOCIDADES)		3R + 2R	UTA 132	UTA 232	UTA 332	UTA 432	UTA 532	UTA 632	UTA 1232	UTA 1332	UTA 1432	UTA 1532	UTA 1632
CAPACIDAD	FRÍO TOTAL	KW	7,3	11,7	14,6	17,0	22,2	29,8	24,1	30,1	34,0	58,1	70,1
		Frig/h	6.278	10.062	12.556	14.620	19.092	25.628	20.726	25.886	29.240	49.966	60.286
	FRÍO SENSIBLE	KW	5,9	9,8	12,0	14,0	18,3	24,3	20,2	24,6	28,1	44,5	55,4
		kcal/h	5.074	8.428	10.320	12.040	15.738	20.898	17.372	21.156	24.166	38.270	47.644
	CALOR	KW	13,2	21,7	27,3	31,7	40,4	54,5	44,8	55,3	62,4	85,2	103,1
		kcal/h	11.438	18.662	23.478	27.262	34.744	46.870	38.528	47.558	53.664	73.272	88.666
CAUDAL DE AIRE	m³/h	1.500	2.500	3.000	3.500	5.000	6.000	6.000	6.000	6.000	7.000	10.000	12.000
ALIMENTACIÓN	V/F/Hz	220/1/50	220/1/50	220/1/50	220/1/50	220/1/50	220/1/50	220/1/50	220/1/50	220/1/50	220/1/50	220/1/50	220/1/50
CAUDAL DE AGUA (FRÍO)	l/h	1.256	2.012	2.511	2.924	3.818	5.126	4.145	5.177	5.848	9.993	12.057	
CAUDAL DE AGUA (CALOR)	l/h	1.144	1.866	2.348	2.726	3.474	4.687	3.853	4.756	5.366	7.327	8.867	
PÉRDIDA DE CARGA (FRÍO)	m.c.a.	2,7	2,7	2,9	2,7	2,8	3,3	2,6	2,7	2,9	3,2	3,5	
PÉRDIDA DE CARGA (CALOR)	m.c.a.	3,5	3,6	3,7	3,9	4,0	3,7	3,8	3,5	3,7	3,7	4,0	
DIMENSIONES (sin envolvente) (D)	A	mm	360	425	425	480	550	550	425	425	480	580	580
	B	mm	560	660	760	760	1.160	1.360	1.160	1.360	1.360	1.660	1.660
	C	mm	840	995	1.105	1.160	1.140	1.240	995	1.105	1.160	1.450	1.450
	D	mm	380	440	440	480	570	570	440	440	480	600	600
DIMENSIONES (con envolvente) (F / H / K)	A	mm	520	620	720	720	1.120	1.320	1.120	1.320	1.320	1.620	1.620
	B	mm	870	1.020	1.120	1.160	1.140	1.240	1.020	1.120	1.160	1.450	1.450
	C	mm	40	52	62	67	105	124	90	111	120	203	205
PESO (K)	kg	50	65	78	84	130	155	111	137	147	248	250	
CONEXIONES HIDRÁULICAS	(FRÍO) 3R	Pulg.	3/4" M	1" M	1" M	1" M	1-1/4" M	1-1/2" M	1-1/4" M	1-1/2" M	1-1/2" M	1-1/2" M	1-1/2" M
	(CALOR) 2R	Pulg.	3/4" M	1" M	1" M	1" M	1-1/4" M	1-1/4" M	1-1/4" M	1-1/4" M	1-1/4" M	1-1/4" M	1-1/4" M
REDUCCIÓN DEL CAUDAL DE AIRE EN FUNCIÓN DE LA PRESIÓN ESTÁTICA A VELOCIDAD MÁXIMA(6 POLOS / 4 POLOS)	0 Pa	1	1	1	1	1	0,95	1	1	1	1	0,95	
	50 Pa	0,99	1	0,98	1	0,98	0,92	1	0,98	1	0,98	0,92	
	100 Pa	0,98	0,98	0,96	0,99	0,94	0,88	0,98	0,96	0,99	0,94	0,88	
	150 Pa	0,93	0,95	0,91	0,98	0,89	0,83	0,95	0,91	0,98	0,89	0,83	
	200 Pa	0,77	0,86	0,85	0,95	0,82	0,74	0,86	0,85	0,95	0,82	0,74	
	250 Pa	0,55	0,76	0,77	0,91	0,72	0,61	0,76	0,77	0,91	0,72	0,61	
	300 Pa	--	0,62	0,66	0,84	0,55	0,41	0,62	0,66	0,84	0,55	0,41	

UTA 4 TUBOS (3 VELOCIDADES)	3R + 2R	UTA 132	UTA 232	UTA 332	UTA 432	UTA 532	UTA 632	UTA 1232	UTA 1332	UTA 1432	UTA 1532	UTA 1632											
PVP		D 1.715 €	F 2.208 €	H 2.658 €	K 2.928 €	2.208 €	2.364 €	2.833 €	3.112 €	3.900 €	4.107 €	4.699 €	3.647 €	4.508 €	3.835 €	4.681 €	5.200 €	5.458 €	5.707 €	6.278 €	7.666 €	8.015 €	8.194 €
Filtro no incluido, opcional																							

OPCIONAL: MOTOR TRIFÁSICO 400V / 3F / 50-60HZ	UTAT 1..	UTAT 2..	UTAT 3..	UTAT 4..	UTAT 5..	UTAT 6..	UTAT 12..	UTAT 13..	UTAT 14..	UTAT 15..	UTAT 16..
	Disponible en: BAJA PRESIÓN ESTÁTICA MEDIA PRESIÓN ESTÁTICA ALTA PRESIÓN ESTÁTICA										

Nota: Conexiones estandar a izquierdas. Especificar conexiones hidráulicas en el pedido. SX a derechas ó DX a izquierdas.

Unidades fabricadas bajo pedido, no se admitirán anulaciones pasadas 48h de la recepción del mismo.

MODELOS



Galvanizado D
(aislamiento interno clase M1)



Prepintado F
(aislamiento interno clase M1)



Pintado H
(aislamiento interno clase M1)



Pintado y aislado K
(Panel sandwich 20 mm)



UNIDADES DE TRATAMIENTO DE AIRE 2 TUBOS (Batería de 2 filas) - MOTOR DC

UTAE 2 TUBOS (0-10V)		2R	UTAE 120	UTAE 220	UTAE 320	UTAE 420	UTAE 520	UTAE 620	UTAE 1220	UTAE 1320	UTAE 1420	UTAE 1520	UTAE 1620
CAPACIDAD	FRÍO TOTAL	KW	5,2	8,2	10,6	12,4	15,0	21,1	16,5	21,8	24,1	34,5	40,5
		Frig/h	4.472	7.052	9.116	10.664	12.900	18.232	14.190	18.748	20.726	29.670	34.830
	FRÍO SENSIBLE	KW	4,6	7,5	9,3	10,9	13,9	18,6	15,3	18,9	21,5	29,6	36,0
		kcal/h	3.956	6.540	7.998	9.374	11.954	15.996	13.158	16.254	18.490	25.456	30.960
CALOR	KW	13,3	21,7	27,3	31,7	40,4	54,5	44,8	55,3	62,4	85,2	103,1	
	kcal/h	11.352	18.652	23.478	27.262	34.744	46.870	38.442	47.558	53.664	73.272	88.666	
CAUDAL DE AIRE		m ³ /h	1.500	2.500	3.000	3.500	5.000	6.000	5.000	6.000	7.000	10.000	12.000
ALIMENTACIÓN (SEÑAL 0-10V)		V/F/Hz	220 / 1 / 50	220 / 1 / 50	220 / 1 / 50	220 / 1 / 50	220 / 1 / 50	220 / 1 / 50	220 / 1 / 50	220 / 1 / 50	220 / 1 / 50	220 / 1 / 50	220 / 1 / 50
CAUDAL DE AGUA (FRÍO)		l/h	894	1.410	1.823	2.133	2.580	3.629	2.838	3.750	4.145	5.934	6.966
PÉRDIDA DE CARGA		m.c.a.	2,7	2,7	2,9	3,0	2,8	2,9	2,6	2,7	2,8	3,1	3,2
NIVEL SONORO (1V/5V/10V)		dB(A)	33/40/46	33/45/54	31/44/54	29/42/51	43/50/56	33/47/57	36/48/57	34/47/57	32/45/54	46/53/59	36/50/60
DIMENSIONES (sin envoltente) (D)	A	A	1 / 4,6	1 / 4,6	1 / 4,6	1 / 4,6	1 / 4,4	1 / 9,5	2 / 2x4,6	2 / 2x4,6	2 / 2x4,6	2 / 2x4,4	2 / 2x9,5
		B	360	425	425	480	550	425	480	580	580	580	580
		C	560	660	760	760	1.160	1.360	1.160	1.360	1.360	1.660	1.660
		D	840	995	1.105	1.160	1.140	1.240	995	1.105	1.160	1.450	1.450
DIMENSIONES (con envoltente) (F / H / K)	A	A	380	440	440	480	570	570	440	440	480	600	600
		B	520	620	720	720	1.120	1.320	1.120	1.320	1.320	1.620	1.620
		C	870	1.020	1.120	1.160	1.140	1.240	1.020	1.120	1.160	1.450	1.450
		D	358	44,9	53,2	56,0	88,1	103,7	75,1	92,6	97,1	156,9	157,9
PESO (K)		kg	45,1	57,8	68,8	72,7	113,3	134,6	96,3	119,2	125,0	202,2	203,2
CONEXIONES HIDRÁULICAS	REDUCCIÓN DEL CAUDAL DE AIRE EN FUNCIÓN DE LA PRESIÓN ESTÁTICA A VELOCIDAD MÁXIMA (10V).	Pulg.	3/4" M	1" M	1" M	1" M	1-1/4" M	1-1/4" M	1-1/4" M	1-1/4" M	1-1/4" M	1-1/4" M	1-1/4" M
		0 Pa	1	1	1	0,93	0,92	0,95	1	1	0,93	0,92	0,95
		50 Pa	1	1	1	0,91	0,90	0,94	1	1	0,91	0,90	0,94
		100 Pa	1	1	1	0,90	0,89	0,93	1	1	0,90	0,89	0,93
		150 Pa	1	1	0,99	0,89	0,87	0,92	1	0,99	0,89	0,87	0,92
		200 Pa	1	1	0,98	0,87	0,85	0,91	1	0,98	0,87	0,85	0,91
		300 Pa	0,99	0,99	0,95	0,84	0,81	0,88	0,99	0,95	0,84	0,81	0,88
		400 Pa	0,85	0,82	0,88	0,77	0,76	0,86	0,82	0,88	0,77	0,76	0,86

UTAE 2 TUBOS (0-10V)		2R	UTAE 120	UTAE 220	UTAE 320	UTAE 420	UTAE 520	UTAE 620	UTAE 1220	UTAE 1320	UTAE 1420	UTAE 1520	UTAE 1620
PVP	D	2.364 €	2.594 €	2.785 €	2.812 €	3.830 €	4.674 €	4.778 €	5.088 €	5.124 €	7.252 €	8.299 €	
	F	2.488 €	2.750 €	2.960 €	2.997 €	4.082 €	4.958 €	4.990 €	5.334 €	5.381 €	7.601 €	8.648 €	
	H	2.590 €	2.879 €	3.105 €	3.151 €	4.289 €	5.196 €	5.168 €	5.538 €	5.595 €	7.894 €	8.941 €	
	K	2.883 €	3.246 €	3.516 €	3.585 €	4.881 €	5.868 €	5.675 €	6.116 €	6.202 €	8.719 €	9.766 €	

UNIDADES DE TRATAMIENTO DE AIRE 2 TUBOS (Batería de 3 filas) - MOTOR DC

UTAE 2 TUBOS (0-10V)		3R	UTAE 130	UTAE 230	UTAE 330	UTAE 430	UTAE 530	UTAE 630	UTAE 1230	UTAE 1330	UTAE 1430	UTAE 1540	UTAE 1640
CAPACIDAD	FRÍO TOTAL	KW	7,3	11,7	14,6	17,0	22,2	29,8	24,1	30,1	34,0	58,1	70,1
		Frig/h	6.278	10.062	12.556	14.620	19.092	25.628	20.726	25.886	29.240	49.966	60.286
	FRÍO SENSIBLE	KW	5,9	9,8	12	14,0	18,3	24,3	20,2	24,6	28,1	44,5	55,4
		kcal/h	5.074	8.428	10.320	12.040	15.738	20.898	17.372	21.156	24.166	38.270	47.644
CALOR	KW	17,2	28,3	34,9	40,7	52,9	69,9	58,8	71,2	80,9	125,7	157,2	
	kcal/h	14.792	24.338	30.014	35.002	45.494	60.114	50.568	61.232	69.574	108.102	135.192	
CAUDAL DE AIRE		m ³ /h	1.500	2.500	3.000	3.500	5.000	6.000	5.000	6.000	7.000	10.000	12.000
ALIMENTACIÓN (SEÑAL 0-10V)		V/F/Hz	220 / 1 / 50	220 / 1 / 50	220 / 1 / 50	220 / 1 / 50	220 / 1 / 50	220 / 1 / 50	220 / 1 / 50	220 / 1 / 50	220 / 1 / 50	220 / 1 / 50	220 / 1 / 50
CAUDAL DE AGUA (FRÍO)		l/h	1.256	2.012	2.511	2.924	3.818	5.126	4.145	5.177	5.848	9.993	12.057
PÉRDIDA DE CARGA		m.c.a.	2,8	2,7	3,0	2,8	2,8	3,3	2,6	2,7	2,9	3,2	3,5
NIVEL SONORO (0V/5V/10V)		dB(A)	33/40/46	33/45/54	31/44/54	29/42/51	43/50/56	33/47/57	36/48/57	34/47/57	32/45/54	46/53/59	36/50/60
DIMENSIONES (sin envoltente) (D)	A	A	1 / 4,6	1 / 4,6	1 / 4,6	1 / 4,6	1 / 4,4	1 / 9,5	2 / 2x4,6	2 / 2x4,6	2 / 2x4,6	2 / 2x4,4	2 / 2x9,5
		B	360	425	425	480	550	550	425	425	480	580	580
		C	560	660	760	760	1.160	1.360	1.160	1.360	1.360	1.660	1.660
		D	840	995	1.105	1.160	1.140	1.240	995	1.105	1.160	1.450	1.450
DIMENSIONES (con envoltente) (F / H / K)	A	A	380	440	440	480	570	570	440	440	480	600	600
		B	520	620	720	720	1.120	1.320	1.120	1.320	1.320	1.620	1.620
		C	870	1.020	1.120	1.160	1.140	1.240	1.020	1.120	1.160	1.450	1.450
		D	37,4	46,9	55,6	58,4	92,1	105,7	79,1	94,6	99,1	175,7	176,9
PESO (K)		kg	46,7	59,8	71,2	75,1	117,3	136,6	100,3	121,2	127,0	221,2	222,2
CONEXIONES HIDRÁULICAS	REDUCCIÓN DEL CAUDAL DE AIRE EN FUNCIÓN DE LA PRESIÓN ESTÁTICA A VELOCIDAD MÁXIMA (10V).	Pulg.	3/4" M	1" M	1" M	1" M	1-1/4" M	1-1/2" M	1-1/4" M	1-1/2" M	1-1/2" M	1-1/2" M	1-1/2" M
		0 Pa	1	1	1	0,93	0,92	0,95	1	1	0,93	0,92	0,95
		50 Pa	1	1	1	0,91	0,90	0,94	1	1	0,91	0,90	0,94
		100 Pa	1	1	1	0,90	0,89	0,93	1	1	0,90	0,89	0,93
		150 Pa	1	1	0,99	0,89	0,87	0,92	1	0,99	0,89	0,87	0,92
		200 Pa	1	1	0,98	0,87	0,85	0,91	1	0,98	0,87	0,85	0,91
		300 Pa	0,99	0,99	0,95	0,84	0,81	0,88	0,99	0,95	0,84	0,81	0,88
		400 Pa	0,85	0,82	0,88	0,77	0,76	0,86	0,85	0,88	0,77	0,76	0,86

UTA 2 TUBOS (0-10V)		3R	UTAE 130	UTAE 230	UTAE 330	UTAE 430	UTAE 530	UTAE 630	UTAE 1230	UTAE 1330	UTAE 1430	UTAE 1540	UTAE 1640
PVP	D	2.477 €	2.732 €	3.011 €	3.039 €	4.088 €	5.150 €	5.034 €	5.564 €	5.599 €	8.573 €	9.619 €	
	F	2.601 €	2.894 €	3.185 €	3.222 €	4.340 €	5.433 €	5.248 €	5.808 €	5.857 €	8.922 €	9.969 €	
	H	2.703 €	3.022 €	3.331 €	3.375 €	4.547 €	5.670 €	5.426 €	6.013 €	6.069 €	9.214 €	10.262 €	
	K	2.997 €	3.389 €	3.743 €	3.812 €	5.139 €	6.342 €	5.931 €	6.591 €	6.676 €	10.040 €	11.087 €	

UNIDADES DE TRATAMIENTO DE AIRE 2 Y 4 TUBOS - MOTOR DC

- Bandeja de condensados aislada con clasificación M1
- Amplia gama de accesorios disponibles
- Múltiples versiones
- Motor brushless DC opcional
- Batería de intercambio térmico de alta eficacia

CONFIGURACIONES
POSIBLES

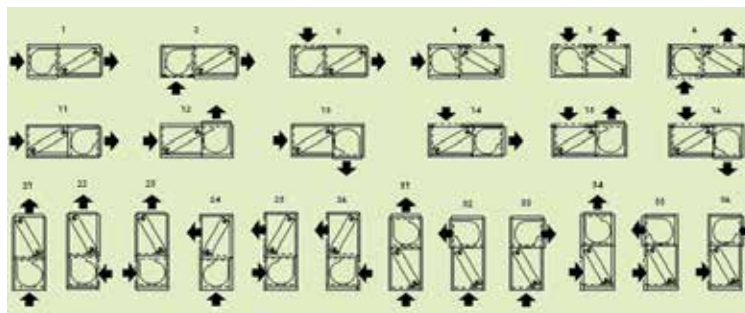

UNIDADES DE TRATAMIENTO DE AIRE 2 TUBOS (Batería de 6 filas) - MOTOR DC

UTAE 2 TUBOS (0-10V)		6R	UTAE 160	UTAE 260	UTAE 360	UTAE 460	UTAE 560	UTAE 660	UTAE 1260	UTAE 1360	UTAE 1460	UTAE 1560	UTAE 1660
CAPACIDAD	FRÍO TOTAL	KW	12,2	19	23,9	27,9	36,4	47,3	40,3	48,6	55,4	75,3	94,1
		Frig/h	10.492	16.340	20.554	23.994	31.304	40.678	34.658	41.796	47.644	64.758	80.926
	FRÍO SENSIBLE	KW	8,7	14,0	17,1	20,1	26,1	33,9	29,5	35,0	39,9	53,5	68,1
		kcal/h	7.482	12.040	14.706	17.286	22.446	29.154	25.370	30.100	34.314	46.010	58.566
CALOR	KW	24,3	39,2	47,3	55,5	72,3	93,6	82,6	96,7	110,3	146,6	188,3	
	kcal/h	20.898	33.712	40.678	47.730	62.178	80.496	71.036	83.162	94.858	126.076	161.938	
CAUDAL DE AIRE		m³/h	1.500	2.500	3.000	3.500	5.000	6.000	5.000	6.000	7.000	10.000	12.000
ALIMENTACIÓN (SEÑAL 0-10V)		V/F/Hz	220 / 1 / 50	220 / 1 / 50	220 / 1 / 50	220 / 1 / 50	220 / 1 / 50	220 / 1 / 50	220 / 1 / 50	220 / 1 / 50	220 / 1 / 50	220 / 1 / 50	220 / 1 / 50
CAUDAL DE AGUA (FRÍO)		l/h	2.098	3.268	4.111	4.799	6.261	8.136	6.932	8.359	9.529	12.952	16.185
PÉRDIDA DE CARGA		m.c.a.	3,7	3,3	3,5	3,2	3,4	3,3	3,1	3,2	3,4	3,5	3,5
DIMENSIONES (sin envolvente) (D)	A	mm	360	425	425	480	550	550	425	425	480	580	580
	B	mm	560	660	760	760	1.160	1.360	1.160	1.360	1.360	1.660	1.660
	C	mm	840	995	1.105	1.160	1.140	1.240	995	1.105	1.160	1.450	1.450
DIMENSIONES (con envolvente) (F / H / K)	A	mm	380	440	440	480	570	570	440	440	480	600	600
	B	mm	520	620	720	720	1.120	1.320	1.120	1.320	1.320	1.620	1.620
	C	mm	870	1.020	1.120	1.160	1.140	1.240	1.020	1.120	1.160	1.450	1.450
PESO (D / F / H) - (K)		kg	43-53	54-67	65-80	67-84	107-132	124-155	94-115	113-139	117-145	198-244	199-245
NÚMERO DE VENTILADORES / CONSUMO MOTOR		A	1 / 4,6	1 / 4,6	1 / 4,6	1 / 4,6	1 / 4,4	1 / 9,5	2 / 2x4,6	2 / 2x4,6	2 / 2x4,6	2 / 2x4,4	2 / 2x9,5
CONEXIONES HIDRÁULICAS		Pulg.	3/4" M	1" M	1" M	1" M	1-1/4" M	1-1/2" M	1-1/4" M	1-1/2" M	1-1/2" M	1-1/2" M	1-1/2" M
REDUCCIÓN DEL CAUDAL DE AIRE EN FUNCIÓN DE LA PRESIÓN ESTÁTICA A VELOCIDAD MÁXIMA (10V)	0 Pa		1	1	1	0,93	0,92	0,95	1	1	0,93	0,92	0,95
	50 Pa		1	1	1	0,91	0,90	0,94	1	1	0,91	0,90	0,94
	100 Pa		1	1	1	0,90	0,89	0,93	1	1	0,90	0,89	0,93
	150 Pa		1	1	0,99	0,89	0,87	0,92	1	0,99	0,89	0,87	0,92
	200 Pa		1	1	0,98	0,87	0,85	0,91	1	0,98	0,87	0,85	0,91
	300 Pa		0,99	0,99	0,95	0,84	0,81	0,88	0,99	0,95	0,84	0,81	0,88
400 Pa		0,85	0,82	0,88	0,77	0,76	0,86	0,82	0,88	0,77	0,76	0,86	

UTA 2 TUBOS (3 VELOCIDADES)		6R	UTAE 160	UTAE 260	UTAE 360	UTAE 460	UTAE 560	UTAE 660	UTAE 1260	UTAE 1360	UTAE 1460	UTAE 1560	UTAE 1660
PVP		D	2.879 €	2.973 €	3.799 €	3.827 €	4.754 €	5.986 €	5.702 €	6.400 €	6.436 €	9.449 €	10.496 €
Filtro no incluido, opcional		F	3.003 €	3.127 €	3.973 €	4.010 €	5.007 €	6.271 €	5.915 €	6.646 €	6.693 €	9.798 €	10.845 €
		H	3.105 €	3.255 €	4.119 €	4.163 €	5.214 €	6.508 €	6.093 €	6.850 €	6.907 €	10.092 €	11.139 €
		K	3.399 €	3.623 €	4.531 €	4.600 €	5.806 €	7.180 €	6.599 €	7.429 €	7.514 €	10.916 €	11.963 €

UNIDADES DE TRATAMIENTO DE AIRE 4 TUBOS (Baterías de 3 filas + 2 filas) - MOTOR DC

UTA 4 TUBOS (0-10V)		3R + 2R	UTAE 132	UTAE 232	UTAE 332	UTAE 432	UTAE 532	UTAE 632	UTAE 1232	UTAE 1332	UTAE 1432	UTAE 1532	UTAE 1632
CAPACIDAD	FRÍO TOTAL	KW	7,3	11,7	14,6	17,0	22,2	29,8	24,1	30,1	34,0	58,1	70,1
		Frig/h	6.278	10.062	12.556	14.620	19.092	25.628	20.726	25.886	29.240	49.966	60.286
	FRÍO SENSIBLE	KW	5,9	9,8	12,0	14,0	18,3	24,3	20,2	24,6	28,1	44,5	55,4
		kcal/h	5.074	8.428	10.320	12.040	15.738	20.898	17.372	21.156	24.166	38.270	47.644
CALOR	KW	13,3	21,7	27,3	31,7	40,4	54,5	44,8	55,3	62,4	85,2	103,1	
	kcal/h	11.438	18.662	23.478	27.262	34.744	46.870	38.528	47.558	53.664	73.272	88.666	
CAUDAL DE AIRE		m³/h	1.500	2.500	3.000	3.500	5.000	6.000	5.000	6.000	7.000	10.000	12.000
ALIMENTACIÓN (SEÑAL 0-10V)		V/F/Hz	220 / 1 / 50	220 / 1 / 50	220 / 1 / 50	220 / 1 / 50	220 / 1 / 50	220 / 1 / 50	220 / 1 / 50	220 / 1 / 50	220 / 1 / 50	220 / 1 / 50	220 / 1 / 50
CAUDAL DE AGUA (FRÍO)		l/h	1.256	2.012	2.511	2.924	3.818	5.126	4.145	5.177	5.848	9.993	12.057
CAUDAL DE AGUA (CALOR)		l/h	1.144	1.866	2.348	2.726	3.474	4.687	3.853	4.756	5.366	7.327	8.867
PÉRDIDA DE CARGA (FRÍO)		m.c.a.	2,7	2,7	2,9	2,7	2,8	3,3	2,6	2,7	2,9	3,2	3,5
PÉRDIDA DE CARGA (CALOR)		m.c.a.	3,5	3,6	3,7	3,9	4,0	3,7	3,8	3,5	3,7	3,7	4,0
DIMENSIONES (sin envolvente) (D)	A	mm	360	425	425	480	550	550	425	425	480	580	580
	B	mm	560	660	760	760	1.160	1.360	1.160	1.360	1.360	1.660	1.660
	C	mm	840	995	1.105	1.160	1.140	1.240	995	1.105	1.160	1.450	1.450
DIMENSIONES (con envolvente) (F / H / K)	A	mm	380	440	440	480	570	570	440	440	480	600	600
	B	mm	520	620	720	720	1.120	1.320	1.120	1.320	1.320	1.620	1.620
	C	mm	870	1.020	1.120	1.160	1.140	1.240	1.020	1.120	1.160	1.450	1.450
PESO (D / F / H)		kg	41,8	52,4	62,2	67,5	103,1	121,7	90,1	110,6	115,1	199,9	200,9
PESO (K)		kg	51,1	65,3	77,8	81,7	128,3	152,6	111,3	137,2	143,0	245,2	246,2
CONEXIONES HIDRÁULICAS	(FRÍO) 3R	Pulg.	3/4" M	1" M	1" M	1" M	1-1/4" M	1-1/2" M	1-1/4" M	1-1/2" M	1-1/2" M	1-1/2" M	1-1/2" M
	(CALOR) 2R	Pulg.	3/4" M	1" M	1" M	1" M	1-1/4" M	1-1/4" M	1-1/4" M	1-1/4" M	1-1/4" M	1-1/4" M	1-1/4" M
REDUCCIÓN DEL CAUDAL DE AIRE EN FUNCIÓN DE LA PRESIÓN ESTÁTICA A VELOCIDAD MÁXIMA (10V)	0 Pa		1	1	1	0,93	0,92	0,95	1	1	0,93	0,92	0,95
	50 Pa		1	1	1	0,91	0,90	0,94	1	1	0,91	0,90	0,94
	100 Pa		1	1	1	0,90	0,89	0,93	1	1	0,90	0,89	0,93
	150 Pa		1	1	0,99	0,89	0,87	0,92	1	0,99	0,89	0,87	0,92
	200 Pa		1	1	0,98	0,87	0,85	0,91	1	0,98	0,87	0,85	0,91
	300 Pa		0,99	0,99	0,95	0,84	0,81	0,88	0,99	0,95	0,84	0,81	0,88
400 Pa		0,85	0,82	0,88	0,77	0,76	0,86	0,82	0,88	0,77	0,76	0,86	

UTA 4 TUBOS (3 VELOCIDADES)		3R + 2R	UTAE 132	UTAE 232	UTAE 332	UTAE 432	UTAE 532	UTAE 632	UTAE 1232	UTAE 1332	UTAE 1432	UTAE 1532	UTAE 1632
PVP		D	2.823 €	3.232 €	3.639 €	3.667 €	4.934 €	6.229 €	5.882 €	6.643 €	6.678 €	10.238 €	11.286 €
Filtro no incluido, opcional		F	2.948 €	3.387 €	3.814 €	3.850 €	5.186 €	6.512 €	6.094 €	6.889 €	6.936 €	10.589 €	11.636 €
		H	3.050 €	3.515 €	3.959 €	4.005 €	5.393 €	6.751 €	6.272 €	7.092 €	7.148 €	10.881 €	11.929 €
		K	3.344 €	3.882 €	4.370 €	4.439 €	5.985 €	7.422 €	6.779 €	7.670 €	7.756 €	11.707 €	12.754 €

Nota: Conexiones estandar a izquierdas. Especificar conexiones hidráulicas en el pedido. SX a derechas ó DX a izquierdas.

Unidades fabricadas bajo pedido, no se admitirán anulaciones pasadas 48h de la recepción del mismo.

VÁLVULAS



CONTROLES

TERMOSTATOS			PVP
	CR22	Termostato Ambiente, Off/Inv/Ver, 3 Vel.	132 €
	CR25	T. Ambiente digital, Off/Inv/Ver, 3 Vel.	214 €
	CR26	T.A. digital, Off/Inv/Ver, 0-10V	215 €
	SDI.2	Acces. control UTA con 2 motores (2x10A)	247 €

VÁLVULAS		3/4"(1)	1"(2)	1 - 1/4"(3)	1 - 1/2"(4)	
PVP	VL30_	Válvula de esfera macho-hembra (VL301/VL302/VL303/VL304)	54 €	66 €	86 €	109 €
	VL311	Detentor macho-hembra	62 €	--	--	--
	VL32_-230V	Válvula de 3 vías con servomotor electro-térmico a 230V (VL321/VL322/VL323/VL324-230V)	225 €	258 €	960 €	1.079 €
	VL32_-24V	Válvula de 3 vías con servomotor electro-térmico a 24V (VL321/VL322/VL323/VL324-24V)	232 €	266 €	922 €	1.041 €
	VL32_-F24	Válvula de 3 vías con servomotor flotante a 3 puntos 24V (VL321/VL322/VL323/VL324-F4)	382 €	417 €	854 €	973 €
	VL32_-F230	Válvula de 3 vías con servomotor flotante a 3 puntos 230V (VL321/VL322/VL323/VL324-F230)	424 €	458 €	893 €	1.012 €
	VL32_-M010	Válvula de 3 vías con servomotor modulante 0-10V (24V) (VL321/VL322/VL323/VL324-M010)	432 €	465 €	958 €	1.075 €

Para obtener el modelo de válvula añadir al modelo el número entre paréntesis, ej. VL32(2)-230V = VL322-230V

SOPORTES Y BANDEJAS



SOPORTES Y BANDEJAS		UTA 1..	UTA 2..	UTA 3..	UTA 4..	UTA 5..	UTA 6..	UTA 12..	UTA 13..	UTA 14..	UTA 15..	UTA 16..	
PVP	STA (F)	Soporte para instalación en techo	83 €	76 €	73 €	72 €	73 €	69 €	76 €	73 €	72 €	63 €	65 €
	STA (H-K)	Soporte para instalación en techo	109 €	101 €	95 €	94 €	95 €	91 €	101 €	95 €	94 €	83 €	86 €
	BAC-D	Bandeja de condensados válvula	63 €	66 €	69 €	73 €	66 €	69 €	66 €	69 €	73 €	75 €	79 €
	BAC-F/H/K	Bandeja de condensados válvula	81 €	87 €	90 €	92 €	87 €	90 €	87 €	90 €	92 €	86 €	90 €

FILTROS



FILTROS		UTA 1..	UTA 2..	UTA 3..	UTA 4..	UTA 5..	UTA 6..	UTA 12..	UTA 13..	UTA 14..	UTA 15..	UTA 16..	
PVP	PFA (D)	Filtro + portafiltro (EU3)	128 €	159 €	177 €	188 €	294 €	334 €	244 €	276 €	295 €	404 €	410 €
	PFA (F)	Filtro + portafiltro (EU3)	170 €	207 €	230 €	244 €	377 €	425 €	316 €	356 €	380 €	513 €	519 €
	PFA (H)	Filtro + portafiltro (EU3)	204 €	248 €	276 €	293 €	446 €	502 €	377 €	424 €	449 €	603 €	610 €
	PFA (K)	Filtro + portafiltro (EU3)	302 €	367 €	406 €	426 €	640 €	718 €	545 €	611 €	646 €	858 €	864 €
		Pérdida de Carga en Filtro PFA (limpio-sucio) Pa	20-49	34-81	34-81	39-93	22-52	23-54	39-93	38-91	44-105	36-87	53-127
PVP	PFO (D)	Filtro de alta eficacia + portafiltro (EU5)	156 €	199 €	224 €	239 €	392 €	450 €	320 €	367 €	393 €	556 €	563 €
	PFO (F)	Filtro de alta eficacia + portafiltro (EU5)	197 €	247 €	276 €	295 €	475 €	542 €	392 €	447 €	477 €	665 €	672 €
	PFO (H)	Filtro de alta eficacia + portafiltro (EU5)	232 €	288 €	323 €	342 €	544 €	618 €	451 €	515 €	546 €	755 €	763 €
	PFO (K)	Filtro de alta eficacia + portafiltro (EU5)	330 €	407 €	451 €	477 €	738 €	835 €	620 €	701 €	744 €	1.010 €	1.017 €
		Pérdida de Carga en Filtro PFO (limpio-sucio) Pa	28-52	47-86	47-86	54-99	30-56	32-58	54-99	53-97	61-112	51-93	21-106
PVP	PFT (D)	Filtro de altísima eficacia + portafiltro (EU7)	243 €	302 €	339 €	355 €	614 €	647 €	479 €	549 €	574 €	856 €	861 €
	PFT (F)	Filtro de altísima eficacia + portafiltro (EU7)	309 €	380 €	424 €	440 €	731 €	777 €	585 €	667 €	696 €	1.006 €	1.012 €
	PFT (H)	Filtro de altísima eficacia + portafiltro (EU7)	364 €	444 €	493 €	513 €	831 €	886 €	672 €	765 €	796 €	1.130 €	1.136 €
	PFT (K)	Filtro de altísima eficacia + portafiltro (EU7)	520 €	625 €	689 €	716 €	1.110 €	1.192 €	923 €	1.041 €	1.082 €	1.485 €	1.489 €
		Pérdida de Carga en Filtro PFT (limpio-sucio) Pa	39-81	64-134	65-135	74-155	42-87	43-90	74-154	73-152	84-175	70-145	102-200

BATERÍA ELÉCTRICA

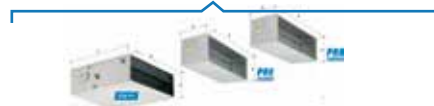

BATERÍA ELÉCTRICA		UTA 1..	UTA 2..	UTA 3..	UTA 4..	UTA 5..	UTA 6..	UTA 12..	UTA 13..	UTA 14..	UTA 15..	UTA 16..	
PVP	PRE (D)	KW	4,5	9,0	9,0	9,0	9,0	18,0	9,0	18,0	18,0	18,0	
		Sección con Resistencia Eléctrica a 400/3/50 ó 220/1/50	531 €	904 €	918 €	933 €	806 €	1.293 €	749 €	1.234 €	1.252 €	1.350 €	1.362 €
	PRE (F)	Sección con Resistencia Eléctrica a 400/3/50 ó 220/1/51	589 €	977 €	998 €	1.017 €	930 €	1.431 €	850 €	1.344 €	1.372 €	1.511 €	1.524 €
	PRE (H)	Sección con Resistencia Eléctrica a 400/3/50 ó 220/1/52	638 €	1.038 €	1.061 €	1.087 €	1.034 €	1.544 €	933 €	1.435 €	1.470 €	1.645 €	1.656 €
	PRE (K)	Sección con Resistencia Eléctrica a 400/3/50 ó 220/1/53	776 €	1.209 €	1.248 €	1.289 €	1.329 €	1.869 €	1.170 €	1.697 €	1.750 €	2.024 €	2.037 €
		Pérdida de Carga en PRE	16 Pa	27 Pa	27 Pa	31 Pa	17 Pa	18 Pa	31 Pa	30 Pa	35 Pa	29 Pa	42 Pa

Sección con Baterías de agua a consultar.

REJILLAS RETORNO/ IMPULSIÓN



REJILLAS RETORNO / IMPULSIÓN			UTA 1..	UTA 2..	UTA 3..	UTA 4..	UTA 5..	UTA 6..	UTA 12..	UTA 13..	UTA 14..	UTA 15..	UTA 16..
PGF (D)	Rejilla de aspiración + filtro de aire (EU3)		144 €	170 €	182 €	189 €	257 €	280 €	226 €	246 €	257 €	317 €	323 €
PGF (F)	Rejilla de aspiración + filtro de aire (EU3)		168 €	197 €	213 €	224 €	301 €	327 €	265 €	287 €	301 €	371 €	377 €
PGF (H)	Rejilla de aspiración + filtro de aire (EU3)		189 €	221 €	239 €	248 €	338 €	367 €	298 €	323 €	337 €	418 €	422 €
PGF (K)	Rejilla de aspiración + filtro de aire (EU3)		192 €	226 €	243 €	254 €	344 €	373 €	302 €	328 €	342 €	425 €	431 €
	Pérdida de Carga en PGF		36 Pa	60 Pa	61 Pa	70 Pa	39 Pa	41 Pa	69 Pa	68 Pa	79 Pa	65 Pa	95 Pa
PGM (D)	Rejilla de impulsión con lamas orientables		152 €	178 €	192 €	200 €	272 €	295 €	240 €	259 €	270 €	335 €	339 €
PGM (F)	Rejilla de impulsión con lamas orientables		173 €	203 €	218 €	228 €	309 €	335 €	272 €	295 €	308 €	381 €	385 €
PGM (H)	Rejilla de impulsión con lamas orientables		175 €	206 €	224 €	232 €	315 €	342 €	276 €	301 €	313 €	389 €	393 €
PGM (K)	Rejilla de impulsión con lamas orientables		179 €	211 €	226 €	237 €	322 €	349 €	283 €	306 €	320 €	396 €	400 €
	Pérdida de Carga en PGM		24 Pa	40 Pa	40 Pa	46 Pa	26 Pa	27 Pa	46 Pa	46 Pa	45 Pa	44 Pa	64 Pa

SECCIONES DE COMPUERTAS



SECCIONES DE COMPUERTAS			UTA 1..	UTA 2..	UTA 3..	UTA 4..	UTA 5..	UTA 6..	UTA 12..	UTA 13..	UTA 14..	UTA 15..	UTA 16..
PSA (D)	Sección con compuerta de apertura-cierre (0-100% manual)		179 €	214 €	232 €	254 €	370 €	406 €	297 €	327 €	487 €	487 €	491 €
PSA (F)	Sección con compuerta de apertura-cierre (0-100% manual)		239 €	287 €	312 €	338 €	494 €	544 €	397 €	437 €	475 €	647 €	653 €
PSA (H)	Sección con compuerta de apertura-cierre (0-100% manual)		286 €	348 €	377 €	408 €	599 €	657 €	480 €	530 €	573 €	781 €	785 €
PSA (K)	Sección con compuerta de apertura-cierre (0-100% manual)		424 €	519 €	562 €	610 €	893 €	980 €	718 €	792 €	853 €	1.162 €	1.166 €
	Pérdida de Carga en PSA		12 Pa	20 Pa	20 Pa	23 Pa	13 Pa	14 Pa	23 Pa	23 Pa	26 Pa	22 Pa	32 Pa
PMA (D)	Sección de mezcla aire ext. (0-33%) con aire retorno (67-100%) man.		200 €	237 €	255 €	282 €	408 €	447 €	326 €	359 €	393 €	541 €	545 €
PMA (F)	Sección de mezcla aire ext. (0-33%) con aire retorno (67-100%) man.		258 €	311 €	335 €	366 €	533 €	585 €	426 €	449 €	513 €	701 €	707 €
PMA (H)	Sección de mezcla aire ext. (0-33%) con aire retorno (67-100%) man.		306 €	370 €	399 €	436 €	638 €	698 €	509 €	562 €	611 €	835 €	839 €
PMA (K)	Sección de mezcla aire ext. (0-33%) con aire retorno (67-100%) man.		444 €	542 €	585 €	638 €	932 €	1.021 €	748 €	824 €	891 €	1.214 €	1.220 €
	Pérdida de Carga en PMA		12 Pa	20 Pa	20 Pa	23 Pa	13 Pa	14 Pa	23 Pa	23 Pa	26 Pa	22 Pa	32 Pa

P1S P2S Consultar

OTRAS SECCIONES			UTA 1..	UTA 2..	UTA 3..	UTA 4..	UTA 5..	UTA 6..	UTA 12..	UTA 13..	UTA 14..	UTA 15..	UTA 16..
PGA (D)	Junta Anti-vibración		124 €	148 €	161 €	170 €	232 €	259 €	215 €	243 €	248 €	304 €	312 €
PGA (F-H-K)	Junta Anti-vibración		130 €	149 €	163 €	171 €	233 €	261 €	219 €	244 €	251 €	309 €	316 €
	Pérdida de Carga en PGA		<10Pa	<10Pa	<10Pa	<10Pa	<10Pa	<10Pa	<10Pa	<10Pa	<10Pa	<10Pa	<10Pa
PCR (D)	Plenum de conversión a conducto circular		317 €	370 €	393 €	407 €	604 €	738 €	549 €	676 €	697 €	836 €	840 €
PCR (F)	Plenum de conversión a conducto circular		377 €	442 €	472 €	493 €	730 €	875 €	624 €	789 €	789 €	998 €	1.002 €
PCR (H)	Plenum de conversión a conducto circular		425 €	504 €	537 €	563 €	834 €	988 €	734 €	880 €	880 €	1.132 €	1.137 €
PCR (K)	Plenum de conversión a conducto circular		562 €	673 €	723 €	763 €	1.127 €	1.311 €	972 €	1.143 €	1.143 €	1.511 €	1.515 €
	Número de agujeros x Diámetro (mm)		2 x 200	2 x 250	2 x 300	2 x 300	3 x 300	4 x 300	3 x 300	4 x 300	4 x 300	4 x 350	4 x 350
	Pérdida de Carga en PCR		25 Pa	28 Pa	30 Pa	28 Pa	33 Pa	35 Pa	33 Pa	35 Pa	35 Pa	38 Pa	38 Pa

OTRAS SECCIONES



OTRAS UNIDADES A CONSULTAR



UTH HORIZONTAL
(Motor por poleas y correas)



UTH VERTICAL
(Motor por poleas y correas)



XV Cajas ventilación



MINI BOMBA DE CALOR AIRE-AGUA CON KIT HIDRÁULICO



TERMINAL
(Serie)

F6ACV50_160AR3

MINI-BOMBA DE CALOR AIRE-AGUA SERIE "ECOPLUS"

MODELO			F6ACV50AR	F6ACV70AR	F6ACV90AR	F6ACV120AR(3)	F6ACV140AR(3)	F6ACV160AR(3)	
POTENCIA CALORÍFICA (1)	Capacidad	kW	6,6	8,5	10,2	12,5	14,5	16,2	
	Consumo	kW	1,65	2,24	2,79	3,38	4,08	4,7	
	COP		4,0	3,8	3,65	3,7	3,55	3,45	
POTENCIA CALORÍFICA (2)	Capacidad	kW	6,5	8,4	10,0	12,2	14,1	16,0	
	Consumo	kW	1,22	1,66	2,13	2,49	3,0	3,55	
	COP		5,3	5,05	4,7	4,9	4,7	4,5	
POTENCIA FRIGORÍFICA (3)	Capacidad	kW	5,5	7,4	9,0	11,6	13,4	14,0	
	Consumo	kW	1,69	2,35	3,1	3,74	4,57	4,83	
	EER		3,25	3,15	2,9	3,1	2,93	2,9	
POTENCIA FRIGORÍFICA (4)	Capacidad	kW	6,5	8,3	10,0	12,2	13,9	15,4	
	Consumo	kW	1,27	1,71	2,36	2,65	3,16	3,66	
	EER		5,1	4,85	4,3	4,6	4,4	4,2	
SEER / SCOP (Z. Media 35°C)		W / W	5,09/5,12	5,19/5,18	5,09/5,12	5,07/5,09 (5,11/5,08)	5,09/4,89 (5,12/4,89)	5,11/4,84 (5,14/4,84)	
Clasificación Energética a baja temperatura (Z. Media 35°C)			A+++	A+++	A+++	A+++	A+++	A+++	
ALIMENTACIÓN		V/F/Hz	220 / 1 / 50			220 / 1 / 50 (380 / 3 / 50)			
CONSUMO ELÉCTRICO	FRIO	kW	1,69	2,34	3,1	3,74	4,57	4,83	
	CALOR	kW	1,65	2,23	2,79	3,37	4,08	4,69	
REFRIGERANTE			R32						
CONTROL			MANDO POR CABLE KJRH-120F-BMCO-E						
MOTOR-VENTILADOR	TIPO / MOTOR / CANTIDAD		Axial / Motor DC / 1						
	CAUDAL DE AIRE	m³/h	3.900	4.500	4.500	5.200	5.200	5.200	
COMPRESOR	TIPO		INVERTER						
	NUMERO / MARCA / MODELO		1 / GMCC / EKT225D63UKER			1 / GMCC / EKFT420D66UM5BR			
	CARGA DE REFRIGERANTE	Kg	1,25	1,25	1,25	1,8	1,8	1,8	
NIVEL SONORO	PRESIÓN SONORA	dB(A)	48	51	53	56 (57)	58 (59)	58 (59)	
	POTENCIA SONORA	dB(A)	60	63	68	70	72	72	
DIMENSIONES	ALTO	mm	865			865			
	ANCHO	mm	1.040			1.040			
	FONDO	mm	410			410			
PESO		Kg	87			87			
KIT HIDRÁULICO	TIPO		INTEGRADO						
	BOMBA DE AGUA (DC)	MARCA / MODELO	SHIMGE / APM25-9-130PWM1			SHIMGE(WILO)/APM25-9-130PWM1(PARA25/9IPWM-130)			
	CAUDAL DE AGUA		m³/h	1,12	1,44	1,72	2,10	2,43	2,75
	ELEVACIÓN MÁXIMA		m	9	9	9	9	9	9
	PRESIÓN ENTRADA AGUA min/max		kPa	100 / 300			100 / 300		
	DETECTOR DE FLUJO			Interruptor de flujo			Interruptor de flujo		
INTERCAMBIADOR DE PLACAS	VOLUMEN DE AGUA	L	1,15	1,15	1,15	1,54	1,54	1,54	
	PÉRDIDA DE CARGA	kPa	18	18	18	26	26	26	
VASO DE EXPANSIÓN		L	5	5	5	5	5	5	
CONEXIONES HIDRÁULICAS		Pulg.	1"	1"	1"	1-1/4"	1-1/4"	1-1/4"	
TEMPERATURA EXTERIOR LÍMITE DE FUNCIONAMIENTO	REFRIGERACIÓN		-5°C ≈ 43°C						
	CALEFACCIÓN		-25°C ≈ 35°C						
TEMPERATURA SALIDA AGUA LÍMITE DE CONSIGNA	REFRIGERACIÓN		5°C ≈ 25°C						
	CALEFACCIÓN		25°C ≈ 65°C						
DISPOSITIVOS DE PROTECCIÓN			Presostato de Alta y Baja, Interruptor de flujo, Intercambiador de placas con resistencia eléctrica, vaso de expansión (5l), válvula de seguridad (3bar), válvula de expansión electrónica, sensor de presión, presostato de alta y baja, sensor, protección anti-hielo. Control remoto on/off.						

(1) Condiciones caloríficas: temperatura entrada / salida de agua: 40 / 45°C, temperatura exterior 7°C BS / 6°C BH, 85% HR.
 (2) Condiciones caloríficas: temperatura entrada / salida de agua: 30 / 35°C, temperatura exterior 7°C BS / 6°C BH, 85% HR.
 (3) Condiciones frigoríficas: temperatura entrada / salida de agua: 12 / 7°C, temperatura exterior 35°C BS.
 (4) Condiciones frigoríficas: temperatura entrada / salida de agua: 23 / 18°C, temperatura exterior 35°C BS.
 Control de temperatura en impulsión, mínima consigna temperatura 5°C y máxima temperatura 65°C (con calentador eléctrico de apoyo).
 El circuito hidráulico debe ser cerrado.
 Por debajo de 5°C se debe añadir anticongelante al circuito hidráulico, la garantía por congelación del intercambiador no está incluida.

MINI-BOMBA DE CALOR AIRE-AGUA INVERTER SERIE "ECOPLUS"

Amplio rango de funcionamiento

Estas unidades pueden funcionar con una temperatura exterior desde -5°C hasta 43°C en frío y desde -25°C hasta 35°C en calor y, con una temperatura de salida del agua desde 5°C hasta 25°C en frío y desde 25°C hasta 65°C en calor (con fuente de calor auxiliar).

Módulo hidráulico integrado

Dentro de la unidad se encuentra la bomba de circulación, control de flujo, intercambiador de placas y vaso de expansión.

Control de una zona

El modo de funcionamiento y la temperatura del agua se controlan con el terminal y el ON/OFF de la bomba de calor mediante un termostato externo. La bomba de circulación externa actúa al arrancar la bomba de calor.

Control de dos zonas

Permite controlar dos bombas de agua externas o dos válvulas motorizadas. La zona 1 (fancoils) puede funcionar en modo refrigeración o calefacción, mientras la zona 2 (suelo radiante) actúa sólo funciona en calefacción. El modo de funcionamiento y la temperatura del agua se controlan con el terminal y el ON/OFF de la unidad mediante un termostato externo.

Control de ajuste de modo

Permite controlar dos bombas de agua externas o dos válvulas motorizadas. Cuando el sistema está en modo refrigeración actúa la bomba o la válvula que da servicio a los fancoils apagando la bomba o válvula que da servicio al suelo radiante. Cuando el sistema está en modo calefacción hace lo contrario.

Control en cascada

Permite conectar varias unidades en un mismo sistema.

Control de la temperatura del depósito de inercia o aguja térmica

Permite parar la bomba de calor y la bomba de agua interna cuando la temperatura del depósito ha llegado al set establecido. Este control puede ser usado para controlar la temperatura de un depósito de ACS.

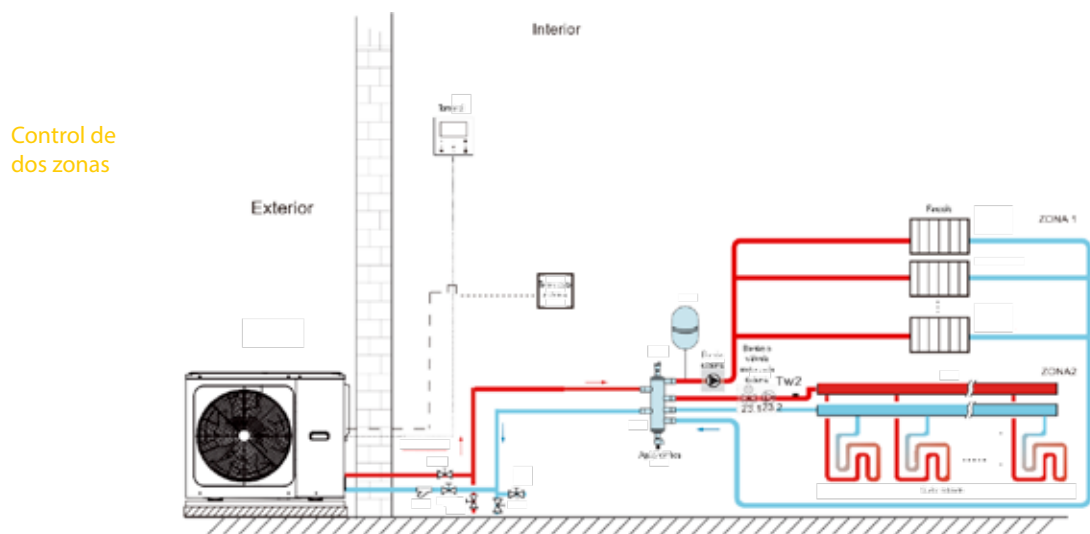

R32

MINI-BOMBA DE CALOR AIRE-AGUA SERIE "ECOPLUS"					
Equipo	Alimentación	Tecnología	Pot.Calor(kW)	Kit hidráulico	PVP
F6ACVY50AR	MONOFÁSICA	INVERTER DC	6,6	Integrado	4.760 €
F6ACVY70AR	MONOFÁSICA	INVERTER DC	8,5	Integrado	4.910 €
F6ACVY90AR	MONOFÁSICA	INVERTER DC	10,2	Integrado	5.200 €
F6ACVY120AR	MONOFÁSICA	INVERTER DC	12,5	Integrado	5.982 €
F6ACVY120AR3	TRIFÁSICA	INVERTER DC	12,5	Integrado	6.121 €
F6ACVY140AR	MONOFÁSICA	INVERTER DC	14,5	Integrado	6.012 €
F6ACVY140AR3	TRIFÁSICA	INVERTER DC	14,5	Integrado	6.144 €
F6ACVY160AR	MONOFÁSICA	INVERTER DC	16,2	Integrado	6.046 €
F6ACVY160AR3	TRIFÁSICA	INVERTER DC	16,2	Integrado	6.245 €

R410A

B.CALOR CON ACS TIPO SLIT PVP	
F5HPVY100ARS + KH (10kW)	4.980€

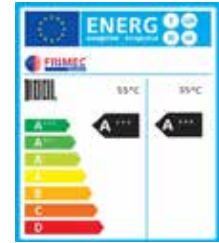

MINI-BOMBA DE CALOR AIRE-AGUA CON ACS SERIE "TERMAPLUS"

R290

MODELO			F29HPV070AR	F29HPV100AR	F29HPV160AR(3)	
POTENCIA CALORÍFICA (1)	Capacidad	kW	6,2	10,0	15,0	
	Consumo	kW	1,27	2,13	3,41	
	COP		4,9	4,7	4,4	
POTENCIA CALORÍFICA (2)	Capacidad	kW	6,2	9,5	15,0	
	Consumo	kW	2,0	3,11	5,26	
	COP		3,1	3,05	2,85	
POTENCIA FRIGORÍFICA (3)	Capacidad	kW	6,5	10,0	16,0	
	Consumo	kW	1,27	2,11	4,1	
	EER		5,1	4,75	3,9	
POTENCIA FRIGORÍFICA (4)	Capacidad	kW	6,8	8,9	14,0	
	Consumo	kW	2,19	2,74	5,09	
	EER		3,1	3,25	2,75	
SEER (Salida 18°C) / SCOP (Z. Media salida 35°C)		W / W	6,65 / 4,89	8,16 / 5,07	6,65 / 4,59	
Clasificación Energética a baja temperatura (Z. Media 35°C)			A+++	A+++	A+++	
ALIMENTACIÓN		V/F/Hz	220 / 1 / 50	220 / 1 / 50	220 / 1 / 50 (380 / 3 / 50)	
CONSUMO ELÉCTRICO	INT. NOMINAL	A	13,5	17,5	28 (9,5)	
	INT. MÁXIMA	A	16	20	32 (16)	
REFRIGERANTE (GWP)			R290 (3)			
CONTROL			MANDO POR CABLE KJRH-120L/BMWKDOU-E (Wifi)			
MOTOR-VENTILADOR	TIPO / MOTOR / CANTIDAD		Axial / Motor DC / 1			
	CAUDAL DE AIRE	m ³ /h	2.770	4.030	5.040	
COMPRESOR	TIPO		INVERTER			
	MARCA / MODELO		GMCC / EDTM310D53EFT	GMCC / EDTF420D62EM5B	GMCC / EDTQ580D20EN5B	
	CARGA DE REFRIGERANTE		Kg	0,7	1,1	1,25
NIVEL SONORO	PRESIÓN SONORA		dBA	46	49	56
	POTENCIA SONORA		dBA	58	61	69
DIMENSIONES	ALTO		mm	717	865	865
	ANCHO		mm	1.299	1.385	1.385
	FONDO		mm	426	523	523
PESO		Kg	90	117	135 (137)	
KIT HIDRÁULICO	TIPO		INTEGRADO			
	BOMBA DE AGUA (DC)	MARCA / MODELO	Para 25/9 IPWM-130-1-1-1			
	CAUDAL DE AGUA		m ³ /h	0,4 - 1,25	0,4 - 2,1	0,7 - 3,0
	ELEVACIÓN MÁXIMA		m	9	9	9
	DETECTOR DE FLUJO		kPa	Interruptor de flujo (SLKG-6-29-1000)		
PRESIÓN ENTRADA AGUA min/max			Interruptor de flujo			
INTERCAMBIADOR DE PLACAS	VOLUMEN DE AGUA		L	0,98	0,98	1,27
	PÉRDIDA DE CARGA		kPa	18	18	26
VASO DE EXPANSIÓN		L	8	8	8	
CONEXIONES HIDRÁULICAS		mm	DN25	DN32	DN32	
TEMPERATURA EXTERIOR LÍMITE DE FUNCIONAMIENTO	REFRIGERACIÓN		-5°C ≈ 46°C			
	CALEFACCIÓN		-25°C ≈ 35°C			
	ACS		-25°C ≈ 46°C			
TEMPERATURA SALIDA AGUA LÍMITE DE CONSIGNA	REFRIGERACIÓN		5°C ≈ 30°C			
	CALEFACCIÓN		12°C ≈ 75°C			
	ACS		10°C ≈ 70°C			
DISPOSITIVOS DE PROTECCIÓN			Presostato de Alta y Baja, Interruptor de flujo, Intercambiador de placas con resistencia eléctrica, Vaso de expansión (8l), Válvula de seguridad (3bar), Válvula de expansión electrónica, Protección anti-hielo, Desinfección contra la legionela.			

(1) Condiciones caloríficas: temperatura entrada / salida de agua: 30 / 35°C, temperatura exterior 7°C BS / 6°C BH, 85% HR.

(2) Condiciones caloríficas: temperatura entrada / salida de agua: 47 / 55°C, temperatura exterior 7°C BS / 6°C BH, 85% HR.

(3) Condiciones frigoríficas: temperatura entrada / salida de agua: 23 / 18°C, temperatura exterior 35°C BS.

(4) Condiciones frigoríficas: temperatura entrada / salida de agua: 12 / 7°C, temperatura exterior 35°C BS.

Control de temperatura en impulsión, mínima consigna temperatura 5°C y máxima temperatura 65°C (con calentador eléctrico de apoyo).

El circuito hidráulico debe ser cerrado.

Por debajo de 5°C se debe añadir anticongelante al circuito hidráulico, la garantía por congelación del intercambiador no está incluida.

MINI-BOMBA DE CALOR AIRE-AGUA CON ACS SERIE "TERMAPLUS"

Diseño y seguridad

Sistema monoblock, la unidad se instala en el exterior para prevenir fugas de gas en el interior.

Alta eficiencia

Todos los componentes (compresor, motor y bomba de agua) usan tecnología inverter DC, lo que permite alcanzar una clasificación energética A+++



Intercambiador de placas de alta eficiencia

El sistema Flexiplus opera en ambientes extremadamente fríos con temperaturas exteriores de hasta -25°C.

Control Wifi

Permite el control vía WIFI; integra un control por cable con programación para los modos frío, calor o ACS, el modo ACS tiene prioridad.

Función de desinfección

El control eleva la temperatura del depósito de ACS hasta los 70°C durante 60 minutos para matar la bacteria Legionella.

Alta temperatura

El uso del refrigerante R290 permite alcanzar unas temperaturas ideales para el acs o la calefacción con radiadores.



Control en cascada

Con un sólo controlador es posible controlar hasta 6 equipos conectados en cascada.

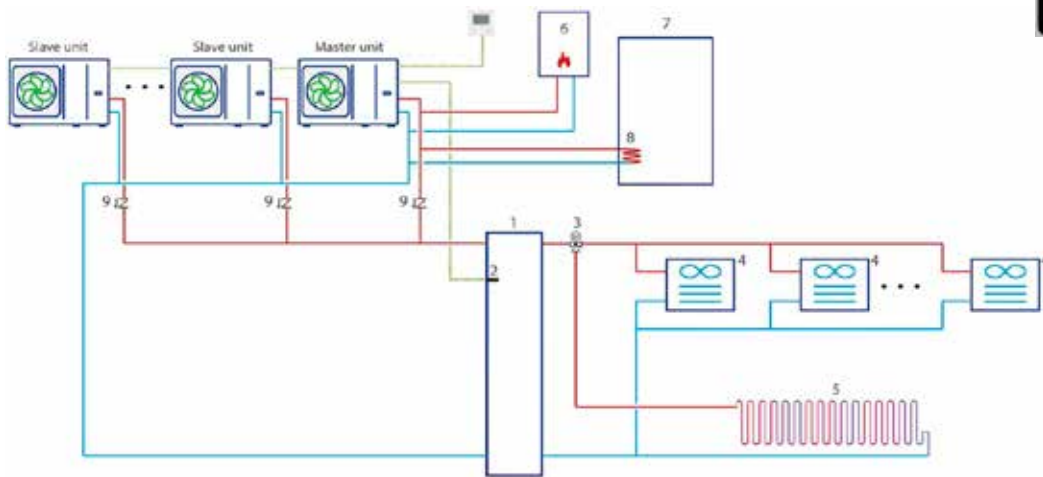

R290

MINI-BOMBA DE CALOR AIRE-AGUA C/ACS "TERMAPLUS"

Modelo	Aliment.	Pot.Calor(kW)	PVP
F29HPV70AR	MONOFÁSICA	6,2	5.435 €
F29HPV100AR	MONOFÁSICA	10,0	6.158€
F29HPV160AR	MONOFÁSICA	15,0	8.020€
F29HPV160AR3	TRIFÁSICA	15,0	8.230€

BOMBA DE CALOR AIRE-AGUA SERIE "TERMAPLUS"



MODELO			F6HPVY220AR3	F6HPVY300AR3	F6HPVY650AR3	F6HPVY1100AR3	
POTENCIA CALORÍFICA (1)	Capacidad	kW	22	30	65	110	
	Consumo	kW	6,47	10,34	18,31	29,9	
	COP		3,4	2,9	3,55	3,68	
POTENCIA CALORÍFICA (2)	Capacidad	kW	22	30,1	64	112	
	Consumo	kW	5,0	7,7	15,24	27,32	
	COP		4,4	3,9	4,2	4,1	
POTENCIA FRIGORÍFICA (3)	Capacidad	kW	21	29,5	57	100	
	Consumo	kW	7,11	11,56	19	32,78	
	EER		2,95	2,55	3,0	3,05	
POTENCIA FRIGORÍFICA (4)	Capacidad	kW	23	31	76	128	
	Consumo	kW	5,0	7,75	20,27	33,7	
	EER		4,6	4,0	3,75	3,8	
SEER / SCOP (Z. Media 35°C)		W / W	4,7 / 4,53	4,49 / 4,20	4,8 / 4,45	4,6 / 4,15	
Clasificación Energética a baja temperatura (Z. Media 35°C)			A+++	A++			
ALIMENTACIÓN		V/F/Hz	380 - 415 / 3 / 50				
CONSUMO ELÉCTRICO	FRIO	kW	7,11	11,56	19,0	32,78	
	CALOR	kW	6,47	10,34	18,31	29,9	
REFRIGERANTE			R32				
CONTROL			MANDO POR CABLE				
MOTOR-VENTILADOR	TIPO / MOTOR / CANTIDAD		Axial / Motor DC / 2				
	CAUDAL DE AIRE	m³/h	10.650	11.200	22.000	32.500	
COMPRESOR	TIPO		TWIN ROTARY INVERTER DC		INVERTER (EVI)		
	NUMERO / MARCA / MODELO		Mitsubishi Electric LVB53FCAMC				
CARGA DE REFRIGERANTE		Kg	5	5	9	15,5	
NIVEL SONORO	PRESIÓN SONORA	dB(A)	59,8	63,5	64	64	
	POTENCIA SONORA	dB(A)	73	77	80	80	
DIMENSIONES	ALTO	mm	1.558	1.558	1.770	2.300	
	ANCHO	mm	1.129	1.129	2.000	2.220	
	FONDO	mm	528	528	960	1.135	
PESO		Kg	177	177	440	670	
KIT HIDRÁULICO	TIPO		INTEGRADO		OPCIONAL		
	BOMBA DE AGUA (DC)	MARCA / MODELO	YONOS PARA HF 25/12		-	-	
	CAUDAL DE AGUA		m³/h	3,78	5,18	-	-
	ELEVACIÓN MÁXIMA		m	12	12	-	-
	PRESIÓN ENTRADA AGUA mín/max		kPa	1,5 / 3	1,5 / 3	-	-
	DETECTOR DE FLUJO			Interruptor de flujo (±10%)			
INTERCAMBIADOR DE PLACAS	VOLUMEN DE AGUA		L	3,5	3,5	-	-
	PÉRDIDA DE CARGA		kPa			58	48
VASO DE EXPANSIÓN		L	8	8	Si	Si	
CONEXIONES HIDRÁULICAS		Pulg.	1-1/4" (Rosca gas)		2" (Bridas)	2-1/2" (Bridas)	
TEMPERATURA EXTERIOR LÍMITE DE FUNCIONAMIENTO	REFRIGERACIÓN		-5°C ≈ 46°C		-10°C ≈ 48°C		
	CALEFACCIÓN		-25°C ≈ 35°C		-20°C ≈ 43°C		
	ACS		-25°C ≈ 43°C		-20°C ≈ 43°C		
TEMPERATURA SALIDA AGUA LÍMITE DE CONSIGNA	REFRIGERACIÓN		5°C ≈ 25°C		0°C ≈ 20°C		
	CALEFACCIÓN		25°C ≈ 60°C		25°C ≈ 65°C		
	ACS (B.CALOR)		30°C ≈ 60°C		30°C ≈ 62°C		
	ACS (B.C. + REST. ELECTR.)		30°C ≈ 70°C		30°C ≈ 70°C		
DISPOSITIVOS DE PROTECCIÓN			Presostato de Alta y Baja, Interruptor de flujo, Intercambiador de placas con resistencia eléctrica, vaso de expansión, válvula de seguridad (3bar), válvula de expansión electrónica, sensor de presión, presostato de alta y baja, sensor, protección anti-hielo. Control remoto on/off, Modbus.				

(1) Condiciones caloríficas: temperatura entrada / salida de agua: 40 / 45°C, temperatura exterior 7°C BS / 6°C BH, 85% HR.

(2) Condiciones caloríficas: temperatura entrada / salida de agua: 30 / 35°C, temperatura exterior 7°C BS / 6°C BH, 85% HR.

(3) Condiciones frigoríficas: temperatura entrada / salida de agua: 12 / 7°C, temperatura exterior 35°C BS.

(4) Condiciones frigoríficas: temperatura entrada / salida de agua: 23 / 18°C, temperatura exterior 35°C BS.

Control de temperatura en impulsión, mínima consigna temperatura 5°C y máxima temperatura 65°C (con calentador eléctrico de apoyo).

El circuito hidráulico debe ser cerrado.

Por debajo de 5°C se debe añadir anticongelante al circuito hidráulico, la garantía por congelación del intercambiador no está incluida.

BOMBA DE CALOR AIRE-AGUA CON ACS SERIE "TERMAPLUS"

Amplio rango de funcionamiento

Estas unidades pueden funcionar con una temperatura exterior desde -10°C hasta 48°C en frío y desde -20°C hasta 43°C en calor y, con una temperatura de salida del agua desde 0°C hasta 20°C en frío y desde 25°C hasta 70°C en calor (con fuente de calor auxiliar).

Módulo hidrónico opcional

Dentro de la unidad se encuentra la bomba de circulación, control de flujo, intercambiador de placas y vaso de expansión.

Control en cascada

Permite conectar varias unidades en un mismo sistema.

Electrónica refrigerada

La electrónica de la unidad está provista de un sistema de refrigeración para evitar problemas de calentamiento.

Múltiples curvas climáticas inteligentes / Modo silencio

Las curvas climáticas ajustan la temperatura de agua automáticamente en función de la temperatura exterior. Dispone de múltiples modos de silencio.

Smart control

Permite controlar hasta 256 unidades a un sistema BMS.

Protección anti-corrosión

Smart control

Se pueden establecer hasta 16 grupos de control con 16 unidades por controlador. Hasta un máximo de 16 controladores, 256 unidades, pueden ser conectadas a un sistema BMS.

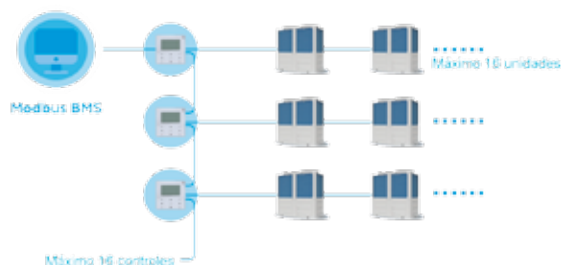

F6HPVY650/1100AR3



F6HPVY220/300AR3

R32

BOMBA DE CALOR AIRE-AGUA CON ACS SERIE "TERMAPLUS"					
Equipo	Alimentación	ACS	Pot.Calor(kW)	Kit hidrónico	PVP
F6HPVY220AR3	TRIFÁSICA	Si	22	Integrado	11.750 €
F6HPVY300AR3	TRIFÁSICA	Si	30	Integrado	12.100 €
F6HPVY650AR3	TRIFÁSICA	SI	65	Opcional	22.045 €
F6HPVY1100AR3	TRIFÁSICA	SI	100	Opcional	37.290 €



DEPÓSITOS PARA PRODUCCIÓN DE ACS - TODO EN UNO - MONTAJE EN PARED

MODELO			F29HW80B1		F29HW100B1		F29HW150B1	
MODO DE FUNCIONAMIENTO			Bomba de Calor	c/ Resist. eléct.	Bomba de Calor	c/ Resist. eléct.	Bomba de Calor	c/ Resist. eléct.
RANGO TEMPERATURA AMBIENTE			-7°C ~ 43°C	-20°C ~ 45°C	-7°C ~ 43°C	-20°C ~ 45°C	-7°C ~ 43°C	-20°C ~ 45°C
TEMPERATURA SALIDA AGUA			Por defecto 50°C, 38°C a 65°C (70°C)					
ALIMENTACIÓN			220 / 1 / 50					
CAPACIDAD DE ALMACENAMIENTO			78		98		145	
CAPACIDAD CALORÍFICA	CAPACIDAD	kW	0,95	1,5	0,98	1,5	1,3	1,5
	CLASE ENERGÉTICA	kW/kWh	A+		A+		A+	
	RENDIMIENTO		112%	-	111%	-	122%	-
	SCF	n	10%	-	10%	-	9%	-
MAX. CONSUMO			9,0		9,0		10,5	
REFRIGERANTE			R290 / 0,15					
NIVEL SONORO			54		54		56	
RESISTENCIA ELÉCTRICA			1,5 x 1					
COMPRESOR	TIPO / NUMERO		ROTATIVO / 1					
	CONSUMO	W	280		280		415	
	CARGA DE REFRIGERANTE	Kg	R290 / 0,15					
VENTILADOR	CAUDAL DE AIRE (A/M/B)		190		200		240	
	PRESIÓN DISPONIBLE		Máx. 5 metros de longitud total)					
	DIÁMETRO CONDUCTOS		2 x 160					
	CONSUMO	W	14		15		25	
DIMENSIONES	ALTO	mm	1.195		1.357		1.707	
	DIÁMETRO	mm	ø500 x 548		ø500 x 548		ø500 x 548	
PESO			62		68		87	
CONEXIONES HIDRÁULICAS	ENTRADA DE AGUA		mm					
	SALIDA DE AGUA		mm					
	DESAGUE		mm					
	MAX. PRESIÓN FUNCION.		Bar					
DISPOSITIVOS DE PROTECCIÓN			Válvula de seguridad, desescarche automático, protección por sobrecarga, protección por alta presión, protección por alta temperatura..					

Datos técnicos referidos a las siguientes condiciones:
 Temperatura ambiente exterior 15°C TS / 12°C TH. Temperatura entrada agua 15°C, salida 45°C.
 Nivel de presión sonora con microfono a 1m de altura y 1m de distancia de la unidad.
 Todas las especificaciones están sujetas a cambio sin previo aviso

- Aislamiento completo entre el agua y la electricidad.
- Gas R290.
- Display, código de errores.
- Funcionamiento con temperaturas exterior de -20°C a 45°C.
- Función automática de desinfección contra la legionela.
- Protección "gold fin" en batería contra la corrosión en ambientes salinos.
- Motor DC.
- Ánodo de sacrificio de fácil acceso.
- Válvula de expansión electrónica.
- Compresor especial para alcanzar los 65°C.
- Programación semanal.



F29HW80/100/150B1

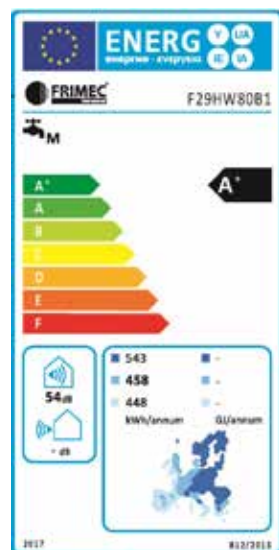

DEPÓSITO ACS PARA MONTAJE EN PARED

MODELO	ACUMULADOR	PVP
F29HW080B1	80 litros	1.165€
F29HW100B1	100 litros	1.225€
F29HW150B1	150 litros	1.560€

R290

DEPÓSITOS PARA PRODUCCIÓN DE ACS - TODO EN UNO - MONTAJE EN SUELO

MODELO		F3SHW190F			F3SHW300F			
MODO DE FUNCIONAMIENTO		Económico	Híbrido	E-Heater	Económico	Híbrido	E-Heater	
RANGO TEMPERATURA AMBIENTE	°C	-7°C / 43°C	-20°C / 43°C	-20°C / 43°C	-7°C / 43°C	-20°C / 43°C	-20°C / 45°C	
TEMPERATURA SALIDA AGUA	°C	Por defecto 60°C, 38°C a 65°C			Por defecto 55°C, 38°C a 65°C			
ALIMENTACIÓN	V/F/Hz	220 / 1 / 50						
CAPACIDAD DE ALMACENAMIENTO	L	180			280			
CAPACIDAD CALORÍFICA	CAPACIDAD	kW	1,45	3,15	3,15	3,0	3,15	3,15
	COP	kW/kW	3,8	-	1	3,83	-	1
	MAX. CONSUMO	A	2,3	16,0	13,0	6,5	18,7	13,0
REFRIGERANTE		R134						
NIVEL SONORO	dB(A)	41			45			
RESISTENCIA ELÉCTRICA	kW	2,0 x 1			3,0 x 1			
COMPRESOR	TIPO / NUMERO	ROTATIVO / 1			ROTATIVO / 1			
	CONSUMO	kW	0,5			1,0		
	CARGA DE REFRIGERANTE	Kg	1,0			1,2		
VENTILADOR	CAUDAL DE AIRE (A/M/B)	m³/h	270 / 230 / 182			414 / 355 / 312		
	PRESIÓN DISPONIBLE	Pa	25 (Máx. 10 metros de longitud total)			25 (Máx. 10 metros de longitud total)		
	DIÁMETRO CONDUCTOS	mm	2 x 160			2 x 190		
	CONSUMO (A/M/B)	W	28 / 26 / 26			68 / 56 / 50		
DIMENSIONES	ALTO	mm	1.760			1.920		
	DIÁMETRO	mm	560			650		
PESO	Kg	107			145,5			
CONEXIONES HIDRÁULICAS	ENTRADA DE AGUA	mm	DN20			DN20		
	SALIDA DE AGUA	mm	DN20			DN20		
	DESAGUE	mm	DN20			DN20		
	VÁLVULA DE SEGURIDAD	mm	DN20			DN20		
	MAX. PRESIÓN FUNCION.	Bar	10			10		
DISPOSITIVOS DE PROTECCIÓN		Válvula de seguridad, desescarche automático, protección por sobrecarga, protección por alta presión, protección por alta temperatura..						

Datos técnicos referidos a las siguientes condiciones:
 Temperatura ambiente exterior 15°C TS / 12°C TH. Temperatura entrada agua 15°C, salida 45°C.
 Nivel de presión sonora con micrófono a 1m de altura y 1m de distancia de la unidad.
 Todas las especificaciones están sujetas a cambio sin previo aviso



F3SHW190F - F3SHW300F

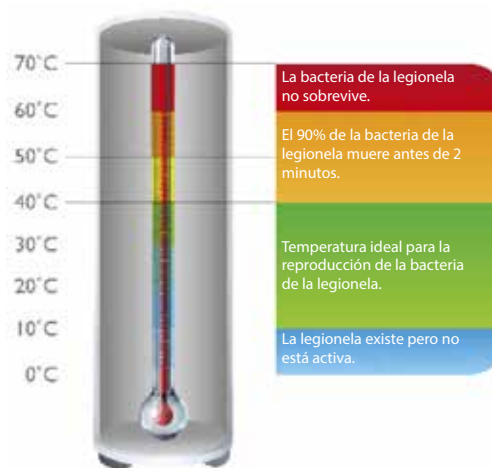

DEPÓSITO ACS

MODELO	ACUMULADOR	PVP
F3SHW190F	180 litros	1.995€
F3SHW300F	280 litros	2.526€

FLEXIPLUS - KIT HIDRÓNICO ACS / SUELO RADIANTE (COMPATIBLE CON UNIDADES MULTI-SPLI 4X1 F6MSY100B1R4)

MODELO (SFENR-120/BP3DN8X-A)		KIT-MSY100B1R4	
Temperatura aire exterior 7°C Temperatura salida agua 35°C	Capacidad calorífica	kW	8,0
	Consumo	kW	1,8
	COP		4,4
Temperatura aire exterior 7°C Temperatura salida agua 45°C	Capacidad	kW	8,0
	Consumo	kW	2,5
	COP		3,2
Temperatura aire exterior 7°C Temperatura salida agua 55°C	Capacidad	kW	8,0
	Consumo	kW	3,3
	COP		2,4
Temperatura aire exterior 2°C Temperatura salida agua 35°C	Capacidad	kW	8,0
	Consumo	kW	2,6
	COP		3,1
Temperatura aire exterior 2°C Temperatura salida agua 55°C	Capacidad	kW	8,0
	Consumo	kW	3,8
	COP		2,1
Temperatura aire exterior -7°C Temperatura salida agua 35°C	Capacidad	kW	7,9
	Consumo	kW	3,2
	COP		2,5
Temperatura aire exterior -7°C Temperatura salida agua 55°C	Capacidad	kW	7,0
	Consumo	kW	4,4
	COP		1,6
Eficiencia Energética	Temp. exterior 7°C Temp. salida agua 35°C	SCOP / Clase energética	4,26 / A+
		ηs	167
	Temp. exterior 7°C Temp. salida agua 55°C	SCOP / Clase energética	2,93 / A+
		ηs	114
NIVEL SONORO	PRESIÓN SONORA	dBA	32
	POTENCIA SONORA	dBA	44
RESISTENCIA ELÉCTRICA	POTENCIA	kW	3,0
DIMENSIONES	ALTOxANCHOxFONDO	mm	918 x 490 x 325
PESO		kg	56
CONEXIONES	FRIGORÍFICAS	Pulg.	1/4" - 1/2"
	HIDRÁULICAS	mm	Ø28
TEMPERATURA SALIDA AGUA LÍMITE DE CONSIGNA	TEMP. AMB. INTERIOR		0°C ~ 43°C
	CALEFACCIÓN		25°C ~ 60°C
	ACS		35°C ~ 55°C
TEMPERATURA EXTERIOR LÍMITE DE FUNCIONAMIENTO	MODO CALEFACCIÓN		-20°C ~ 43°C
	MODO ACS		-20°C ~ 43°C

NO proporciona un funcionamiento simultáneo en modo refrigeración y calefacción.



Dimensiones

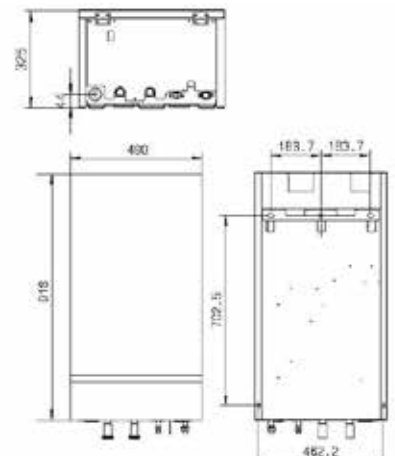

Espacio instalación

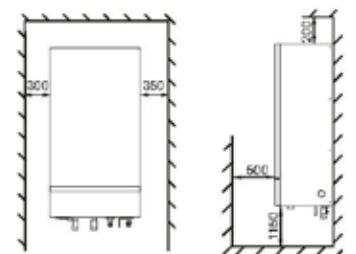

Componentes

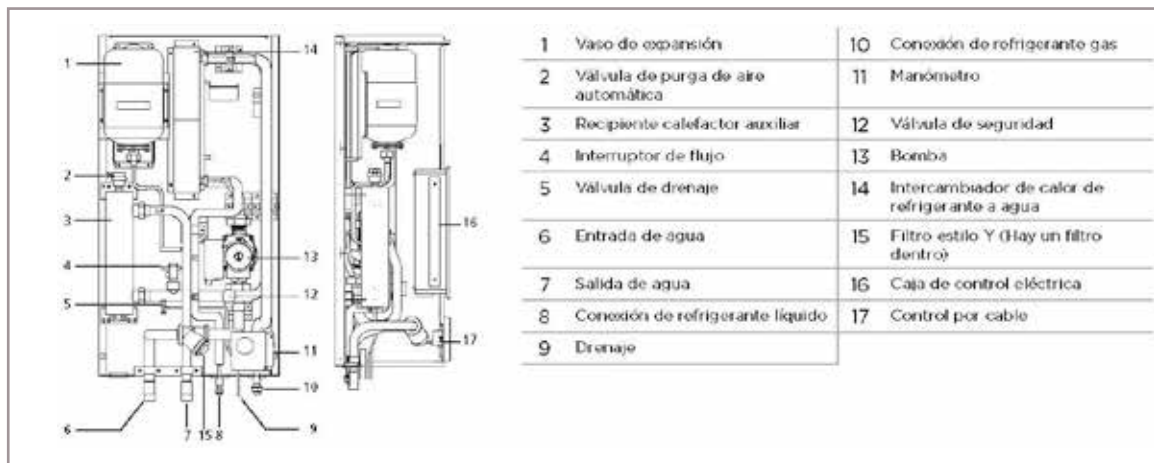

SISTEMA FLEXIPLUS - KIT HIDRÓNICO ACS / SUELO RADIANTE

Confort y seguridad

El sistema Flexiplus es una solución integral que proporciona calefacción y refrigeración de espacios, así como producción de ACS, lo que garantiza el máximo confort para los residentes.

Solución integral

El sistema Flexiplus cumple con los requisitos referentes a diferentes superficies y arquitecturas, independientemente del uso que se le quiera dar. Es posible conectar 4 unidades interiores, 3 para el sistema aire/aire y el módulo hidrónico aire/agua que proporciona calefacción o producción de agua caliente sanitaria. Este sistema NO proporciona un funcionamiento simultáneo en modo refrigeración y calefacción.

Solución ideal para bajas temperaturas

El sistema Flexiplus opera en ambientes extremadamente fríos con temperaturas exteriores de hasta -20°C.

Funciones adicionales

Permite el control vía WIFI, integra un control por cable con programación para los modos frío, calor o ACS, el modo ACS tiene prioridad.

Función de desinfección

El control eleva la temperatura del depósito de ACS hasta los 75°C durante 60 minutos para matar la bacteria Legionella.

SISTEMA FLEXIPLUS - KIT HIDRÓNICO ACS

MODELO	PVP
KIT - MSY100B1R4	1.935€

Precio unidad exterior F6MSY100B1R4 en página 9.

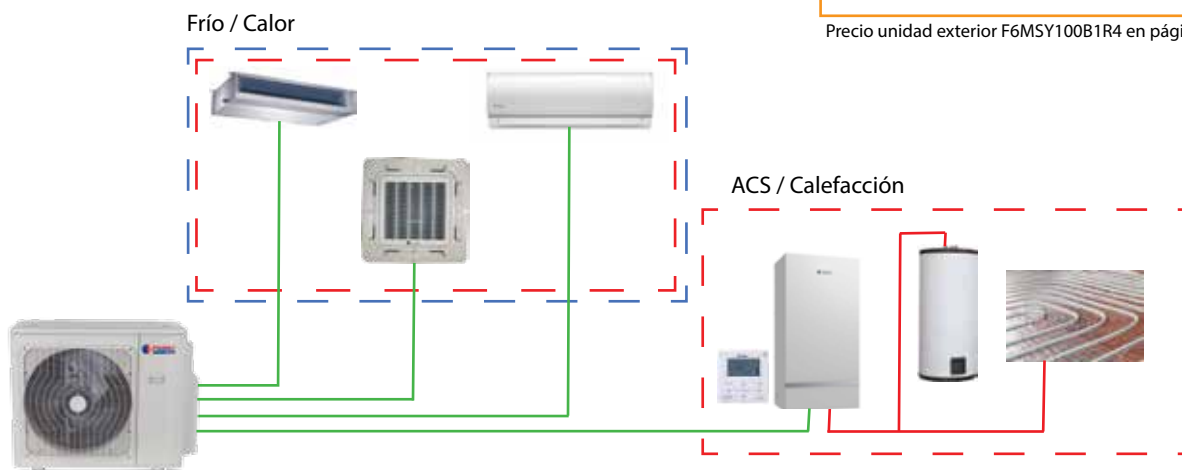

RECUPERADORES DE CALOR



Mando por cable táctil (SERIE)



RCF5_13DMTHW



RCF26DMTHW



2.4G Hz Wifi Group Control App Control Easy Inst

Módulo WIFI

(SERIE, Excep.RCF1.5)

RECUPERADORES DE CALOR DE FLUJOS CRUZADOS

MODELO			RCF1.5DMTHA	RCF2.5DMTHW	RCF5DMTHW	RCF6.5DMTHW	RCF8DMTHW	RCF13DMTHW	RCF26DMTHW
CAUDAL MAX.	m³/h	(1)	220	325	610	900	1.090	1.550	3.100
		(2)	105	235	535	645	910	1.400	-
CAUDAL NOMINAL	m³/h		150	250	500	650	800	1.300	2.600
PRESION DISPONIBLE	Pa		0 - 70	0 - 90	0 - 110	0 - 100	0 - 140	0 - 135	0 - 115
EFICIENCIA TERMICA	%		75	73	76	74	76	74	74
EFICIENCIA ENTALPICA	Frío	%	63	65	67	65	65	59	58
	Calor	%	60	62	63	60	63	58	63
NIVEL SONORO (V.ALTA)	dB(A)		32	35	39	41	43	43	55
ALIMENTACION	V		220 / 1 / 50						
CABLE ALIM. / CONTROL	mm2		3 x 1,5 mm2 / 2 x 0,5 mm2						
CONSUMO	W		24	56	76	153	192	315	810
CONTROL	Velocidades		Motor DC, 10 Velocidades						
	Centralita		Mando por cable táctil (Programable 7 días, reloj)						
	Comunicación		BMS (Modbus RS485)						
DIMENSIONES	Alto	mm	264	270	270	388	388	388	785
	Ancho	mm	580	600	904	884	1.134	1.216	1.499
	Fondo	mm	736	814	894	1.186	1.186	1.199	1.216
DIAMETRO BOCAS	Ø mm		150	150	200	250	250	250	280 x 650
PESO	kg		25	27	38	62	72	81	190
FILTROS	Impulsión		Prefiltro + F9	Prefiltro + F9	Prefiltro + F9	Prefiltro + F9	Prefiltro + F9	Prefiltro + F9	Prefiltro + F9
	Extracción		Prefiltro	Prefiltro	Prefiltro	Prefiltro	Prefiltro	Prefiltro	Prefiltro

(1) Caudal de aire máximo a 0 Pa con filtro F7.
 (2) Caudal de aire máximo a 100 Pa con filtro F7.
 Resto de información con filtros a pie de tabla.
 RCF-DMTHA (Erp-2018), Uso no residencial y bidireccional.

Las especificaciones contenidas en este catálogo están sujetas a cambios sin previo aviso.
 FRIMEC AC SPAIN, S.A. puede sustituir estos productos por las últimas novedades a sus clientes.
 FRIMEC AC SPAIN, S.A. no asume ninguna responsabilidad por cualquier error u omisión en este catálogo.

FUNCIONES

- Ajuste de la velocidad: 10 velocidades.
- Ajuste de velocidad independiente para extracción/aire nuevo.
- Visualización de las temperaturas.
- Memoria del estado de funcionamiento al apagar y reiniciar.
- Función by-pass automático con ajuste en función de la temperatura (servomotor incluido).
- Control y visualización de concentración de CO2, humedad relativa, PM2.5 y T-Voc. (Al establecer un valor en ppm, arranca automáticamente cuando supere el valor indicado). (Al establecer un valor de %HR, arranca automáticamente el recuperador cuando supere el valor indicado).
- Presostato de filtros sucios.
- Programación semanal / Visualización de errores / Entrada para alarma de incendio / Modbus.
- Wifi.

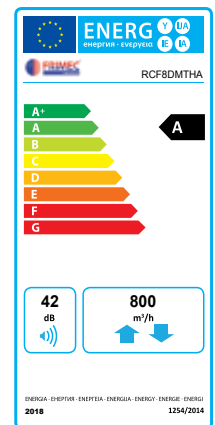

RECUPERADORES DE CALOR



RCF20/30/40/60DMTHW



Mando por cable táctil (SERIE)



Módulo WIFI (SERIE)

RECUPERADORES DE CALOR DE FLUJOS CRUZADOS

MODELO			RCF20DMTHW	RCF30DMTHW	RCF40DMTHW1	RCF60DMTHW1
CAUDAL MAX.	m³/h	(1)	2.600	3.800	5.000	7.600
		(2)	-	-	-	-
CAUDAL NOMINAL	m³/h		2.200	3.300	4.000	6.000
PRESION DISPONIBLE	Pa		0 - 150	0 - 150	0 - 230	0 - 300
EFICIENCIA TERMICA	%		74	74	73	73
EFICIENCIA ENTALPICA	Frío	%	59	62	61	61
	Calor	%	61	64	60	60
NIVEL SONORO (V.ALTA)	dB(A)		52	55	59	68
ALIMENTACION	V		220 / 1 / 50		380 / 3 / 50	
CABLE ALIMENT. / CONTROL	mm2		3 x 2,5 mm2 / 2 x 0,5 mm2		5 x 2,5 mm2 / 2 x 0,5 mm2	
CONSUMO	W		650	1.600	2.140	3.030
CONTROL	Velocidades		Motor DC, 10 Velocidades			
	Centralita		Mando por cable táctil (Programable 7 días, reloj)			
	Comunicación		BMS (Modbus RS485)			
DIMENSIONES	Alto	mm	570	630	695	765
	Ancho	mm	1.840	1.910	2.070	2.740
	Fondo	mm	1.630	1.750	1.750	2.100
MEDIDA BOCAS (ancho x alto)	mm		673 x 343	733 x 403	700 x 468	850 x 538
PESO	kg		259	318	355	557
FILTROS	Impulsión		G4 + F9	G4 + F9	G4 + F7	G4 + F7
	Extracción		G4	G4	G4	G4

(1) Caudal de aire máximo a 0 Pa con filtro F7.
 (2) Caudal de aire máximo a 100 Pa con filtro F7.
 Resto de información con filtros a pie de tabla.
 RCF-DMTHA (Erp-2018), Uso no residencial y bidireccional.

Las especificaciones contenidas en este catálogo están sujetas a cambios sin previo aviso.
 FRIMEC AC SPAIN, S.A. puede sustituir estos productos por las últimas novedades a sus clientes.
 FRIMEC AC SPAIN, S.A. no asume ninguna responsabilidad por cualquier error u omisión en este catálogo.

FUNCIONES

- Ajuste de la velocidad: 10 velocidades.
- Ajuste de velocidad independiente para extracción/aire nuevo.
- Visualización de las temperaturas.
- Memoria del estado de funcionamiento al apagar y reiniciar.
- Función by-pass automático con ajuste en función de la temperatura (servomotor no incluido).
- Control y visualización de concentración de CO2, humedad relativa, PM2.5 y T-Voc.
 (Al establecer un valor, arranca automáticamente cuando supere el valor indicado).
- Presostato de filtros sucios.
- Programación semanal / Visualización de errores / Entrada para alarma de incendio / Modbus.
- Wifi.
- Free-cooling y free-heating (consultar, estándar en serie W1).

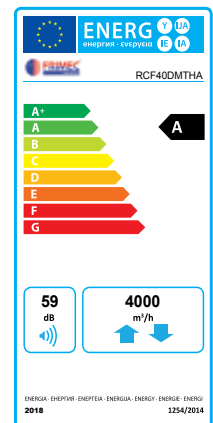

CURVAS CARACTERÍSTICAS

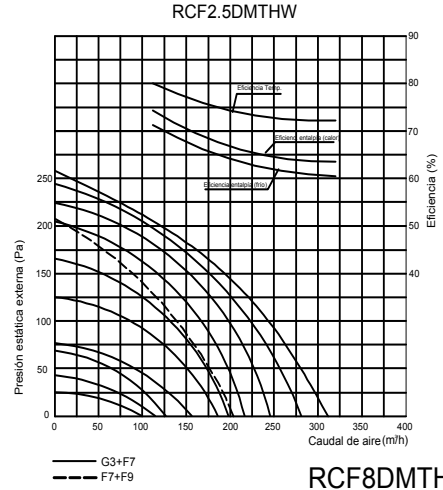
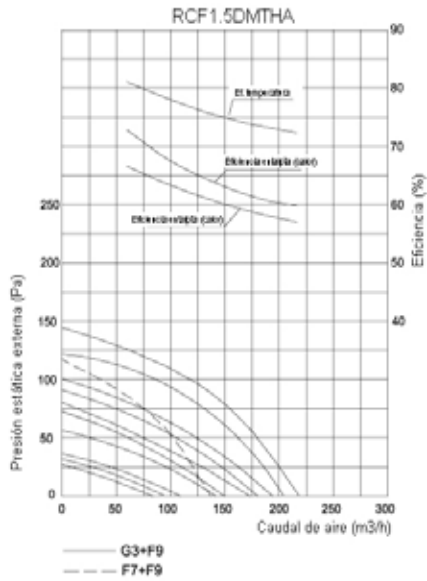

RCF8DMTHW

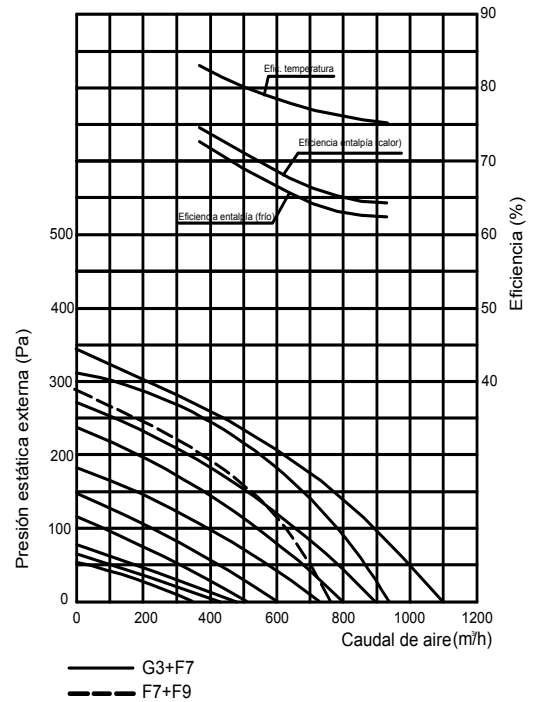

RCF5DMTHW

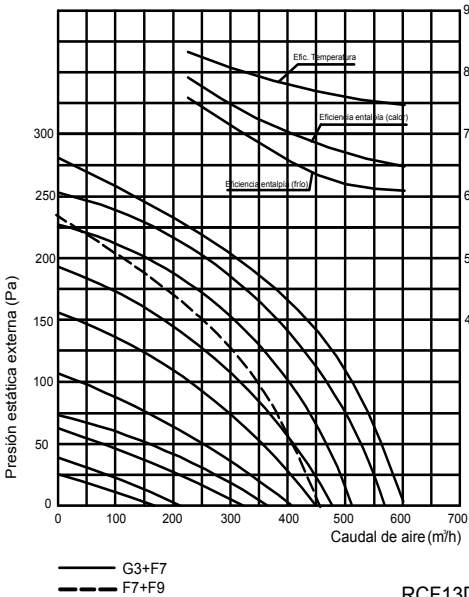

RCF6.5DMTHW

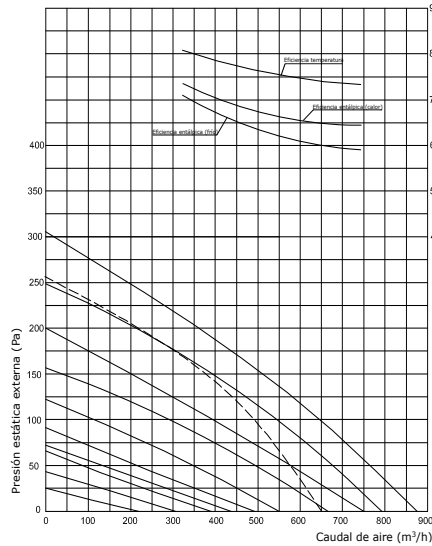

RCF13DMTHW

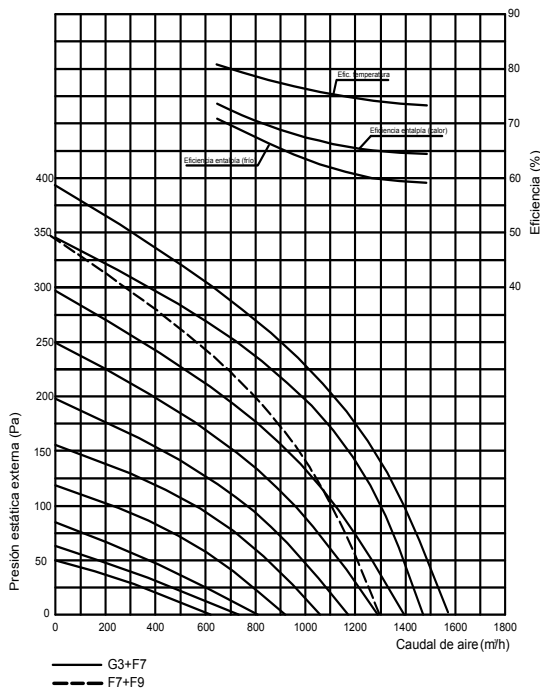

RCF26DMTHW

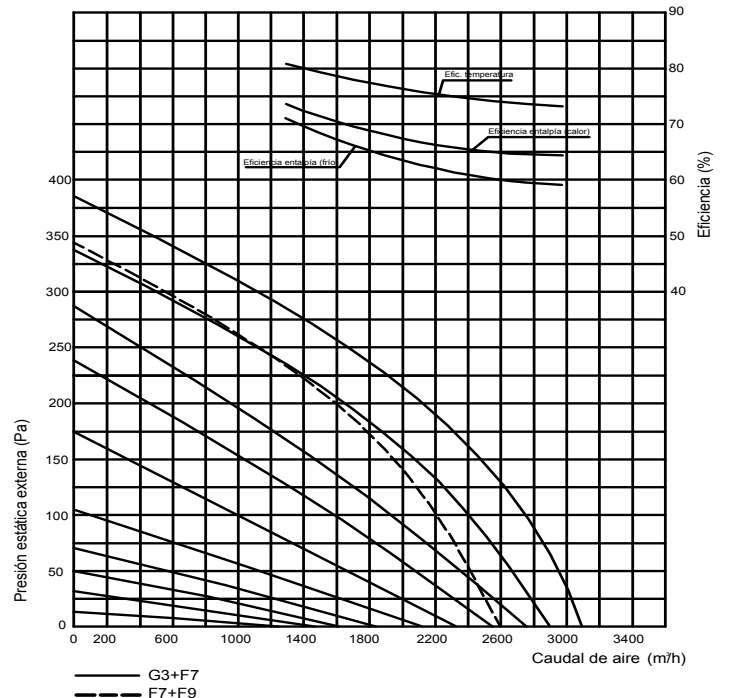

CURVAS CARACTERÍSTICAS

RCF20DMTHW

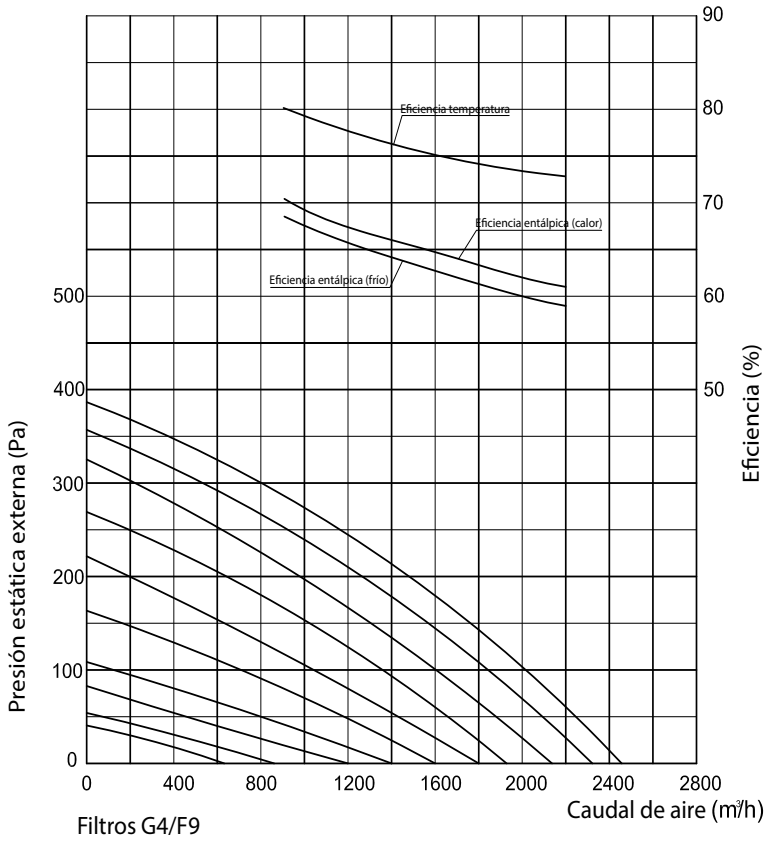

RCF30DMTHW

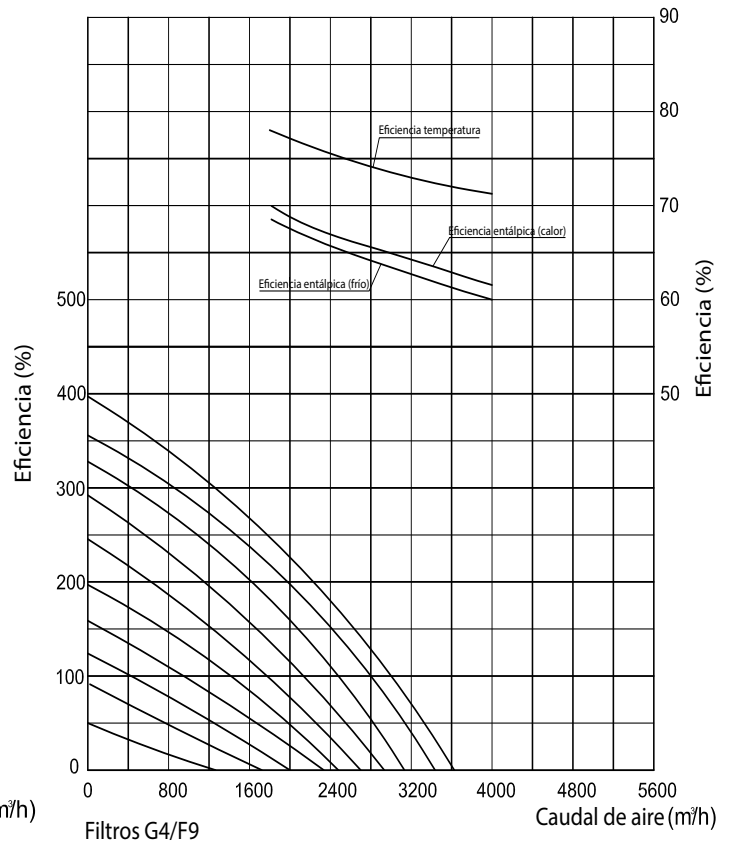

RCF40DMTHW1

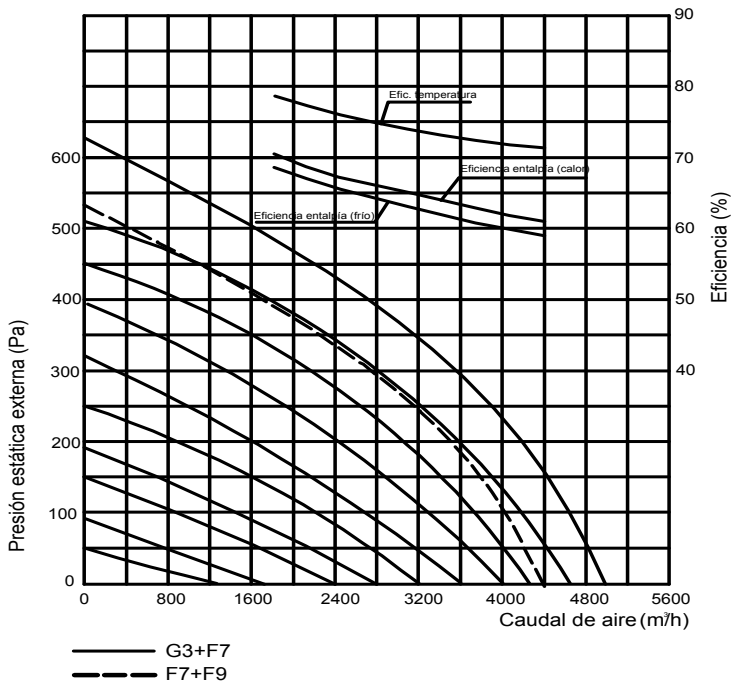

RCF60DMTHW1

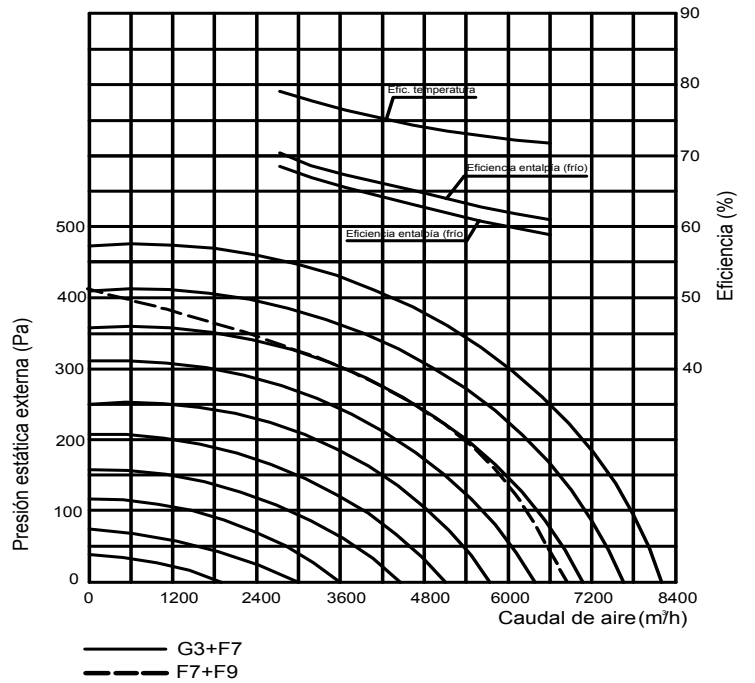

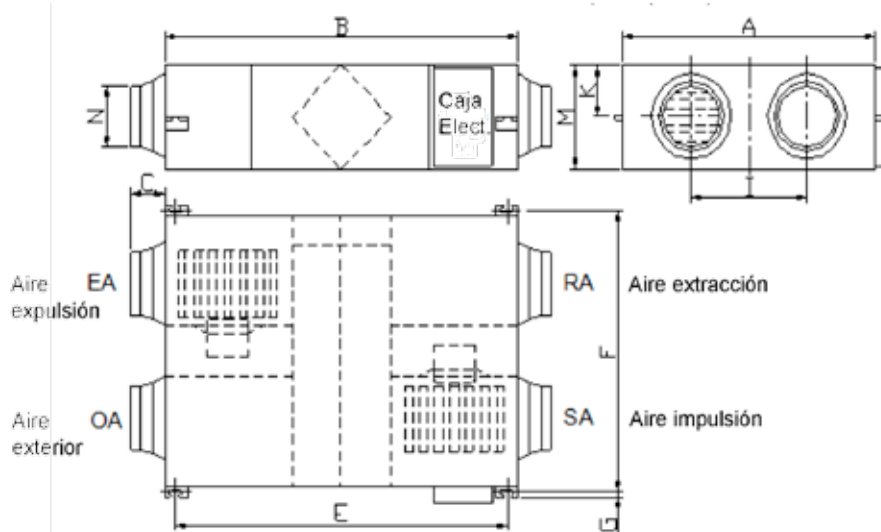

DIMENSIONES

RCF1.5_13DMTHW

Modelo	A	B	C	E	F	G	I	K	M	N
RCF1.5DMTHA	580	736	100	795	510	19	290	20	264	∅144
RCF2.5DMTHW	599	814	100	675	657	19	315	111	270	∅144
RCF5DMTHW	904	894	107	754	960	19	500	111	270	∅194
RCF6.5DMTHW	884	1186	85	1115	940	19	428	170	355	∅242
RCF8DMTHW	1134	1186	85	1115	1190	19	678	170	388	∅242
RCF13DMTHW	1216	1199	85	1130	1273	19	621	171	388	∅242

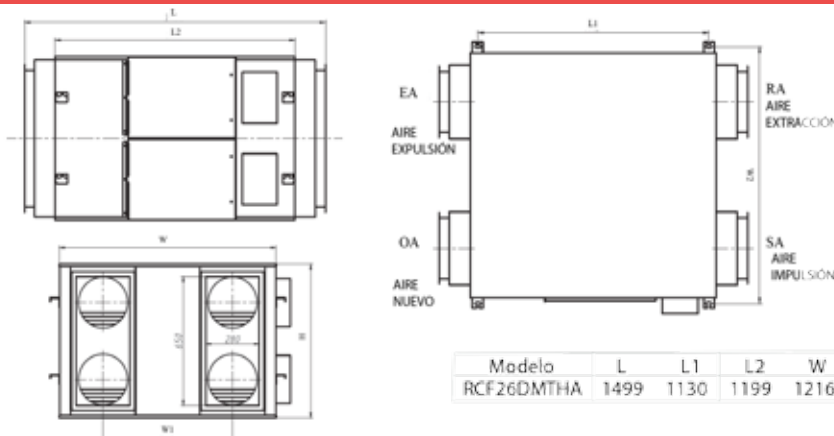

RCF26DMTHW

Modelo	L	L1	L2	W	W1	W2	H
RCF26DMTHA	1499	1130	1199	1216	760	1273	785

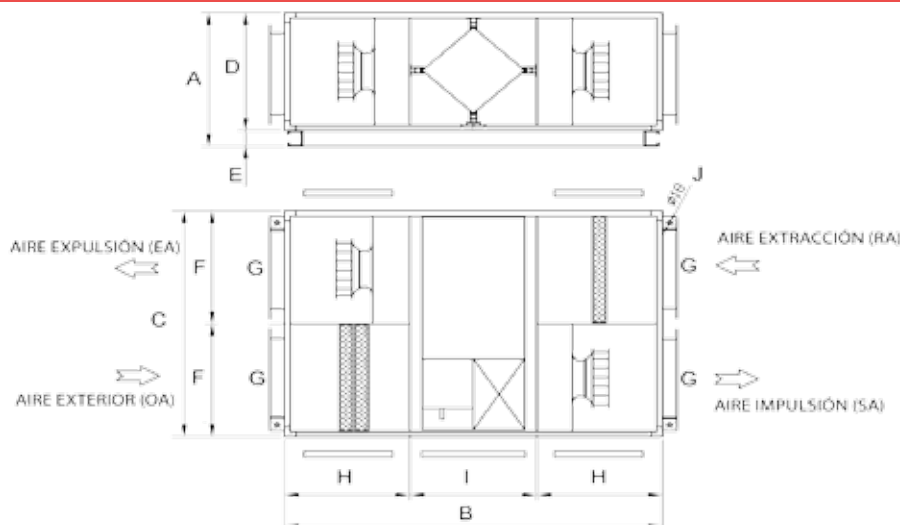

RCF20DMTHW
RCF30DMTHW
RCF40DMTHW1
RCF60DMTHW1

Modelo	A	B	C	D	E	F	G	I	H	J
RCF20DMTHW	570	1840	1750	505	65	815	673 X 343	440	700	4 x ∅18
RCF30DMTHW	630	1910	1630	565	65	875	733 x 403	510	700	4 x ∅18
RCF40DMTHW1	695	2070	1750	630	65	875	700 x 468	510	780	4 x ∅18
RCF60DMTHW1	800	2740	2100	700	100	1050	850 x 538	580	1080	8 x ∅18

SENSOR DE CALIDAD DE AIRE (IAQ) INALÁMBRICO
(Humedad, CO2, T-VOC y PM2.5) (Opcional)

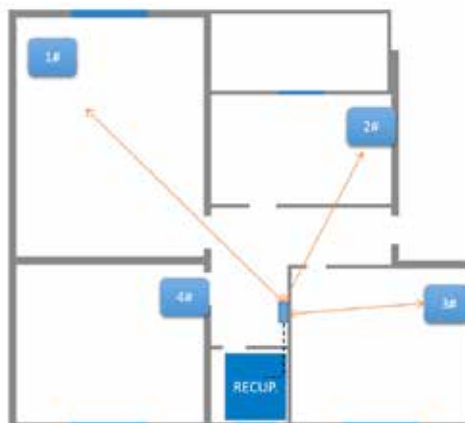

Máximo 4 sensores inalámbricos por recuperador, comunicación por red Zigbee, alimentación usb.

CONTROL CENTRALIZADO



FREE-COOLING & FREE-HEATING

En verano, si la temperatura exterior es inferior a la interior y a la temperatura deseada, abre el by-pass para realizar un enfriamiento gratuito. En invierno, si la temperatura exterior es superior a la interior y a la temperatura deseada, abre el by-pass para realizar un calentamiento gratuito. Estándar en serie W1, resto de modelos, consultar.

ACCESORIOS



FILTROS OPCIONALES

RECUPERADORES DE CALOR

HORIZONTAL

Modelo	Filtros de serie Extrac. / Imp.	Caudal de aire m3/h (*)	PVP
RCF1.5DMTHA	Pref. / Pref.+F9	105	1.305€
RCF2.5DMTHW	Pref. / Pref.+F9	235	1.425€
RCF5DMTHW	Pref. / Pref.+F9	535	1.915€
RCF6.5DMTHW	Pref. / Pref.+F9	645	2.664€
RCF8DMTHW	Pref. / Pref.+F9	910	3.060€
RCF13DMTHW	Pref. / Pref.+F9	1.400	3.535€
RCF26DMTHW	Pref. / Pref.+F9	2.600	6.950€
RCF20DMTHW	G4 / G4 + F9	2.200	6.580€
RCF30DMTHW	G4 / G4 + F9	3.300	8.255€
RCF40DMTHW1	G4 / G4 + F7	4.000	9.215€
RCF60DMTHW1	G4 / G4 + F7	6.000	10.875€

* Caudal de aire máximo a 100 Pa con filtros F7.

- Unidades RCF-DMTHA con by-pass, motores DC, prefiltro en aspiración, prefiltro + F7 o F9 en impulsión, presostato de filtro sucio con alarma y mando por cable programable.

Modelo	Filtro	Configuración final Extr. / Impul.	PVP	Observaciones
RCF1.5DMTHA	F5 - I	Pref / F5+F9	62€	
RCF2.5DMTHW	F7 - I	Pref / F7+F9	62€	
RCF5DMTHW	F7 - I	Pref / F7+F9	62€	Sustituir Prefiltro, de aire nuevo, colocado antes del recuperador, por F7-I.
RCF6.5DMTHW	F7 - I	Pref / F7+F9	121€	
RCF8DMTHW	F7 - I	Pref / F7+F9	136€	
RCF13DMTHW	F7 - I	Pref / F7+F9	150€	
RCF26DMTHW	F7 - I	Pref / F7+F9	300€	
RCF40DMTHW1	F9-O	G4 / G4+F9	357€	Sustituir filtro F7 por filtro F9-O.
RCF60DMTHAW1	F9-O	G4 / G4+F9	424€	
RCF20DMTHW	F7-I	G4 / F7+F9	273€	Sustituir filtro G4 por filtro F7-I.
RCF30DMTHW	F7-I	G4 / F7+F9	360€	
RCF40DMTHW1	F7-I + F9-O	G4 / F7+F9	646€	Sustituir filtro F7 por filtro F9-O y filtro G4, por filtro F7-I.
RCF60DMTHAW1	F7-I + F9-O	G4 / F7+F9	725€	



RECUPERADOR DE CALOR - SIMPLE FLUJO

MODELO		AV-TTW64	
CAUDAL DE AIRE	m ³ /h	64 / 42 / 20	
CONSUMO (MOTOR DC)	W	12	
ALIMENTACION	V	220 - 240 / 1 / 50-60	
EFICIENCIA	Clase	92% / A	
REVOLUCIONES (MAX)	rpm	2.000	
NIVEL SONORO (2)	dB(A)	36,7	
INSTALACIÓN		En pared	
CONTROL		Mando infrarrojos	
PROTECCIÓN		IP22	
DIMENSIONES	Alto	mm	205
	Ancho	mm	205
	Fondo	mm	230 - 420
MEDIDA CONDUCTO		mm	∅ 157
PESO	kg	3,4	
FILTROS	Tipo	Lavable	

Mando Infrarrojos

- Modo impulsión
 Modo ventilación
 Modo ventilación
- + Aumentar velocidad
 Interruptor luz led
 - Reducir velocidad
- ON/OFF

LED Display

- LED Indicador**
 - Los tres leds muestran el modo como el motor está funcionando aparte desde el mando infrarrojo.
 - En verde indican modo impulsión.
 - En rojo indican modo extracción.
 - En amarillo indican modo automático, cada 60s cambia de impulsión a modo extracción.
 - 3 velocidades, se muestra por el número de leds en

RECUPERADOR SIMPLE FLUJO

Modelo	Caudal de aire m ³ /h	PVP
TTW64	64	463€

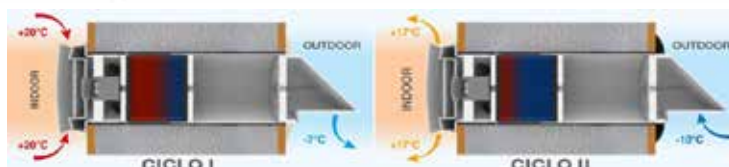
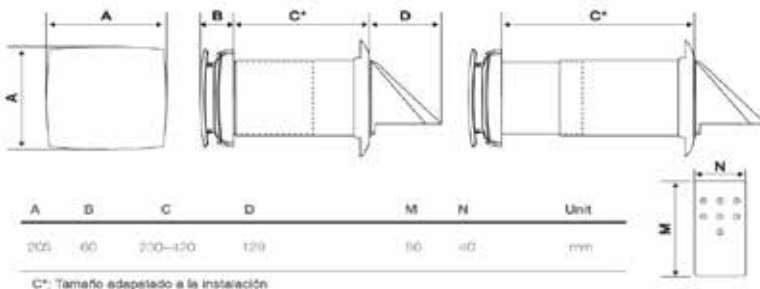
Dimensions

Filtro



Recuperador cerámico

MODOS DE FUNCIONAMIENTO

- Modo ventilación. La unidad funciona en modo extracción o en modo suministro de aire. Si hay dos unidades colocadas en el mismo espacio, una funcionará en extracción y la otra en suministro.

- Modo regeneración. El ventilador funciona en ciclos de 75s pasando de extracción a suministro. Si hay dos unidades instaladas, cuando una funciona en un sentido la otra lo hace en sentido contrario.

CORTINAS DE AIRE (MOTOR EC)

CORTINA DE AIRE		ACA1009H3E	ACA1012H3E	ACA1015H3E	
CAUDAL DE AIRE (Máx.)	m ³ /h	1.550	2.130	2.650	
DARDO	m	2,3 - 3			
ALIMENTACIÓN	V/F/Hz	220 - 240 / 1 / 50			
VELOCIDAD DE AIRE (10 VELOCIDADES)	m/s	0-11	0-11	0-11	
NIVEL SONORO	dBa	41 - 43	40 - 44	42 - 46	
CONSUMO MOTOR EC (V. Alta)	W	67	106	154	
DIMENSIONES	ALTO	mm	178	178	
	ANCHO	mm	910	1.205	1.500
	FONDO	mm	176	176	176
PESO	kg	9,1	11,5	14,3	



PVP	316€	358€	390€
-----	------	------	------

- Motor EC (10 velocidades).
- Ventilador tangencial.
- Bajo nivel sonoro.
- Salida de aire direccionable.
- Contacto magnético de puerta.
- Mando infrarrojos.
- Rearme automático.

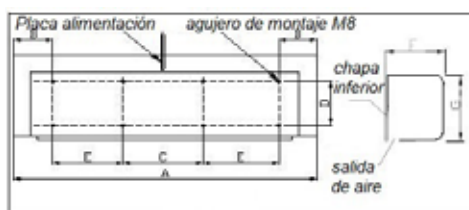

Modelo	A	B	C	D	E	F	G
ACA1009H3E	910	265	-	96	190	176	178
ACA1012H3E	1205	260	224	96	228	176	178
ACA1015H3E	1500	255	396	96	297	176	178

CORTINAS DE AIRE CON RESISTENCIA ELECTRICA (MOTOR AC)

CORTINA DE AIRE		ACE1209N	ACE1212N	ACE1215N	
CAUDAL DE AIRE	m ³ /h	1000	1500	1800	
DARDO	m	2,5			
ALIMENTACIÓN	V/F/Hz	380 / 3 / 50			
VELOCIDAD DE AIRE	m/s	8	8	8	
CONSUMO MOTOR / CALEFACCION	W	150 / 3.500	180 / 4.500	220 / 5.500	
DIMENSIONES	ALTO	mm	220	220	
	ANCHO	mm	900	1.200	1.500
	FONDO	mm	195	195	195
PESO	kg	14,5	18,7	23,4	
PVP		415€	475€	540€	



- Ventilador centrífugo de bajo nivel sonoro.
- Resistencia eléctrica trifásica a 380V.
- Resistencia de tipo cerámico, segura ante descargas eléctricas.
- Mando infrarrojos.

Dimensiones instalación

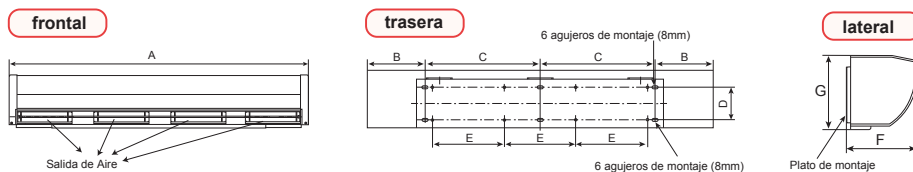

Dimensiones instalación cortinas de aire (mm)							
Modelo	A	B	C	D	E	F	G
ACE 1209N	900	35	240	100	300	220	195
ACE 1212N	1200	35	300	100	420	220	195
ACE 1215N	1500	35	360	100	360	220	195



Los motores EC con chip de control integrado, permiten ajustar el caudal de aire de forma automática, manteniendo el caudal constante.

A medida que se ensucian los filtros, también aumenta la velocidad del ventilador para mantener constante el caudal de aire.

UNIDAD DE VENTILACIÓN CON POSIBILIDAD DE DOBLE FILTRO (SEGÚN RITE)

MODELO		HF500	HF1500	HF3000
CAUDAL DE AIRE (1)	m ³ /h	980	2.100	3.500
CONSUMO (1)	W / rpm	123 / 1.465	422 / 1.522	520 / 908
CAUDAL NOMINAL (2)	m ³ /h	500	1.500	3.000
PRESION DISPONIBLE (2)	Pa	150	200	250
EFICIENCIA	Clase	IE44		
NIVEL SONORO (2)	dB(A)	50	65	65
ALIMENTACION	V	220 / 1 / 50-60		380 / 3 / 50-60
CONSUMO (2)	W	115	400	700
CONTROL (3)	Velocidades	Motor DC, 0-10Vcc		
DIMENSIONES	Alto	mm	350	400
	Ancho	mm	400	600
	Fondo	mm	380	480
MEDIDA BOCAS	mm	Ø 200	200 x 400	350 x 480
PESO	kg	18	30	68
FILTROS OPCIONALES	Tipo	Doble filtro, filtración PM2.5 superior al 95%		
	Pref. + filtro final	G4 + F7	G4 + F7	G4 + F7

(1) Datos relativos al caudal de aire máximo (0 Pa, Vcc=10V, sin filtros de aire).

(2) Datos incluyendo filtros de aire opcionales G4 + F7 (Vcc=10V).

(3) Control 0-10V no incluido (posibilidad de funcionamiento fijo a 10V haciendo un puente entre las bornas Gnd-10Vdc).

DIMENSIONES

HF500

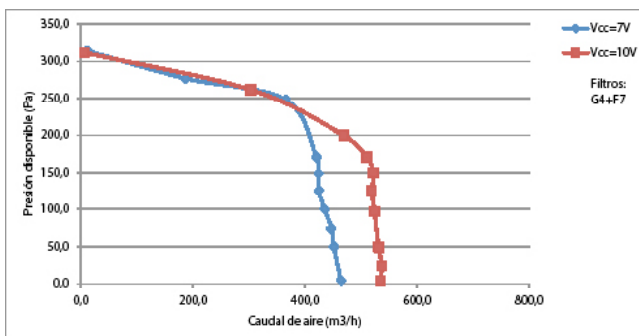
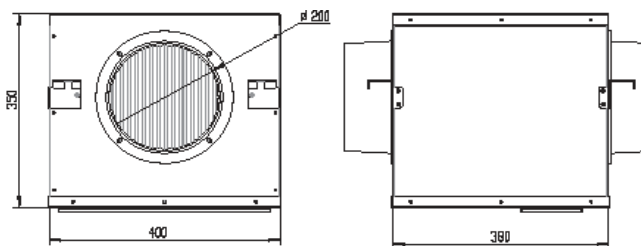

CURVAS DE VENTILACIÓN

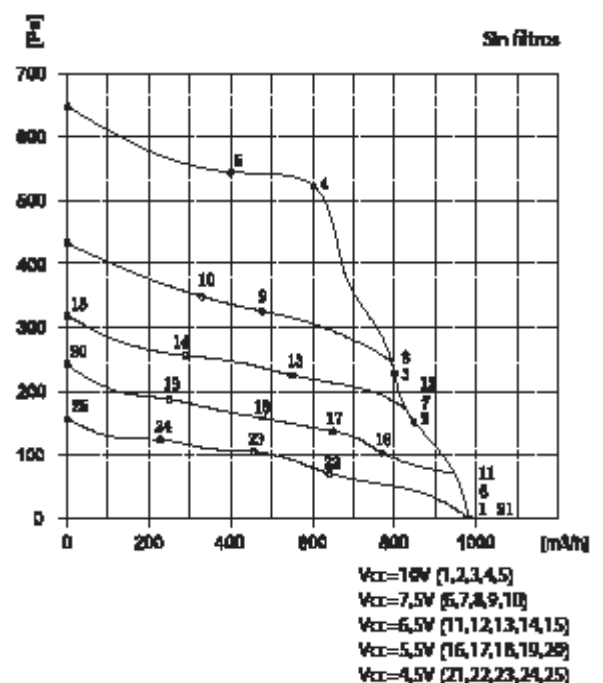

DIMENSIONES

HF1500

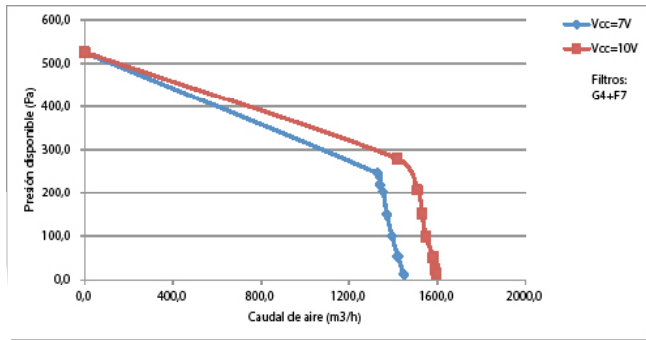
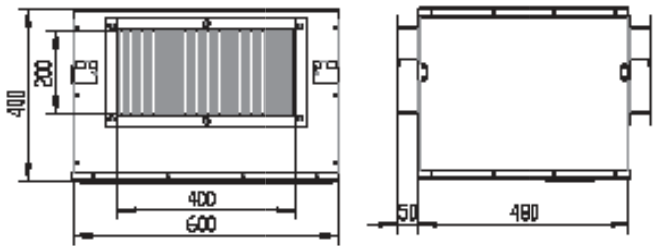

CURVAS DE VENTILACIÓN

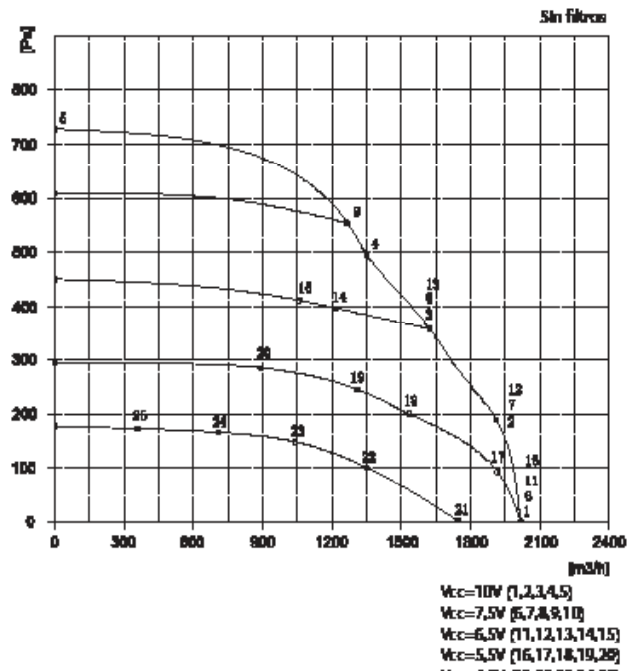

DIMENSIONES

HF3000

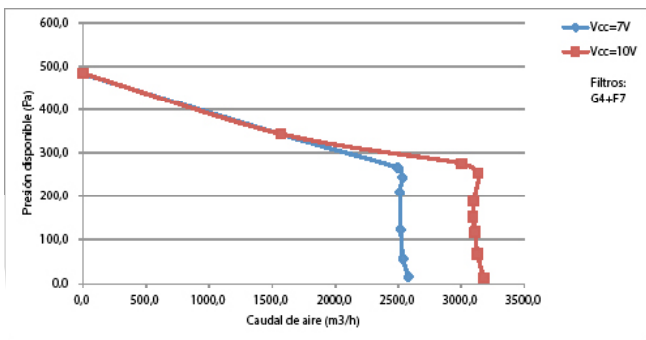
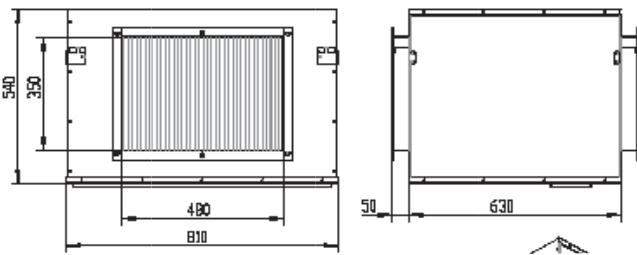

CURVAS DE VENTILACIÓN

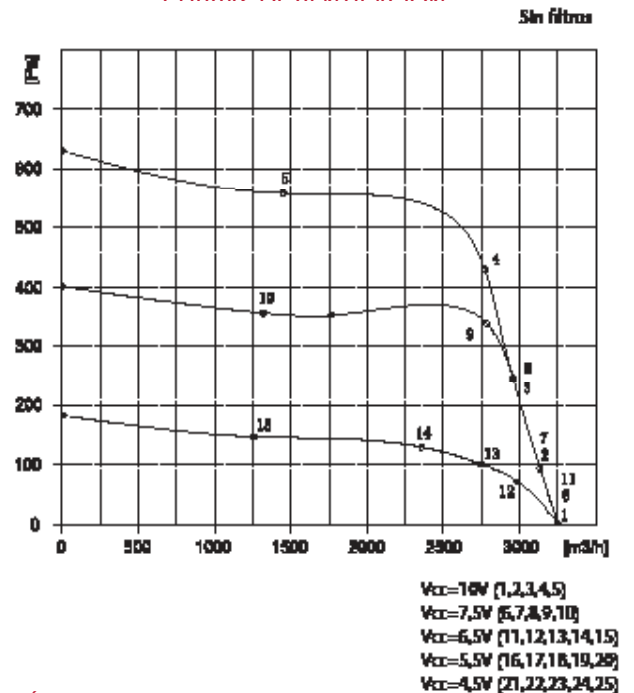

UNIDADES DE VENTILACIÓN

CARACTERÍSTICAS

- Motor EC, 0-10Vcc.
- Filtros de alta tecnología.
- Caudal de aire constante.
- Ajuste automático de la presión.
- Doble filtro opcional.

Modelo	Caudal de aire m3/h (1)	PVP	Caudal de aire m3/h (2)	PVP (c/filtros) (G4 + F7)
HF500	980	898€	500	1.076€
HF1500	2.100	2.056€	1.500	2.463€
HF3000	3.500	4.461€	3.000	5.175€



- (1) Caudal de aire máximo a 0Pa (Vcc=10V).
- (2) Caudal de aire con filtros opcionales G4+F7.
- (3) Control 0-10V no incluido (posibilidad de funcionamiento fijo a 10Vcc haciendo un puente entre las bornas Gnd-10Vdc)

DESESTRATIFICADORES DE TECHO

DESESTRATIFICADOR DE TECHO			XD 400	XD 450	XD 500
CAUDAL DE AIRE	m ³ /h		3.600	5.500	7.200
PRESIÓN ESTÁTICA DISPONIBLE	Pa		40	33	38
NIVEL SONORO	dB(A)		50	49	52
ZONA DE INFLUENCIA	S	m ²	100	160	230
ALTURA DE INSTALACIÓN	H (min)	m	4	5	5
	H (max)	m	7	8	9
DISTANCIA AL TECHO	M (min)	m	0,25	0,25	0,25
	M (recomendada)	m	H/3	H/3	H/3
ALIMENTACIÓN	V/F/Hz		220 - 240 / 1 / 50		
Nº VENTILADORES / MOTORES / VELOCIDADES			1 / 1 / 1	1 / 1 / 1	1 / 1 / 1
VELOCIDAD	rpm		1.400	900	900
CONSUMO	W / A		210 / 0,96	250 / 1,8	360 / 1,9
DIMENSIONES	A x B	mm	500 x 270	550 x 380	600 x 380
PESO	kg		15	19	26

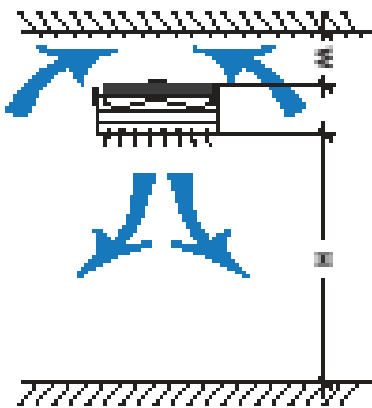
DESESTRATIFICADORES DE TECHO

Modelo	Caudal de aire m ³ /h (*)	Área (m ²)	PVP
XD 400	3.600	100	608€
XD 450	5.500	160	721€
XD 500	7.200	230	943€

ACCESORIOS
COMANDO DE VELOCIDAD ELECTRÓNICO

Comando	Control	PVP
CR5-A	Control a 230Vca con Marcha / Paro y regulación continua de la velocidad (rpm)	236€
CR5-B		266€
CR5-C		325€

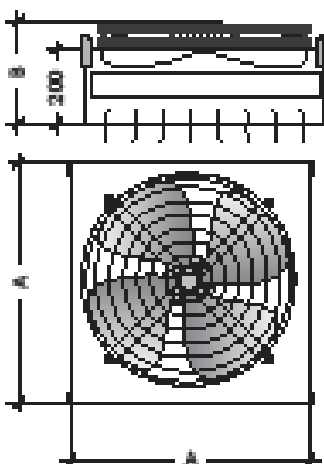

Unidades fabricadas bajo pedido, no se admitirán anulaciones pasadas 48h de la recepción del mismo.

AEROTERMOS CON BATERIA DE AGUA CALIENTE Y VENTILADOR CENTRÍFUGO

AEROTERMO CON BATERIA DE AGUA CALIENTE		XT-CA	120	230	320	430	520	630	720	830	920	1030
CAPACIDAD CALORÍFICA		kW	18,2	23,2	28,4	34,7	39,3	47,6	58,5	73,4	82,7	98,0
		m³/h	2.214	2.070	3.198	2.880	4.158	3.750	6.642	6.096	8.733	7.680
ALCANCE (V=0,25 m/s)		m	20,7	19,8	24,2	23,6	27,9	26,4	25,7	24,8	28,8	28,0
NIVEL SONORO		dB(A)	34/40/45	35/40/46	35/41/47	36/42/48	36/43/48	37/43/49	38/44/50	39/45/51	39/46/51	40/46/52
CAUDAL DE AGUA (Pa)		l/h	1.569	2.002	2.441	2.985	3.384	4.092	5.031	6.317	7.112	8.436
PÉRDIDA DE CARGA		m.c.a	2,2	2,1	2,7	2,5	1,8	2,1	2,1	2,4	2,5	2,6
ALIMENTACIÓN		V/F/Hz	220 / 1 / 50									
Nº MOTORES / CONSUMO MOTOR		Nº / W	1/270	1/270	1/586	1/586	1/564	1/564	2/2x586	2/2x586	2/2x564	2/2x564
CONEXIONES HIDRÁULICAS		mm(pulg)	19,05 (3/4") M			25,4 (1") M			32 (1-1/4") M			
DIMENSIONES	ALTO A	mm	520	520	620	620	720	720	1.120	1.120	1.320	1.320
	ANCHO B	mm	440	440	540	540	640	640	540	540	640	640
	FONDO C	mm	600	600	660	660	660	660	660	660	660	660
PESO		kg	19,2	20,1	25,8	28	30,5	33,2	51,2	54,8	43,2	65,7

AEROTERMOS CON BAT. DE AGUA CALIENTE			120	230	320	430	520	630	720	830	920	1030
PVP	3 velocidades	XT-CA	1.137 €	1.250 €	1.452 €	1.595 €	1.871 €	2.096 €	2.633 €	2.891 €	3.416 €	3.890 €

ACCESORIOS

TERMOSTATOS REMOTOS PARED			PVP
	CR22	Term. Amb., Off/Inv/Ver, 2T, 4T, 3 Vel.	132 €
	CR25	T. A.digital, Off/Inv/Ver, 2T, 4T, 3 Vel.	214 €
	SDI.4	Accesorio para control de 4 Aerotermos	276 €



KIT de VÁLVULAS (montadas en fábrica)	PVP	3/4"	APLICACIÓN	1"	APLICACIÓN	1-1/4"	APLICACIÓN	1-1/2"	APLICACIÓN
VL701 - Válvula de esfera macho-hembra PN16	55 €	XT 120-230	68 €	XT 320-630	87 €	XT 720-930	111 €	XT 1030	
VL711 - Detentor macho-hembra PN16	63 €	XT 120-230	--	--	--	--	--	--	
VL721-230V - Válvula 3 vías con actuador a 230V	Kv 2,8 229 €	XT 120	Kv 5,2 264 €	XT 230-430	Kv 13,0 931 €	XT 520-920	Kv 16,0 1.100 €	XT 1030	
VL731-230V - Válvula 2 vías con actuador a 230V	Kv 2,8 162 €	XT 120	Kv 5,2 190 €	XT 230-430	Kv 13,0 846 €	XT 520-920	Kv 16,0 939 €	XT 1030	

Otros tipos están disponibles: 24V, 0..10V, 3 puntos,..

SOPORTES

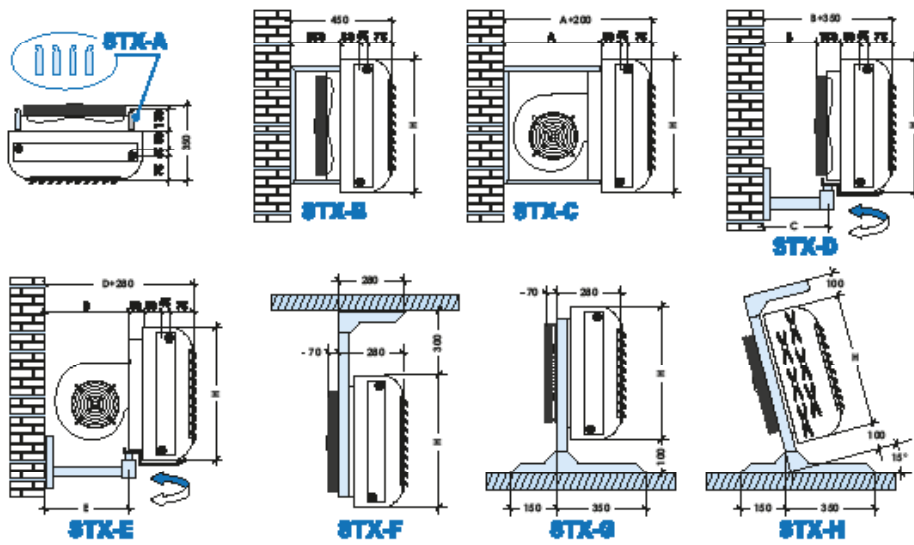

SOPORTES	PVP	XT	120-230	320-430	520-630	720-830	920-1030
		Dimensiones H (mm)	440	540	640	540	640
STX-A (XT-HA/HB/CA)					59 €		
STX-B (XT-HA/HB/HC/HD)			99 €	108 €	115 €	108 €	115 €
STX-C (XT-CA)			119 €	128 €	137 €	128 €	137 €
STX-D (XT-HA/HB/HC/HD)		Dimensiones A (mm)	450	500	450	500	500
		Dimensiones B/C (mm)	235/360	235/360	235/360	405/530	405/530
STX-E (XT-HA/HB/HC/HD)		Dimensiones D/C (mm)	505/560	505/560	505/560	675/730	675/730
			159 €	179 €	193 €	217 €	233 €
STX-F (XT-HA/HB/HC/HD)			144 €	155 €	163 €	155 €	163 €
STX-G (XT-HA/HB/HC/HD)			146 €	157 €	166 €	157 €	166 €
STX-H (XT-HA/HB/HC/HD)			160 €	171 €	182 €	171 €	182 €

PLENUM, REJILLAS, DIFUSORES... CONSULTAR

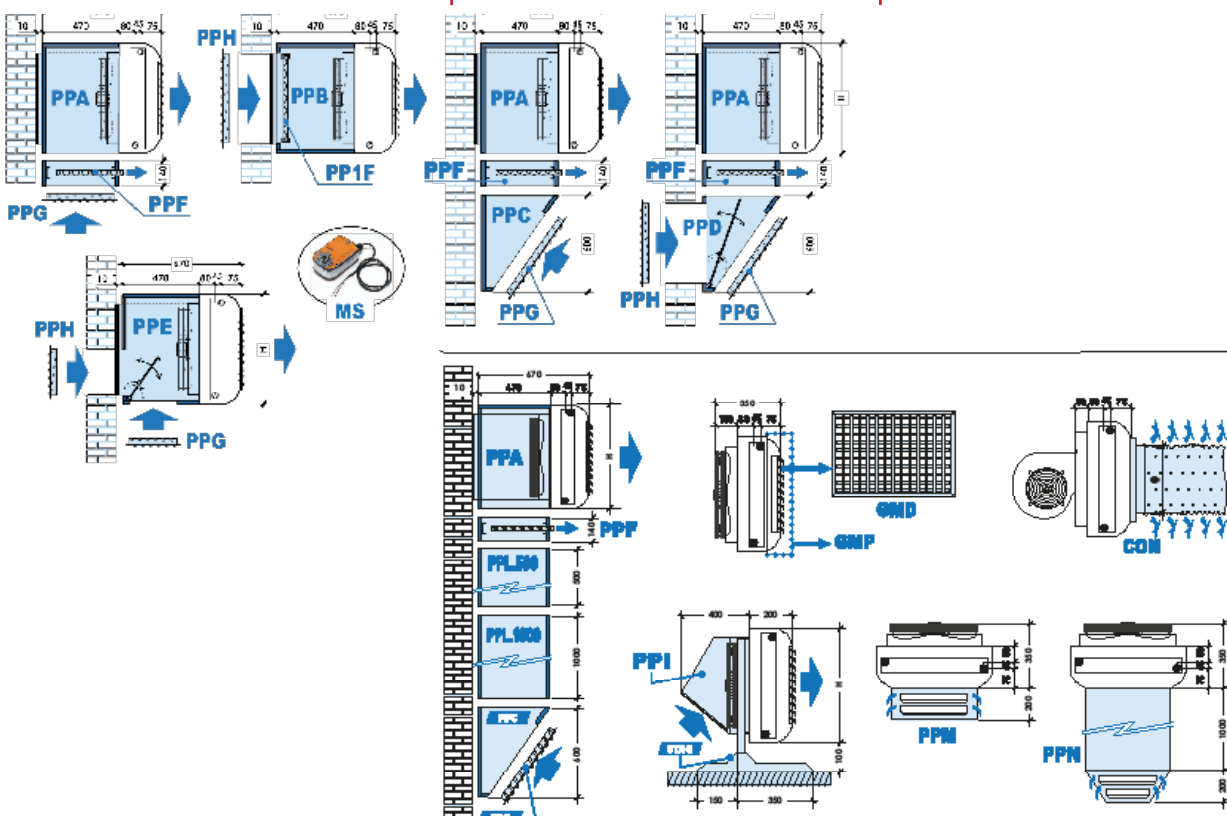

CONDICIONES GENERALES DE VENTA

1. CATÁLOGO DE PRODUCTOS

La información contenida en este catálogo puede ser objeto de modificación sin previo aviso.

Toda oferta o catálogo anterior queda invalidada por el presente catálogo.

2. PLAZO DE ENTREGA

- a. Los plazos de entrega indicados en la confirmación del pedido son de carácter orientativo y el incumplimiento no será causa de reclamación alguna por parte del comprador.
- b. Los envíos de mercancía serán efectuados por medio del transporte más económico. Todas las entregas serán sobre camión o a pie de obra, según peso de la mercancía.
- c. El comprador deberá verificar el buen estado de la mercancía durante la entrega y en el caso de que se haya producido algún daño, hacerlo constar en el albarán del transportista, enviándonos copia de dicho albarán.
- d. Una vez recepcionada la mercancía, éste tendrá 24 horas para comunicar cualquier daño oculto.
En caso de no hacerlo, se entenderá entregada en perfectas condiciones.

3. EMBALAJE

Todos nuestros productos se enviarán embalados de forma estándar. A petición del comprador se podrán atender otras formas de embalaje que se facturarán al comprador a precio de coste. El Comprador, como poseedor final de los embalajes es responsable de la gestión ambiental de los mismos.

4. PRECIOS

- a. Se entienden para la mercancía situada en nuestros almacenes, pudiéndose pactar con el comprador otras condiciones.
- b. Los precios podrán ser variados por simple aviso al comprador, pudiendo éste anular el pedido siempre que lo indique por escrito dentro de los 8 días siguientes a la fecha de nuestra notificación.
- c. Los precios indicados en esta tarifa no incluyen ningún impuesto. Todos los impuestos en vigor en el momento de la entrega serán por cuenta del comprador.

5. IMPUESTO DE GASES FLUORADOS DE EFECTO INVERNADERO

Frimec, en aplicación del Real Decreto 712/2022, soporta el importe del IGFEI por el gas contenido en sus productos e informa en sus facturas del importe satisfecho ante la Agencia Tributaria.

6. CONDICIONES DE PAGO

El pago de nuestros productos debe realizarse al contado salvo que se conceda crédito al comprador, en cuyo caso se hará en las fechas y plazos acordados.

7. GARANTÍA

Cubre la reposición de cualquier material defectuoso durante dos años (mano de obra y desplazamiento sólo el primer año) y de tres años para los equipos residenciales de uso particular, siempre y cuando la instalación se haya hecho de acuerdo con las normas vigentes y las condiciones de uso y mantenimiento, hayan sido las normales. En el caso de las cortinas de aire sólo está incluida la reposición del material defectuoso. Para mayor información, ver condiciones en la Carta de Garantía de la máquina.

8. DEVOLUCIONES

No se admitirá la devolución de mercancía sin nuestra autorización y sin el embalaje original en perfecto estado. Toda devolución será cargada con un importe nunca inferior al 10% del valor de la mercancía en concepto de transporte ida, recepción, verificación y gastos de gestión (mínimo 30€),

NOTAS

Refrig.	Denominación	Grupo	Clase	L.P. (kg/m3)	GWP (PCA)	Imp. (€/kg)
R12	Diclorodifluorometano	L1	A1	0,5	10900	
R22	Clorotrifluorometano	L1	A1	0,3	1810	
R422D	R125/134a/600a	L1	A1	0,26	2729	
R404A	R125/143a/134a	L1	A1	0,52	3922	
R407C	R32/125/134a	L1	A1	0,31	1774	26,61
R410A	R32/125 (50%/50%)	L1	A1	0,44	2088	31,32
R718	Agua	L1	A1	ND	NA	0
R744	Dióxido de carbono	L1	A1	0,1	1	0,015
R134a	Tetrafluoretano	L1	A2L	0,25	1430	21,45
R717	Amoniaco	L2	B2L	0,35	0	0
R32	Difluorometano	L2	A2L	0,061	675	10,125
R1234ze	Tetrafluorpropeno	L2	A2L	0,061	7	0,105
R290	Propano	L3	A3	0,008	3	0,045
R600a	Isobutano	L3	A3	0,011	3	0,045

Impuesto = 0,015€/kg x PCA

L.P. = limitación de la concentración de refrigerante en el aire de un local por razones de seguridad



FRIMEC AC SPAIN, S.A.

C/ De Las Moreras, Parc.1, N68
Parque Empresarial Camporosso Sur
28350 Ciempozuelos
Madrid
ESPAÑA

FRIMEC PORTUGAL, LDA.

Quinta Sra. Da Rocha, E.N.10-km 135,2
2690-425 Santa Iria de Azoia
Lisboa
PORTUGAL

FRIMEC MANUFACTURING SDN. BHD.

5009, Jalan Keledang 9, Meru,
41050 Klang, Selangor
MALAYSIA

FRIMEC - ABV KLIMA CZ S.R.O.

ODERSKA 333/5
196 00 PRAHA 9 - CAKOVICE
CZECH REPUBLIC

FRIMEC - MACSONS, S.A.L.

Tallet El Khayat, Malas Nldg, GF
Beirut
LEBANON

FRIMEC - CONTEK KLIMA SANAYI VE TICARES AS

Evren Cad. Erzurumlular Sok. No 23
34758 ISTAMBUL
TURKEY

FRIMEC - SISIL CABO VERDE, S.A.

Cx Postal 604
Praia
CABO VERDE

FRIMEC AR CONDICIONADO E VENTILAÇÃO, S.A.

Rua Da Mozal, Parcela
1166 Matola-Río Boane
MOÇAMBIQUE



www.frimec-international.es

DISTRIBUIDOR AUTORIZADO

www.frimec-app.es
(documentación para el instalador)